

О.Нацагдорж, С.Батчулуун, Б.Баттулга,
Г.Мэндээ, Ж.Өнөржаргал, Н.Хүдэрчулуун

ДҮРСЛЭХ УРЛАГ VI-VII

Ерөнхий боловсролын сургуулийн
6-7 дугаар ангийн сурах бичиг

Боловсрол, Соёл, Шинжлэх Ухаан, Спортын Яамны
зөвшөөрлөөр хэвлэв.

Гурав дахь хэвлэл

СУРГУУЛИЙН НОМЫН САНД ОЛГОВ.
БОРЛУУЛАХЫГ ХОРИГЛОНО.

Улаанбаатар хот
2020 он

DDC 373
HAA 74.2
Д-782

Дүрслэх урлаг VI-VII: Ерөнхий боловсролын сургуулийн 6-7 дугаар ангийн сурах бичиг Нацагдорж О., ба бус; Ред. Цэдэн-Иш Д., УБ., 2017. 148х



Энэхүү сурах бичиг нь “Монгол Улсын Зохиогчийн эрх болон түүнд хамаарах эрхийн тухай хуулиар хамгаалагдсан бөгөөд Боловсрол, Соёл, Шинжлэх Ухаан, Спортын Яамнаас бичгээр авсан зөвшөөрлөөс бусад тохиолдолд цахим болон хэвлэмэл хэлбэрээр, бүтнээр эсхүл хэсэгчлэн хувилах, хэвлэх аливаа хэлбэрээр мэдээллийн санд оруулахыг хориглоно.

Сурах бичгийн талаарх аливаа санал хүсэлтийг textbook@mecs.gov.mn хаягаар ирүүлнэ үү.

© Боловсрол Соёл, Шинжлэх Ухаан, Спортын Яам

ISBN - 978-99978-61-17-7



АНГИ



ГАРЧИГ



НЭГДҮГЭЭР БҮЛЭГ ДҮРСЛЭХ УРЛАГИЙН ХЭЛ

Зураасан зургийн үүсэл, хөгжил	4
Зураасан зургийн төрөл	5
Зураасны онцлогийг ойлгон санаа бодлоо зураасаар илэрхийлэх	6
Зураасны төрөл ашиглан холимог аргаар зурах	8
Тосон харандаагаар олон өнгө гарган зурааслах	9
Өнгийн нэршил	10
Монгол зургийн өнгө	11
Монгол хээ угалзын бэлгэдэл	12
Өнгийн бэлгэдлээс	14
Дагнаасаар орон зай илэрхийлэх	16
Өнгийн зохицол	21
Өнгийн ялгарал	24
Өнгийн эрс тэс чанар	26
Хээ угалз	27
Хээ угалзын төрөл зүйл	28
Ардын гар урлал	32
Дүрс ба биет	33
Хайчилбар хийх	34
Биет дүрслэх	35



ХОЁРДУГААР БҮЛЭГ УРЛАН БҮТЭЭХ

Баримлаар урлах	36
Сэдэвт зураг зурах	38
Нэг цэгт алслалтын аргаар орон зайг илэрхийлэн зурах	40
Шог хошин зураг	43
Уран бичлэг	46



ГУРАВДУГААР БҮЛЭГ СОЁЛЫН ҮНЭТ ЗҮЙЛ

Монголын эртний уран зураг	50
Их Монгол улсын дүрслэх урлаг	54
Ертөнцийн гайхамшиг	57
Дэлхийн эртний улсуудын дүрслэх урлагийн зарим бүтээлээс	60



ЗУРААСАН ЗУРГИЙН ҮҮСЭЛ, ХӨГЖИЛ



1.1 дүгээр зураг.
Хойд цэнхэрийн агуйн хадны зураг

1.2 дугаар зураг.
Гачууртын хадны зураг

Монголчууд мянга мянганы турш хуримтлуулан боловсруулж, дүрслэх урлагийн яндашгүй баян өвийг үлдээсэн нь зураасан зураг билээ. Зураасан зураг үүсэж хөгжсөн түүх нь чулуун зэвсгийн үеэс эхлэлтэй.

“Хадны зураг” бол нүүдэлчдийн соёл иргэншил, уран сайхны сэтгэлгээ, утга соёлын цогцлол болж боловсорсон эртний урлаг юм.

Л.Батчулуун: “Байгаль ертөнцийг танин мэдэх, урлан дүрслэх гол арга хар зураг, түүний унаган эд эс зураас болно. Тиймээс зураас, татлага, тиг зурлагаас дүрслэх урлагийн бүхий л төрөл, зүйл эхлэлтэй.” [2] гэж тэмдэглэсэн байдаг.



1.3 дугаар зураг.
Өлзийтийн хадны зураг



1.4 дүгээр зураг. М.Уянга.
“Хашаан дотор”. 2012. Цаас харандаа



Бага насны хүүхдүүд өөрийн бодол санаагаа эртний хүмүүс шиг бүдүүвч зургаар илэрхийлдэг. Та нар бүдүүвч зургаар малын үйл хөдөлгөөнийг дэвтэртээ дүрслэн зураарай.



ЗУРААСАН ЗУРГИЙН ТӨРӨЛ



1.5 дугаар зураг. Л.Батсүх.
“Морин хуурын домог”. Бар зураг

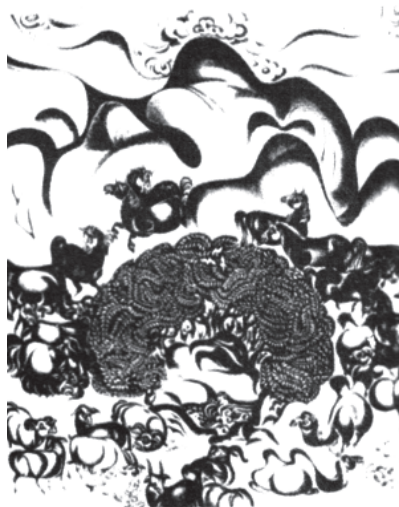

1.6 дугаар зураг. М.Бүтэмж
“Таван эрдэнэ”. Бар зураг

Хүн төрөлхтний хөгжлийн түүхэнд дүрслэх урлаг бол бүх урлагийн хамгийн түрүүнд үүссэн ууган урлаг юм. Зураасан зургийг бичиг үсгийн өвөг гэж нэрлэдэг. Хүн анх үүсэх үеийн эртний хадны зургаас эхлэн компьютерын график хүртэл зураасан зураг хөгжсөөр ирсэн.

ЗУРААСАН ЗУРГИЙН ТӨРЛҮҮД

1. Суурь зураасан зураг
2. Зурагт хуудас
3. Ном, сонин сэтгүүлийн зураг
4. Хошин шог зураг
5. Бар зураг



1.7 дугаар зураг. С.Цогтбаяр



1.8 дугаар зураг. Г.Цагаандэрэм
“Болдоггүй бор өвгөн”. Бар зураг



ЗУРААСНЫ ОНЦЛОГИЙГ ОЙЛГОН САНАА БОДЛОО ЗУРААСААР ИЛЭРХИЙЛЭХ



“Зураасуншиж чаддаггүй хүн” зургийн урлаг ойлгохгүй гэж дорно дахиныхан ярьдаг. Шулуун зураасыг шинжлэх ухааны хэлэнд “Шугам” гэж нэрлэдэг. Нуман, долгион зураас зэргийг “Муруй” шугам гэдэг. Дүрслэх урлагийн хэлний “Зураас” бол дүрсийн бүтэц, уран сайхны увидсыг ямагт өөртөө агуулж байдаг. Зураасны таталтын хурд, даралтын хүнд хөнгөнөөс хамаарч зураасны шинж чанар илэрнэ. Монгол зургийн зураас эхэндээ нарийн дунд хэсэг рүү өргөсч, төгсгөл тийш нарийсан урсдаг өөрийн өвөрмөц онцлогтой. Монгол зурагт хамгийн их ур чадвар, гайхамшигт дүрслэл шаарддаг урлал нь хар, шар, улаан, цагаан дэвсгэрт зургууд юм.



Мартан, нагтан, сэртэн, гартан зургуудын онцлог, ялгаануудыг сонирхоорой.



1.9 дүгээр зураг. Д.Уртнасан.
Мандухай цэцэн хатан. 30x40 см.
Цаас, гуаш

Марва буюу улаан гэсэн үгнээс гаралтай **“Мартан” хэмээх “Улаан дэвсгэрт зураг”**. Шүтээн зурагт ихэвчлэн хэрэглэдэг. Улаан дэвсгэр дээр цул алтаар зурах, нэг, хоёр өнгө оруулан алтаар зурах, олон толбо, зураасаар өнгө харшуулан зурах зэрэг аргууд хэрэглэдэг. Жишээ нь. Аюуш, Улаан сахиус зэрэг биеийн өнгө нь улаан байх ёстой бурхадын хөргийг цөөнгүй толбо, зураасаар гайхалтай сайхан урласан байдаг.

Нагва буюу хар гэсэн үгнээс гаралтай **“Нагтан” хэмээх “Хар дэвсгэрт зураг”**. Энэ нь хар өнгийн дэвсгэртэд есөн эрдэнийн будгаар зураасны гайхамшигийг гайхуулан зурдаг урлал юм. Нагтан зургийн нэгэн хувилбарыг “Шанзан зураг” гэх бөгөөд ногоон, хөх, шүрэн улаан, бор шар, улаан ягаан зэрэг өнгийг туяаруулан шингэн тавьж, уран тансаг зураасаар урладаг.

Шар дэвсгэрт зураг “Сэртэн” нь олон толбо зураасны сайхныг үзүүлж, өнгө харшуулан бүтээдэг зураг.

Гарва буюу цагаан хэмээх үгнээс гаралтай **Цагаан дэвсгэрт зураг “Гартан”**. Олон өнгийн толбо, зураасаар өнгө харшуулан бүтээдэг зураг. Бүх биеийг нь цагаан өнгөөр бүтээх ёстой “Цагаан дара эх”, “Цагаан шүхэрт” зэрэг бурхадын хөргийг цагаан дэвсгэрт зургийн аргаар бүтээнэ. Мартан, нагтан, сэртэн, гартан зургийн аргаар ямар ч зураг бүтээж болох бөгөөд гагцхүү монгол зургийн аргаар, өнгө, зураасны сайхныг гайхуулан зурахыг хичээх нь чухал.



Зураасны хэлбэр ба илэрхийлэх шинж

1.1 дүгээр хүснэгт.

д/д	Зураас	Зураасны хэлбэр	Зураасны шинж
1.	Шулуун		Тогтвортой байдал илтгэнэ.
2.	Тахир		Догшин ширүүн байдал илэрхийлэх.
3.	Махир		Хөдөлгөөн илэрхийлэх боломжтой
4.	Нуман		Хөдөлгөөнтэй, намжуу аястай, уян харимхай чанар илтгэнэ.
5.	Долгион		Хөдөлгөөнтэй, догдлонгуй, аядуу байдал илэрхийлдэг.
6.	Гогцоо		Огцом хөдөлгөөнтэй, уян байдал илтгэнэ.
7.	Цагариг		Тэгш хэмтэй, эмх цэгцтэй, зөөлөн сэтгэгдэл төрүүлнэ.
8.	Мушгиа		Тайвандуу, намжуу боловч догдлолтой байдал илэрхийлнэ.



1. Зураасны хэлбэр ба илэрхийлэх шинжийг сайн мэдсэнээр аливаа зүйлийг зурж дүрслэхэд хялбар болно. Сурагчид, нэг тавагны гурван талаас будаа тоншиж байгаа тахианы дэгдээхэйнүүд зурж, ямар зурааснууд орсныг нэрлээрэй.

2. Шулуун, тахир, нуман, долгион, гогцоо, цагариг зураас бүгд нэг дүрсэд багтан орсон зургийг 5 минутын дотор зурна уу.



Төрийн шагналт зураач С.Чимэддоржийн “Сайхан морьд” уран зургийн дүрслэлд ямар ямар зураас орсныг нэрлэн ярилцаарай.

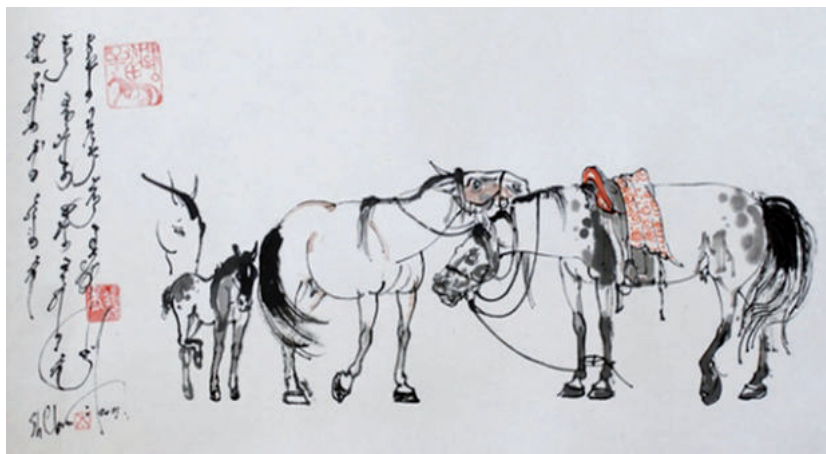

1.10 дугаар зураг. С.Чимэддорж. “Сайхан морьд”. Бэх цаас.2013 он.



ЗУРААСНЫ ТӨРӨЛ АШИГЛАН ХОЛИМОГ АРГААР ЗУРАХ



Үйл ажиллагааны дараалал:

- Усан хээг тосон харандааны хүйтэн өнгөөр зурна.
- Газрыг тосон харандааны дулаан өнгөөр зурна.
- Уулыг тосон харандааны дулаан ба хүйтэн өнгийг хослуулан өнгө дагнааслан зурааслаарай.
- Усан будгийн хар өнгийг шингэн найруулж дээрээс нь будахад зураасалсан өнгүүд тодорч дэвсгэр нь хараар үлдэнэ.

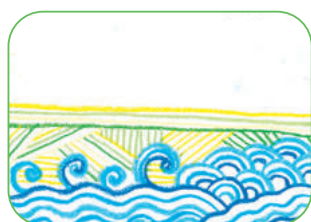
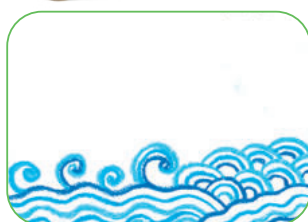

1.11 дүгээр зураг. Х.Тэмүгэн нас 12. "Байгаль" 2016. Тосон харандаа, цаас, усан будаг



Дээрх аргыг ашиглан тосон харандаагаар зургийг дуурайлган зураарай.



ТОСОН ХАРАНДААГААР ОЛОН ӨНГӨ ГАРГАН ЗУРААСЛАХ



Үйл ажиллагааны дараалал:

- Дүрсээ эсгий балаар тодруулна.
- Будах өнгөө дулаан хүйтнээр нь ялган хөнгөнөөс хүндрүүлэн будна
- Будахдаа тосон харандааны зөөлөн хатуугаас хамааран даралтыг тохируулан будна.

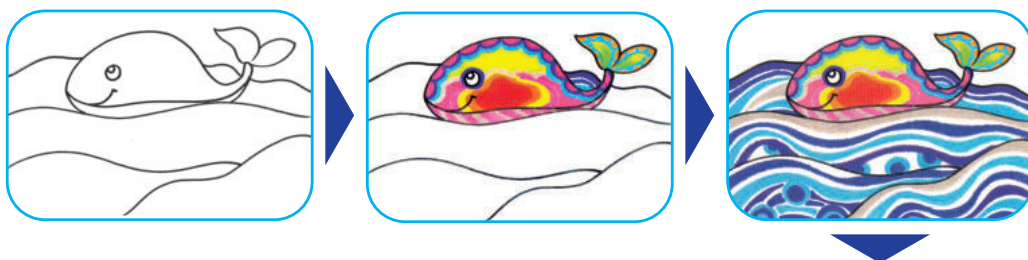

1.12 дугаар зураг. С.Маргад-Эрдэнэ нас 12 “Халим” 2015. тосон харандаа, цаас

😊😊 Сонирхсон зүйлээ тосон харандаагаар олон өнгө ялган зураарай.



ӨНГИЙН НЭРШИЛ



Монголын нэрт эрдэмтэн Сүмбэ Хамбо Ишбалжир XVIII зуунд зохиосон “Цэцгэн эрхи” зохиолдоо:

“Өнгө нь эцэг, эх, хүү гэж байдаг. Эцэг өнгөнд 7 өнгө багтана.

Арам / хөх өнгө /

Тэн / цэнхэр өнгө /

Энгэсэг / хүрэн өнгө /

Шунх / улаан /

Хонд / улбар шар өнгө /

Ногоон, Шар гэсэн өнгийг “эцэг өнгө” гэж нэрлэсэн байдаг.



1.13 дугаар зураг. Эцэг өнгө



Өнгийн дүрсүүдийг дэвтэртээ зурж, будаад, Монгол өнгийн нэршлийг тогтоож аваарай.



МОНГОЛ ЗУРГИЙН ӨНГӨ



Эцэг өнгө нь эх буюу цагаан өнгөтэй нийлж “Хүү” өнгө үүснэ. Хүү өнгө нь эх өнгөн дээр эцэг өнгөөс хэр хэмжээтэй найруулснаас шалтгаалж олон болдог.

Монголчууд 9 хүртэл дагнаас гаргаж, хээ угалзанд хэрэглэж ирсэн. Эцэг, эх, хүү гурван өнгө нийлээд “Бүл өнгө” болдог. Бүл өнгийг өнгөлөг ба өнгөлөг бус гэж хоёр ангилдаг.



1.14 дүгээр зураг. Өнгөлөг бүл өнгө



Эх өнгө

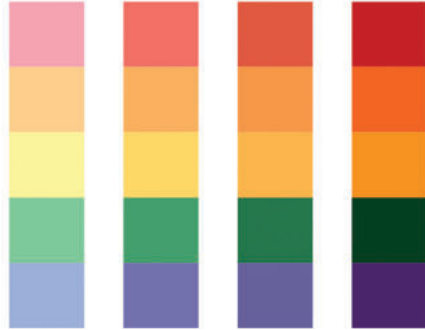

хүү өнгүүд

Эцэг өнгө

Эх өнгө нь цагаан байна.



1.15 дугаар зураг. Өнгөлөг бус бүл өнгө



Эх өнгө



Өнгөлөг бус өнгүүд



Доорх эцэг өнгүүдийг эх цагаан өнгөтэй хольж хүү өнгө үүсгээрэй.





МОНГОЛ ХЭЭ УГАЛЗЫН БЭЛГЭДЭЛ



Бэлгэдэл нь тухайн улс үндэстний зан заншил, ахуй амьдралтай нягт уялдсан утга санааг хадгалдаг. Сайхан утга бүхий ёс зүйг бэлгэ хэмээх ба цаанаа нарийн утга учир агуулдаг. Бэлгэ зүй нь сайн сайхны гүн утга санаа илэрхийлж, сайхан зүйлийн ерөөлт, бэлгэдэл гэсэн үгэнд шингэсэн байна. Монголчуудын бэлгэдэлт сэтгэлгээ нь ертөнцийг үзэх үзэл, соёл урлагийн үндсэн шинж агуулга, үнэт зүйлсийн онцлогийг илтгэнэ. Хээ угалз болон өнгө нь монголын ард түмний зан чанар, аж байдал сэтгэлгээний хамгийн чухал давтагдашгүй чанарыг илэрхийлж чаддаг. Сурагчид хээ угалз бүхий дүрслэлийг ажиглахдаа хээ угалзаар ямар бэлгэдэл илэрхийлсэн болохыг ажиглахын зэрэгцээ өнгийн бэлгэдлийг хэрхэн хослуулсныг мэдрэх хэрэгтэй.



Хүснэгтэд хээ угалзын төлөөлөл болгон бэлгэдэл бүхий арван гурван дүрс авснаас эхлэн Доктор Д.Энхдаваа “Монгол хээ чимэг” гэсэн ном ашиглан сонирхон судлаарай.



Хээ угалзын уран сэтгэмжийн дүрслэл нь бэлгэдэлт чанарыг бусад урлагаас давуу илэрхийлж чаддаг. Монгол зургийг уран сайхны дүрслэлийн хувьд, хээлж угалзлан зурсан нь бодит үндэслэл ба бэлгэдлийг холбон тусгасан байдаг. Манай ард түмэн хээлж, угалзалсан дүрсийг тайлж уншихдаа чадамгай юм.

1.2 дугаар хүснэгт

№	Хээ угалзын нэр, зураг, бэлгэдэл		
1.	Уулан хээ		Оюуны санааны хэмжээлшгүй сэтгэлгээ, бат бөх ул суурь
2.	Усан хээ	Цэвэр ариун, тунгалаг, эх ундарга, мөнхийн хөгжил цэцэглэлт	
3.	Угалзан үүл		Сэтгэшгүй эрх чөлөө, ариун баялаг, эцэс хязгааргүй
4.	Наран хээ	Мандан бадрах, энх тунх амьдрал	
5.	Саран хээ		Амар амгалан, гийх, гэрэлтэх



6.	Одон хээ	Тоо тоймшгүй мөрөөдөл, хязгааргүй орон зай	
7.	Солонгон хээ		Үзэсгэлэн төгөлдөр, хувирашгүй өнгө үзэмж
8.	Цэцгэн хээ	Цэвэр ариун, ариун тунгалаг ёс, дур булаам, өсөн үржих, амар амгалан, түвшин жаргал	
9.	Өлзий утас хээ		Дуусашгүй эрдэм мэдлэг, баян тансаг, аз жаргал, буян хишиг арвижах
10.	Эвэр, хамар угалз	Мал сүрэг өсөн үржих, буян хишиг дэлгэрэхийн бэлгэдэл	
11.	Хорол хээ		Эрхэм дотно, уян зөөлөн, хээнцэр тансаг. Алтан хорол, дөрвөн зүг, найман зохис, энх амгалан.
12.	Эрвээхэй хээ	Эрхэм дотно, уян зөөлөн, хээнцэр тансаг.	
13.	Түмэн насан хээ		Аз жаргал мөнхөд үргэлжлэх бэлгэдэл

1. Долоо хоногийн хичээлийн хуваарь бичсэн цаасныхаа хүрээг тойруулан хээ угалзаар чимэглээрэй.
2. Чимэглэл хийхдээ өөрөө зохиомжлон төлөвлөөд, бэлэн хээ угалз олж наах буюу зурж, будаж болно. Хээ угалз зурахдаа маш сайн бодож боловсруулсны дараа цаасан дээр бүдэг нарийн зураасаар дүрсэлдэг. Дараа нь зохих өнгүүдээр будаад, дээрээс нь зураасыг тодруулна.



Сурагчид хичээлийн хуваарь чимэглэхэд ашигласан хээ угалынхаа бэлгэдлийг бусдын чимэглэлтэй харьцуулан ярилцана. Хээ угалзын бэлгэдлийн талаар багшаас зөвлөгөө авна.

Дасгал, даалгавар: Алхан хээний өнгө зохицлыг бэлгэдэлтэй хэрхэн зохицуулан зурдгийг судална.



ӨНГИЙН БЭЛГЭДЛЭЭС



Хээ угалзад өнгө хэрэглэдэг нь бэлгэ зүйн үүднээс учиртай бөгөөд өнгө нь өөрөө бас бэлгэдэл илэрхийлнэ. Хээ угалз өнгө хоёрыг чимэг гоёлын зүйлд зохицуулан утга хавсарч хэрэглэснээр бэлгэдлийн санааг баяжуулан тодруулдаг. Эрдэмтэн С.Дулам: “Монгол, Түрэг, Төвөд (Төв Азийн), Нангиад (Алс дорнодын) аль ч дорно дахины ард түмний хувьд өнгийн бэлгэдэл нь нэн тогтвортой нэгэн утгыг заадаг” хэмээн бичээд, өнгө тус бүрийн бэлгэдлийг судлан тайлбарласан байдаг.



Сурагчид өнгийн бэлгэдлийн талаар гүнзгийрүүлэн судлахдаа С.Дулам. Монгол бэлгэдэл зүй II, өнгийн бэлгэдэл зүй, зүг чигийн бэлгэдэл зүй, 2019, гэсэн IX гэсэн ботийг ашиглаж болно.



Багш, сурагчдад Д.Манибадар. “Монгол үндэсний хээ угалз”, Ч.Баярмаа. “Монгол ардын хээ угалз” зэрэг номуудыг үзүүлж, монгол гэрийн цагаан бүрээс, хаалга, хаяавч, өрхнийхээ угалз, авдар, ор, шүүгээ, монгол эмээл, гутал зэрэг ахуйн эдлэл, хэрэглэлийн хээ угалзын өнгө зохицол, чимэглэлийг ажиглуулан эдлэл ба хээ чимгийн бэлгэдлийг тодорхойлуулна. Сурагчид сурах бичгийн материалыг уншиж, мэдлэгээ гүнзгийрүүлнэ.

Хар өнгийн бэлгэдэл. Ид хав, хүчин чадал, овор жин, сүр бараа ихтэйг илтгэнэ. Хар өнгөөр хувиршгүй дан сайхан сэтгэлийг бэлгэдэн “Хар хүн” хэмээдэг. Хар ба хүрэн өнгөөр газрыг бэлгэднэ. Монголчуудын шүтэж ирсэн “Хараа ихт хар сүлд” гэсэн үгсийг “Дайснаа дарах”, “Догшин авиртай” холбон үздэг байв. Хар өнгө бие бодийн хав чадлыг илтгэдэг, хар ухаан, эрдэм чадалтай төрөлхийн ухаант хүмүүн гэж үздэг.

Цагаан өнгийн бэлгэдэл. Цагаан өнгө бол Монгол домог зүй, бөө мөргөлийн төсөөллөөр нарны гэрэл, өдрийн цагаан гэгээний бэлгэдэл утга илтгэнэ. Монголын “Таван цагааны бэлгэдэл” нь таван зүсмийн мал өсч үржих, өнөржин баяжихын эх, ариун цагаан сэтгэлийн өглөгчийн бэлгэдэл юм. Цагаан өнгийн бэлгэдлийн төвлөрсөн цогцолбор нь билгийн улирлын тооллын эх “Цагаан сар”, шинэлэх ёслол, оюун санаа, ахуй амьдрал, гүн ухааны бүхий л бэлгэдэл мөн. Цагаан өнгө цэвэр цэмцгэр, баяр талархлын өнгө билээ.

Хөх өнгийн бэлгэдэл. Хөх өнгийн бэлгэдлийн эх сурвалж нь “Мөнх тэнгэр”-ээс үүдэлтэй гэдэг. Монголчуудын хувьд тэнгэр гэдэг бол сүлд, сүнс, сүр жавхлан, оюун санааг соёрхон хайрлагч үүтгэл юм. Хааны ордны багш Татаатунгаагаас “Их Монгол улсын далай хааны зарлиг” уншиж өгөөд хас тамгыг хаанд өргөжээ (Sayisiyal I, 1987, 381-384). Энэ үеэс Мөнх тэнгэрийн хүчин ивээл доор агч “Хөх Монгол улс” гэсэн төр ёсны их бэлгэдэл үүссэн байна.

Ногоон өнгийн бэлгэдэл. Ногоон өнгийн бэлгэдлийн язгуур гарваль нь байгаль ертөнцийн эх үзэгдэлтэй шууд холбоотой. Мөнх ногоон ургамлууд (арц, хуш, зээргэнэ, хөвд, усны замаг, хадны хаг) цөм ногоон өнгийн бэлгэдэл



болно. Монголчууд “Хөхөө хөвшин, хөх манан татаж, хөх ногоо ургаад, сайхан болж байна.” гэж байгалиа бэлгэднэ. Ногоон өнгө мөнхийн амьдрал, тайван амгаланг бэлгэддэг.

Шар өнгийн бэлгэдэл. Шар өнгийн нэрийн гарал нь “Шороо”, “Шир будаг” гэсэн үгстэй нэгэн үүсэлтэй аж. Шар өнгө нь бичиг ном, мэргэн цэцэн ухааны бэлгэдэл мөн. Шар өнгө алтны өнгө, алтан дэлхий, алт эрдэнэ, алтан амь гэж хайртай зүйлээ алттай зүйрлэдэг. Алтан шар өнгийг эрхэм нандин зүйлийн бэлгэдэл болгодог. Шар хив хадаг нь ургийн хэлхээ холбогч, үрсийн даахь үргээгч гэх зэрэг ерөөл бэлгэ шингэсэн эд хэмээнэ.

Улаан өнгийн бэлгэдэл. Улаан өнгийн бэлгэдэл нь үүсэл гарлаараа гал дөлийг төлөөлдөг. Мөн залуу халуун нас, эрүүл саруул, цог заль төгс сүр жавхлантай дүр байдлыг илтгэнэ. Монгол түмний тусгаар тогтнолын бэлгэ тэмдэг “Соёмбо” хэмээх утга үсгийн дээр гурван зальт гал бадарч, байгаагаар дүрсэлсэн нь Монгол улс өнгөрсөн, одоо, ирээдүй гурван цагт мандан бадрахын бэлгэдэл болдог. Улаан өнгө нь баяр баясгалан, аз жаргал бэлгэддэг баяр цэнгэлийн өнгө хэмээнэ.



1.16 дугаар зураг. Ц.Минжүүр. Өндөр хангай нэгдэл аж ахуй.
1967 он. 59x36 см. Даавуу, шороон будаг



Сурагчид монгол ахуйн эдлэл, хэрэглэлийн өнгө зохицол, орон зай, хээ угалзын бэлгэдэл зэргийг баг, хамт олноороо дүгнэн ярилцана.

Дасгал, даалгавар: Өлзий утсан хээ бүтээж, бэлгэдлийг тодорхойлон бичнэ.



ДАГНААСААР ОРОН ЗАЙ ИЛЭРХИЙЛЭХ



Өнгийн дагнаас гэж юуг хэлэх вэ вэ? Нэг, хоёр, гурван өнгийн дагнаас, туурган, солонгон, их болон олон, түйхий дагнаасын зургууд дээр ярилцан өнгийн дагнаасын тухай ойлголтоо бататгана. “Ардын зураач, төрийн шагналт Г.Одон багш ганцхан “Шар” өнгийг хүндээс хөнгөнд шилжүүлэн арван найман зурвас өнгө болгон ялгаруулж будчихаад, үүнийг дагнаас гэдэг” гэж байсан билээ.



Ам дөрвөлжин, дугуй, гонзгой дөрвөлжин, зууван дугуй дүрсүүдээс нэгийг сонгон аваад, нэг өнгөөр дөрвөн зурвас бүхий дагнаас зураарай. Дараа нь сонгон авч дагнааслан зурсан дүрснийхээ зурвасны ирмэгүүдийг уусган замхруулж, хэрхэн орон зай илэрхийлж болохыг судална уу. Дараах жишээнүүдээс санаа авах хэрэгтэй.



1.17 дугаар зураг. Дулаан өнгийн дагнаас.



1.18 дугаар зураг. Хүйтэн өнгийн дагнаас



1.19 дүгээр зураг. Түйхий дагнаас гэдэг нь цайруу шингэн өнгөөс ханасан өнгө (гүнтүүлэг) тийш шилжүүлэн шатлан дагнааслахыг хэлнэ.



1.20 дугаар зураг. Долоон настай сурагч Б.Дашбалын дагнаас ашиглан орон зай илэрхийлэн зурсан эрвээхэй.



Их дагнаас нь цайруулгаас (шингэн өнгөөс) хоёр тийш хэрхэн шатлан хүнд өнгөд шилжиж байгааг судлах. Мөн их дагнаас нь хүнд өнгөөс (ханасан өнгөөс) хоёр тийш цайран, цайрч байгааг судална.

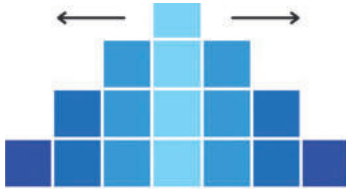

1.21 дүгээр зураг. Их дагнаас нь цайруулгаас (шингэн өнгөөс) хоёр тийш шатлан гүнтүүлнэ.

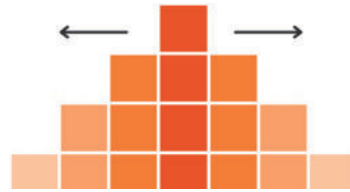

1.22 дугаар зураг. Их дагнаас нь гүнтүүлгээс (ханасан өнгөөс) хоёр тийш цайруулан дагнадаг.



Монголчууд эрт дээр үеэс зураас болон будгийн өнгөөр орон зай илэрхийлэх өндөр чадвар эзэмшсэн байжээ. Монгол зургийн дагнаас ашиглан орон зай илэрхийлэн зурах аргын үндэс нь хээ угалзад маш тодорхой байдаг. Тухайлбал: Түйхий дагнаас болон их дагнаас, туурган дагнаасын арга өргөн дэлгэр ашигладаг байсан. Манай зураач нар хүнд өнгөөс тал тал тийш нь хөнгөрүүлэн будгаа цайруулан зурдаг байв. Өөрөөр хэлбэл товгор хэсэгт хүнд өнгө тавиад аажмаар хөнгөрүүлэн зурж, орон зай илэрхийлдэг байжээ. Орчин үед хөнгөн гэрэлтэй хэсгээс хүнд өнгө рүү замхруулах эсвэл хүнд сүүдэртэй хэсгээс гэрэлтэй хөнгөн өнгө рүү уусган зурах хоёрын аль алийг нь өргөн хэрэглэж байна. Ямар боловч хамгийн хялбар арга нь дагнаасын арга дээр үндэслэн орон зай илэрхийлж зурах асуудал юм. Дараагийн шатанд европын гэрэл сүүдэр ашиглан орон зайг “Бичиж” илэрхийлдэг арга ухаанд суралцана 1.23 дугаар зураг дээр дагнаасын ямар төрлүүд байгааг нэрлээрэй.

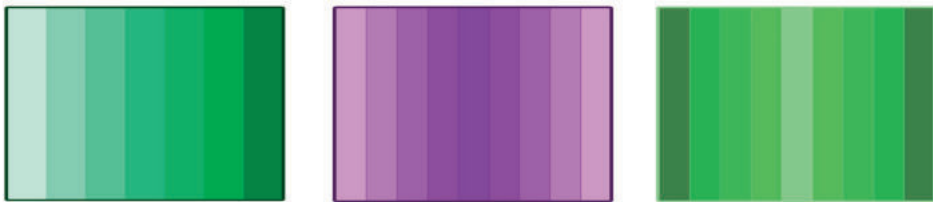

1.23 дугаар зураг. Дагнаасын төрлүүд



- Хэн ямар ямар дагнаас зурж чаддаг, дагнаасыг юу зурахад хэрэглэдэг талаар тайлбарлаарай.
- Дагнаас ашиглан орон зай хэрхэн илэрхийлж яаж зурах аргаа баг, хэсэг, хамт олноороо дүгнэн ярилцана уу.

Үгийн тайлбар: Зурвас замхруулж – зурвасын зураасыг арилгах гэсэн санаа. Цайруулах – хүнд өнгөө уусган шингэрүүлнэ гэсэн үг.

Дасгал, даалгавар: Харандаагаар дугуй хэлбэртэй нэг зүйл харж, орон зай илэрхийлэн зураарай.



НЭГ. МОНГОЛ ЗУРГИЙН ДАГНААС АШИГЛАН “ХАРАНДАА”- ГААР ОРОН ЗАЙ ИЛЭРХИЙЛЭН ЗУРАХ АРГА СУДЛАН ЗУРАХ



Аливаа дүрсийг орон зайтай болгон зурна гэдэг нь тэр дүрсийг бодитой болгон харагдуулна гэсэн үг. Монголчууд хээ угалзаа олон өнгөөр дагнааслан зурдаг нь түүнийг алслалтай бөгөөд орон зайтай харагдуулдаг арга юм.



1. Дараах аргуудыг ажиглан, өөрсдийн судалгаанд үндэслэн дагнаас ашиглан харандаагаар орон зай илэрхийлэн зурах аргад суралцана.

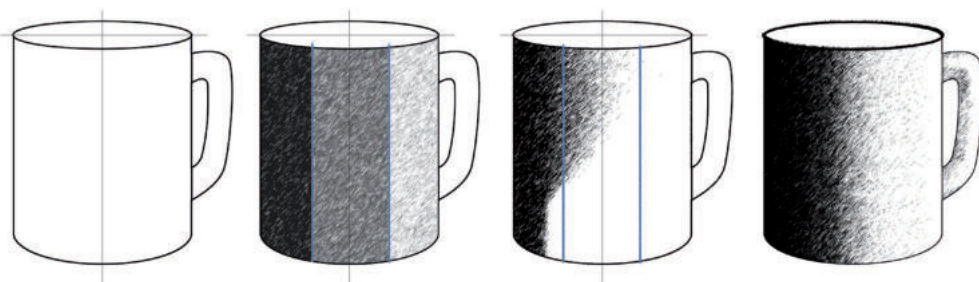

1.24 дүгээр зураг. Түйхий дагнаасын арга ашиглан орон зай илэрхийлэх зураг



1. Зурах зүйлийн дүрсийг харандаагаар гаргана.
2. Аягыг зурваслан дагнаасалсан байдал.
3. Хүнд (ханасан) өнгөөс цайруу өнгө рүү зурвасыг замхруулан зураасалж, орон зай илэрхийлэн зурна. (Түйхий дагнаасын арга ашигласан.)
4. Зурсан зүйлээ нарийн зураасаар хүрээлэн тодруулж болно.



1.25 дугаар зураг. Их дагнаасын арга ашиглаг орон зай илэрхийлэх зураг.

1. Зурах зүйлийг харандаагаар дүрсэлнэ.
2. Аягыг зурваслан дагнаасалсан байдал.
3. Хоёр талын хүнд (ханасан) өнгөөс гол хэсгийн хөнгөн өнгө рүү зурвасыг уусган цайруулж орон зай илэрхийлэн зурна. (Их дагнаасын арга ашигласан)
4. Зургийг нарийн зураасаар хүрээлэн тодруулж болно.



ХОЁР. МОНГОЛ ЗУРГИЙН ДАГНААС АШИГЛАН “ӨНГӨ”-ӨӨР ОРОН ЗАЙ ИЛЭРХИЙЛЭН ЗУРАХ АРГА СУДЛАН ЗУРАХ

1. Дүрсийг харандаагаар зураад, дагнаасалсан дүрс ажиглан, зурвасын ирмэгүүдийг замхруулан будахад орон зай бүхий дүрс үүснэ. Будахдаа бийрний будгийг хэт өтгөн биш, их усархаг биш байдлаар тохируулахыг хичээх нь чухал.

Будах арга 1.

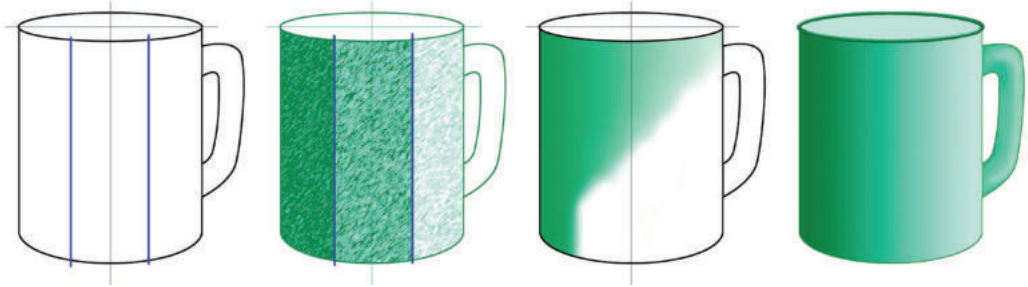

1.26 дугаар зураг. Түйхий дагнаасын арга ашиглан орон зай илэрхийлэх зураг.

1. Зурах зүйлийг харандаагаар зурж дүрсийг гаргана.
2. Аягыг зурваслан дагнаасалсан байдал.
3. Хүнд өнгөөс хөнгөн өнгө рүү аажмаар зурвасыг замхруулан цайруулж, орон зай илэрхийлэн зурна
4. Зургийг будсан тод өнгөтэй нарийн зураасаар хүрээлэн тодруулж болно.

Будах арга 2.



1.27 дугаар зураг. Их дагнаасын арга ашиглан орон зай илэрхийлэх зураг.

1. Зурах зүйлийг харандаагаар дүрсэлнэ.
2. Аягыг зурваслан дагнаасалсан байдал.
3. Зурах биетийн хүнд өнгөөс хоёр тийш зурвасыг замхруулан цайруулж, орон зай илэрхийлэн будна.
4. Зургийг будсан тод өнгөтэй нарийн зураасаар хүрээлэн тодруулж болно.



Сурагчид монгол зургийн дагнаас ашиглан орон зай илэрхийлэн зурах аргад суралцахдаа: Харандаагаар зурах, будгаар будах гэсэн хоёр аргад суралцах болно.

1. Харандаагаар зурах, будгаар будах хоёр аргад хоёуланд нь түйхий дагнаасын аргыг адилхан ашигласан.
2. “Их дагнаасын арга” ашиглахдаа:
 - а) Хоёр талын хүнд (ханасан)өнгөөс гол хэсгийн хөнгөн өнгө рүү зурвасыг уусган замхруулж, цайруулан орон зай илэрхийлэн зурна.
 - б) Биетийн гол төвийн хүнд өнгөөс хоёр тийш зурвасыг замхруулан цайруулж орон зай илэрхийлэн будна гэсэн аргуудад суралцана.

Сурагчид дагнаасын тухай гүнзгий мэдлэгтэй байгаа болохоор монгол зургийн дагнаас ашиглан орон зай хэрхэн илэрхийлэн зурах аргад суралцана. 1.28 дугаар зургийг ажиглаад, дараах зааврын дагуу ажиллана. Үүнд:

1. Харандаагаар гурван зурвас гаргаад, дагнааслан зурна.
2. Дагнааслан зурсан зурвасын ирмэгүүдийг хөнгөн өнгөөс хүндэд шилжүүлэн зурвасын заагийг замхруулан зурахад орон зай бүхий дүрс үүснэ.
3. Орон зайтай болгон зурсан дүрсээ ямар нэг сав болгон зураарай.

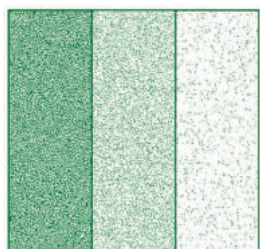

Нэг өнгийн дагнаас

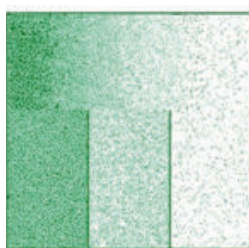

Дагнаасын зурвасыг уусгана.

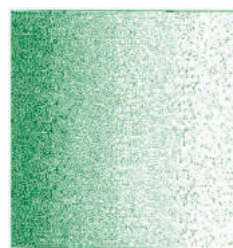

Орон зай илэрхийлсэн зураг

1.28 дугаар зураг. Дагнаасын зурвас замхруулан будах аргаар орон зай илэрхийлэн зурах арга.



Зурна, будна гэсэн хоёр үгийг хэрэглэхдээ “Зурна” гэдгийг харандаагаар ажиллахад хэрэглэж байгаа бол “Будна” гэдгийг одоогоор будгаар ажиллахад хэрэглэнэ. Үүний учрыг тунгаан ярилцаарай.

Дасгал, даалгавар.



- 1.Хавтгай дөрвөлжинг ямар дагнаасаар дагнаасалсан байна вэ?
- 2.Аяга дээрх зурвасуудыг хэрхэн уусган орон зай илэрхийлснийг ажиглан зургийн дэвтэртээ зурна уу?

1.29 дүгээр зураг. Орон зай илэрхийлэн зурах дадлагын ажлын зураг



ӨНГИЙН ЗОХИЦОЛ



Дулаан, хүйтэн, эсрэг, эрс тэс өнгүүд хоршил, харшил чанар үүсгэдэг. Энэхүү чанарыг уран зурагт төдийгүй хүмүүсийн хувцас, ахуй хэрэглээнд ч өргөн ашиглана. Ойролцоо өнгүүд хоршиж харагддаг бол эсрэг, эрс тэс өнгүүд харшиж харагдана. Хөндлөн судалтай, эрс тэс өнгөтэй хувцас хүнийг намхан болгож харагдуулдаг бол босоо чиглэлд судалтай болохоор өндөр болгодог жишээтэй.



Зураач Н.Адъяабазарын “Тэнгэрийн дагинас” зураг дээр эмэгтэйчүүдийн хувцасны эсрэг ба эрс тэс өнгийн ялгарал, зохиомж, өнгө дүрслэл зэргийг судлан ярилцаарай.



1.30 дугаар зураг. Н.Адъяабазар. Тэнгэрийн дагинас. Зотон тос



Монголын уран зураачдын төлөөлөл болгон зураач Б.Санжидын “Манханта говийн манлай” уран зургийг, европын уран зургийн төлөөлөл болгож Оросын алдарт уран зураач И.И.Шишкиний “Алтан тариа” зурагтай харьцуулан дүгнэлт ярилцана. Үүнд:

1. Хоёр зургийн зохиомжийг ярилцах.
2. Гол ба туслах дүрүүдийн тухай.
3. Уран зургийн өнгийг харьюулах, өнгө яаж хоршуулж, харшуулан зурсныг онцлох.
4. Аль алинд нь алслалт хэрхэн дүрслэгдсэнийг мэдэх.
5. Монголын говьд тэмээн сүрэг, элсэн манхнууд, оросын уудам талд алтан шаргал тариа, алтан хараацай дүрсэлснийг жишин тайлбарлах.
6. Энэхүү хоёр уран зургийн талаар өөрсдийн сэтгэгдлээ хуваалцах.

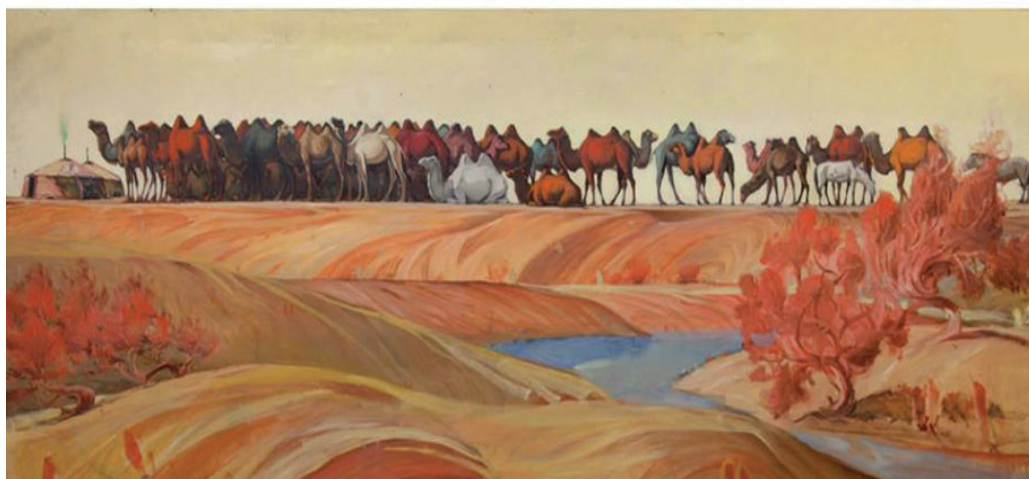

1.31 дүгээр зураг. Б.Санжид. Манхонт говийн манлай



1.32 дугаар зураг. И.И.Шишкин. Алтан тариа



Дулаан, хүйтэн өнгийн хоршил, эсрэг ба эрс тэс өнгүүдийн харшлын талаар дүгнэлт гаргах.



Хоршил ба харшил өнгийн тухай ойлголт



Дулаан өнгийн хоршил



Хүйтэн өнгийн хоршил

1.33 дугаар зураг. Дулаан болон хүйтэн өнгийн хоршил

Дулаан өнгүүд хоорондоо болон хүйтэн өнгүүд дотроо гэх мэтээр шүтэлцэн зохицох байрлалыг “Өнгө хорших” гэдэг. Өнгө хоршлын нэгэн жишээ нь Солонгын өнгө болдог.

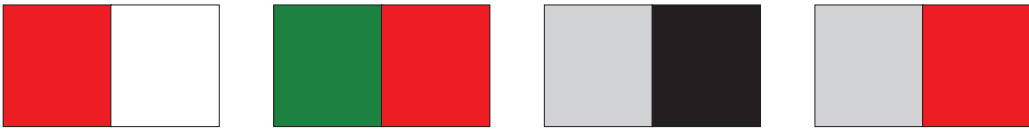

1.34 дүгээр зураг. Эсрэг ба эрс тэс өнгүүдийн харшил

Дулаан, хүйтэн болон эсрэг ба эрс тэс өнгүүд зэрэгцэн зохицож байрлахыг өнгийн харшил гэж болно.



1.35 дугаар зураг. Б.Төмөрбаатар. Гачуурт. 90x59. Зотон тос



Зураач Б.Төмөрбаатар "Гачуурт" зураг дээрээ өнгө хэрхэн зохицуулж зурсныг дүгнэн ярилцаарай.

Дасгал, даалгавар: Монголын болон гадаадын нэг нэг уран зураачийн бүтээл сонгон харьцуулалт хийнэ үү.



ӨНГИЙН ЯЛГАРАЛ



Хэрвээ бид өнгийн зохицлыг ойлговол өнгө хослолын яруу сайхныг илэрхийлж байгаа уран зургийн хосгүй гайхамшгийг мэдэрч чадах юм. Ямар нэг юмны үндсэн өнгө гэрлийн туяаны тусгал, орчин тойрон дахь юмсынхаа тусгалын үйлчлэл, агаарлаг байдал болон бусад олон нөлөөллөөс шалтгаалан байнга хувьсан өөрчлөгдөж, бусад юмтайгаа нэгдэн зохицож байдаг билээ.

Өнгийн зохицол гэдэг нь байгалийн болоод уран бүтээл дээрх олон өнгүүдийн уялдаа найрамж юм. Европын нам дор газартай чийглэг уур амьсгалтай нутгийн зураачдын бүтээл голдуу саарал өнгөтэй байдаг ажээ. Жишээ нь: Санкт-Петербургийн зураачдын бүтээлээс ихэвчлэн саарал өнгө илүү харж болно. Энэ нь энэ хотын чийглэг уур амьсгал, ихэнхдээ бүрхэгдүү байдаг тэнгэрийн өнгөтэй холбоотой бизээ.



1.36 дугаар зураг.

В.Серов. "Хүүхдүүд". Зотон, тос



Монголын болон европын зураачдын бүтээлүүд газар орон, цаг уурын онцлогоос шалтгаалан өнгийн өөр өөр шийдэлтэй байдгийн учрыг бүтээлүүд дээр нь харьцуулан ярилцаарай.



Манай нэрт зураач Б.Чогсомын “Хорго” бүтээлийг харахад намрын өглөөний тунгалаг хурц наранд гэрэлтэн байгаа уулын бэлд хэдэн сая жилийн тэртээ дэлбэрч сөнөсөн “Хоргын тогоо” сүр бараатай харагдах бөгөөд голын, эрэг, сумын хэдэн байшин нийтдээ хөхөмдөг хүйтэн сүүдрийн өнгөнд нэгджээ.

Уг бүтээлд гэрлийн дулаан өнгийг хүйтэн мөнгөлөг сүүдрийн өнгөтэй яруу сайхнаар хослуулсан бөгөөд хөх, шар, улаан хурц өнгүүдийн хослолыг хооронд нь чадмагаар нийлүүлж өгчээ.

Мөн энэ бүтээлд гүн орон зай, хүйтэн тунгалаг өглөөний агаарыг бие сэтгэхүйд мэдрэгдэхүйц гүнзгий дүрсэлж чадсан юм. Зураач “Хорго” бүтээлээрээ байгалийн өнгө зохицлыг яруу сайхнаар дүрслээд зогсоогүй ард түмнийхээ амьдралын өнгө төрхийг байгальтай нь уялдуулан гаргаж өгсөн байдаг.



1.37 дугаар зураг. Б.Чогсом. “Хорго”. Зотон, тос



Дээрх зурагт гэрэл сүүдэр өнгийн ялгарлыг хэрхэн зурсныг ажиглаж ярилцаарай.

“Хоргын тогоо”-ны хэсгийг хуулбарлан зураарай.



ӨНГИЙН ЭРС ТЭС ЧАНАР



Өнгө харилцан нийлэмжтэй зохицохыг өнгийн хоршил, өнгийн харшил гэнэ. Эрс тэс чанар нь эсрэг ялгаатай талуудыг илүүтэйгээр илэрхийлдэг. Тухайлбал: Хар цагаан, улаан ногоон, тод бүдэг гэх мэт.



1.38 дугаар зураг.
Ц.Энхжаргал. "Тэмээ". 1993 он. 120x150 см. Зотон, тос



1.39 дүгээр зураг.
Г.Жаргалмаа нас 11. "Би зуны амралтаараа". 2016 он. Гуаш, цаас

Энэ бүтээлд өнгийн эрс тэс чанарыг хэрхэн чадварлагаар зохицуулан зурсныг ажиглаж ярилцаарай.

Эрс тэс чанарын хэмжээ хэтэрвэл хүний сэтгэц физиологид сөрөг нөлөө үзүүлж эсрэг хурц өнгүүд нүд тархийг амархан ядрааж, нүд эрээлжлүүлэх зэргээр сөрөг нөлөө үзүүлдгийг анхаараарай.



Дээрх бүтээлд эрс тэс өнгийг хэрхэн зохицуулсныг дэвтэртээ харгалзуулан зурж будаарай.





ХЭЭ УГАЛЗ



1.40 дүгээр зураг Н.Цүлтэм.
Зураач Д.Манибадар

Хээ угалз нь хүн төрөлхтний соёлын хөгжлийг дагалдаж ирсэн дүрслэх урлагийн хамгийн түгээмэл урлал юм. Хээ угалз нь дангаараа урлагийн бүтээл болдоггүй, цаад эдлэл хэрэглэлдээ нэгдэн нийцсэн нөхцөлд урлагийн бүтээл болдог.

Монгол үндэсний хээ угалзын урлалыг хөгжүүлэхэд үнэтэй хувь нэмэр оруулсан хүн бол алдарт зураач Манибадар юм.

Хээ угалз нь Монголын ард түмний оюун санаа, олон үеийн хүсэл бодлыг илэрхийлсэн ардын урлаг соёлын чухал өв юм.



Анхаарах зүйл: Хээ угалз дагнааслахад, дан ганц өнгийн хөнгөнөөс хүндэд, хүнд өнгөөс хөнгөн өнгөд шатлан шилжүүлсэн олон зурвас дагнаас гаргадаг. Угалзынхаа хамгийн хөнгөн өнгийн ирмэгийг цагаан зураасаар эмжинэ. Энэ зураас дагнааслах өнгөд ордоггүй. Угалзны хөнгөн өнгийг дэвсгэр өнгөөс ялгасан чимэглэл болдог.

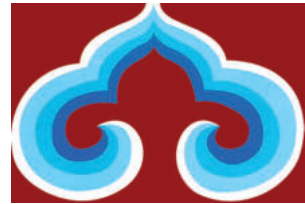

1.41 дүгээр зураг. Хамар угалзны дагнаасыг онцолсон зураг

Хээ угалзыг хослуулан дүрсэлж олон дүрсийг хамтатган чимэглэдэг.

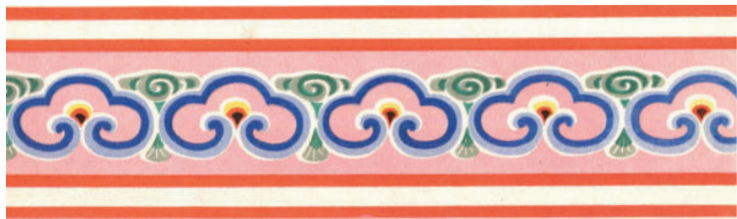

1.42 дугаар зураг. Хамар угалзан чимэглэл



ХЭЭ УГАЛЗЫН ТӨРӨЛ ЗҮЙЛ

Л.Батчулуун Монгол хээг гарал үүслээр нь доорх ангилалд хамааруулан авч үзжээ.

Ургамал хээ: /Цэцэг, навч, үр жимс, бадамлянхуа гэх мэт/

Амьтан хээ: /Эвэр, хамар угалз, эрвээхэй, шувуу гэх мэт/

Байгалийн дүрст хээ: /Нар, сар, уул, ус, үүл, гал дөл гэх мэт/

Хэмжих ухаанын хээ: /Алх, өлзий, хаан бугуйвч, хатан сүйх, түмэн насан хээ гэх мэт/

Сүлдэн хээ: /Чандмань, очир, хадаг, гэх мэт/

ХЭЭ УГАЛЗ БҮТЭЭХ АРГУУДААС



Монголчууд хээ угалзыг төрөл бүрийн материал дээр олон аргаар бүтээдэг баялаг уламжлалтай. Үүнд:

1. Зурж бүтээх /дагнаасалж өнгийн ялгарал гаргах/
2. Сийлбэрлэх аргаар /төмөр, мод, яс чулуугаар/
3. Оёдол хатгамлаар /зүү ороож шаглах, хонин холбоо хэрээс, ханан оёдол/
4. Хайчилбар наамал /өнгийн цаас, зээгт наамал, төрөл бүрийн материалаар/
5. Зүмбэрлэх гэх мэт олон аргаар бүтээдэг.



Дээрх хээ угалзуудыг ямар аргаар бүтээснийг ажиглаад тохирох дугаарыг дугуйд оноож тавиарай.



Угалз зурах аргачлал

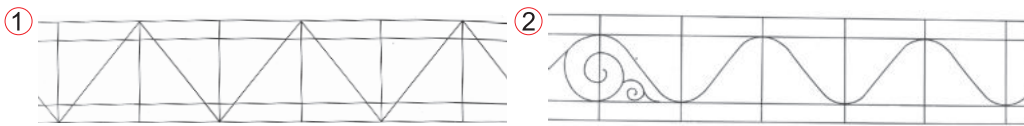



ХЭЭ УГАЛЗ ЭДЛЭЛ ХЭРЭГЛЭЛД



ХЭЭ УГАЛЗЫГ БАЙРШЛААР НЬ:

1. Хүрээнд хийх
2. Төвд хийх
3. Буланд хийх хээ угалз гэж ангилдаг.



1.43 дугаар зураг. Дүрсэнд багтсан хээ угалзууд

Майханг сайтар ажиглаад:

- Ямар ямар хээ угалз дүрслэгдсэнийг нэрлээрэй.
- Дээрх хээ угалзууд майхны аль хэсэгт орсныг ажиглаарай,
- Хээ угалзын бэлгэдлийг ярилцаарай.



Дэвтэртээ эрвээхэй хээг дээрх туузанд багтаан давтамжтайгаар зураарай.



ЦООЛБОРЛОХ АРГААР АМЬТНЫ ДҮРСИЙН ГАРАЛТАЙ ХЭЭ, УГАЛЗЫГ ДАВТАМЖТАЙГААР ДҮРСЛЭХ



1. Хар өнгийн цаасан дээр дүрсээ зурж, дагуулан цоолж хайчилна .
2. Өнгийн цаасаа цоолж бэлдсэн дүрсийн хэмжээтэй цаасан дээр дагнааслан нааж бэлтгэнэ.
3. Цоолборлон хайчилсан дүрсний ар талыг цавуудан өнгийн цаасан дээрээ наана.

Хамар угалз урлах

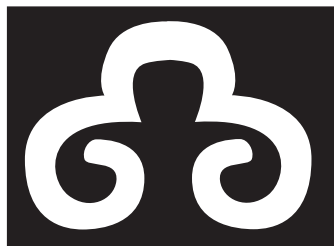
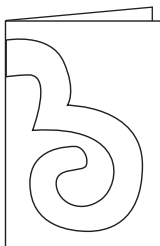
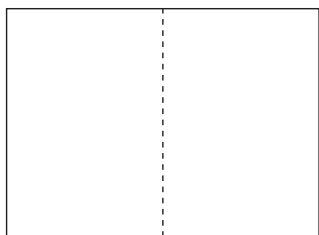

1.44 дүгээр зураг. Хамар угалз



Хамар угалзаа аргачлалын дагуу хайчилж, дэвсгэр өнгийг дагнааслан зураарай.



Амьтны дүрсийн гаралтай хээ угалз нь эвэр угалз, хамар угалз, эрвээхэй хээ, арслан хээ, загасан хээ, шувуу хээ гэх мэт олон төрөл байдаг. Эдгээрээс хамгийн түгээмэл хэрэглэгддэг хамар угалзыг цоолборлох аргаар зурж үзээрэй.

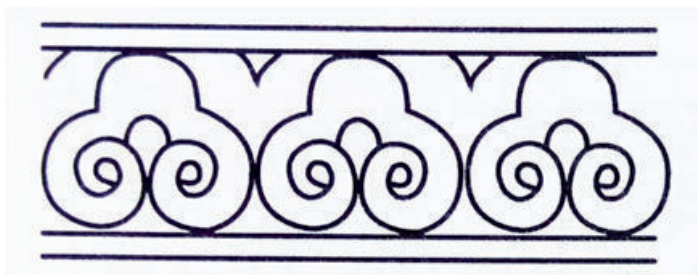



1.45 дугаар зураг.
Амьтны дүрсийн гаралтай хээ



Өөрийн зурах дуртай амьтнаар хээ угалз зохион зураарай.

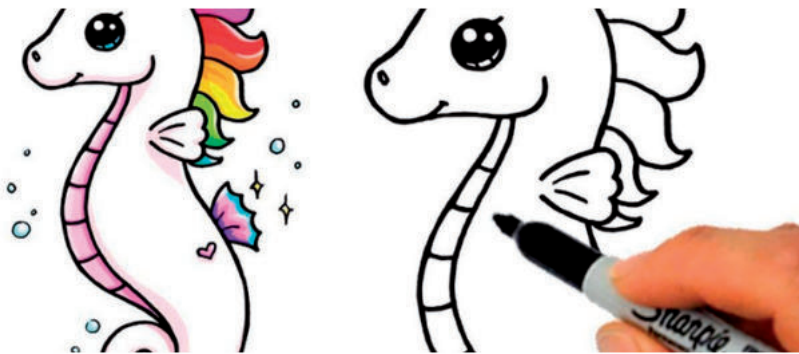

Цоолборлох аргаар өөр ямар ямар хээ угалз зурж болох талаар ярилцаарай.



АРДЫН ГАР УРЛАЛ



Гар урлалын бүтээлийн онцлог нь тухайн улс орон, үндэстэн ястны өвөрмөц онцлогийг хадгалсан гайхамшигт бүтээл байдагт оршдог. Гар урлалын бүтээл нь ард түмний дунд үүсэн бий болж, үеэс үед уламжлагдаж шинэчлэгдэн хөгжиж байдаг. Гар урлалын бүтээл нь тухайн хүний ур чадвар, арга барилын давтагдашгүй бүтээл байдаг онцлогтой.



МОНГОЛ АРДЫН ГАР УРЛАЛЫН ТӨРЛҮҮД

1. **Хээ угалз**
2. **Оёдол хатгамал** /хатгамал, зээгт наамал, зүү ороох, загасан нуруу, хонин холбоо, хэрээс/
3. **Модон урлал** /сийлбэр, модон бар, углуурга, зангилаа/
4. **Дархны урлал** /алт, мөнгө, төмөр, хөөмөл, цутгуур/
5. **Эсгий урлал** /ширмэл, зулах, эсгий, ноосон эдлэл/
6. **Арьс, ширэн урлал** /арьс, ширэн хөөмөл, суран эдлэл/
7. **Шуумал, зүмбэр** гэж ангилдаг.



1.46 дугаар зураг. Гар урлалын бүтээлүүд



Дээрх зургууд ардын гар урлалын аль төрөлд нь хамаарах вэ? Гар урлалын төрлөөс зурагт байхгүй төрлийг олоорой. Ардын гар урлалын төрөл онцлог ялгааг ярилцаарай.



ДҮРС БА БИЕТ

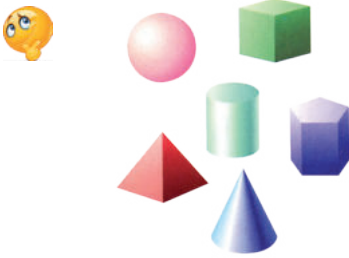

Эдгээр биетүүдээр ертөнцийн ихэнх юмсын хэлбэрийг гаргаж загварчилж болно. Биет зүйлсийн байгуулалтыг хийхдээ тухайн биетийн харагдахгүй байгаа хэсгийг харагдаж буй мэтээр дүрсэлдэг. Зургаан үндсэн биетийг тал бүрээс нь харахад энгийн дүрс харагдана. Тиймээс энгийн дүрсээр загварчлан зурж болно. Энэ бүгдийг харьцуулан авч үзье.

Доорх биетүүдээс ямар дүрс үүссэн байна вэ?

Бөмбөрцөг биетээс үүсэх дүрс

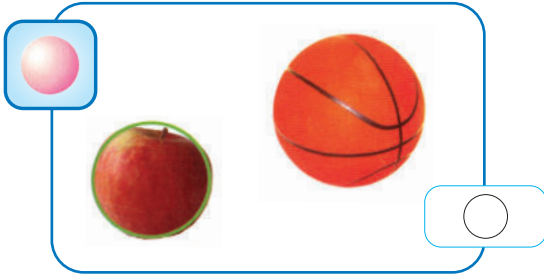

Конус пирамид биетээс үүсэх дүрс



Тэгш өнцөгт биетээс үүсэх дүрс



Цилиндр биетээс үүсэх дүрс



2 хэмжээст дүрс



3 хэмжээст дүрс

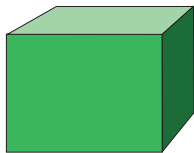

2 хэмжээст бүтээл



3 хэмжээст бүтээл



Ойр орчиндоо байгаа биетүүдийг ажиглаж гэр, байшинг 2 ба 3 хэмжээст байдлаар дүрслэн зураарай.



ХАЙЧИЛБАР ХИЙХ



Хайчилбар хийж сурахын тулд юмсын гадаад ерөнхий дүрсийг гаргахад голлон анхаарна. Ийм дүрслэлийг сүүдрэг гэдэг. Сүүдрэгийг “Силуэт” гэж дүрслэх урлагт нэрлэдэг. Силуэт гэдэг нь XVII зуунд амьдарч байсан Францын нэгэн элчин сайдын нэр юм. Тэрээр найз нөхдийнхөө хажуунаас харж зургийг нь сүүдэр мэтээр шууд хайчлан дурсгадаг байсан байна. Ингэж энэ нэр үүсчээ

Монголчууд ч эрт үеэс хайчилбар хийж, ашиглаж ирсэн. Жишээ нь, бүр Хүннүгийн үеэс ширмэл ширдгийн хээ угалзыг хайчилбарын аргаар хийдэг байсан төдийгүй хүүхэд төрөхөд эсгийгээр үнэг хайчилдаг нь өнөөг хүртэл уламжлагдаж иржээ.



1.47 дугаар зураг
Б.Чулуунчимэг нас 12. “Тэмээ”. 2014 он



1.48 дугаар зураг Э.Билгүүн, нас 12.
“Хулганы тоглоом”. 2013 он

Хайчилбараар янз бүрийн тоглоом, бэлэг дурсгал, гоёл чимэглэлийн зүйлс хийж болдог. Хайчилбарт өнгө бүрийн нимгэн цаас, нарийн үзүүртэй хайч хэрэглэгддэг.

Зурж байгаад хайчилж, улмаар шууд хайчилж сурах хэрэгтэй. Хайчилбарыг чөлөөт сэдвээр болон нугалж хайчлан тэгш хэмтэй ижил дүрс үүсгэн хийж болдог.



1. Цаасаа нугална.
2. Нугалсан ирмэгт тулгаж дүрсээ зурна.
3. Зураасаа дагуулан хайчилна.
4. Үүссэн дүрсийг тэнийлгэхэд тэгш хэмтэй зураг үүснэ.



Гарын сүүдрээр дүрс үүсгэн үүссэн, дүрсээ хар цаасан дээр хайчилж зохиомж хийгээрэй.



БИЕТ ДҮРСЛЭХ



Баримал

Монгол орон эртний түүхийн дурсгалт зүйлсээр баян.

Эртний хүмүүсийн эдэлж хэрэглэж байсан хүрэл, чулуун зэвсэг, багаж хэрэгсэл, амьтны дүрсүүд, хүн болон буган чулуун хөшөөнүүд нь бүгд л баримлын эх үүсвэр юм.

Баримлыг цогцолбор, суурь, хөрөг, уламжлалт, баримал гэх зэргээр ангилдаг.

Баримал нь мод, чулуу, хүрэл зэрэг материалаар орон зайтай дүрслэлээрээ онцлогтой. Манай урчууд баримлыг барих, цутгах, хөөмөлдөх, шуумалдах, сийлэх зэрэг олон аргаар бүтэн ба хагас товгор байдлаар урладаг.



1.49 дүгээр зураг. Баримлууд



Дээрх баримлуудыг ажиглаад:

- Баримлын ямар төрөлд багтахыг тогтоогоорой.
- Мод, чулуугаар, хийсэн баримлуудыг нэрлээрэй.
- Бүтэн болон хагас товгор аргаар хийсэн баримлуудыг зааж ярилцаарай.



БАРИМЛААР УРЛАХ



2.1 дүгээр зураг. Х.Бишрэлт. “Нугасны дэгдээхэй”. Баримлын шавар



Урласан баримлын орчныг нь бүрдүүлээрэй.



ХҮҮХДИЙН БҮТЭЭЛ ДЭЭР ЯРИЛЦАХ



2.2 дугаар зураг. Ц.Мөнхжин, нас 12. “Сүргээ хамгаалсан нь”. 2008 он. Цаас, гуаш



Зохиомжийн гол дүрд: Сүргийн манлай болсон хуц, ухна хоёр ижил сүрэг рүү нь гэнэт дайрсан саарал чонотой сүргээ хамгаалан амь өрсөн тулалдаж буй үйл явдлыг зохиомжийн гол дүр болгон дүрсэлжээ. Хуц, ухна хоёрт нулимсаа гартал эвхэртлээ мөргүүлсэн чонын эмгэнэлт дүрийг энэ зургаас харж болно.



Зохиомжийн туслах дүрд: Хонин сүрэг рүү чоно гэнэт дайрахад айн сандарч, хар хурдаар хуйлран давхисан хонин сүргийн эрчимт хөдөлгөөнийг туслах дүр болгон зуржээ. Зохиомжийн доод хэсэгт үнхэлцгээ хагартал айж, нулимс асгаруулан зугтаж яваа ихэр хургаа дагуулан яваа байдлаар эх хонийг дүрсэлсэн нь зохиомжийг тэнцвэржүүлж өгчээ.



Гол дүрүүдийн хөдөлгөөнийг ажиглаж дэвтэртээ дүрслэн зураарай.



СЭДЭВТ ЗУРАГ ЗУРАХ



Монголчууд үндэсний их баяр наадмаа жил бүрийн 7 дугаар сард тэмдэглэдэг.

Наадмаараа хүчит бөх барилдуулж, хурдан морь уралдуулж, сур харваж нааддаг сайхан уламжлалтай.



2.3 дугаар зураг. Б.Жавзандулам нас 12. “Сумын наадам”. 2012 он. 80х60 см. Гуаш, цаас



2.4 дүгээр зураг. Т.Үйлстөгөлдөр. “Сумо барилдаан”. 2012 он. 60х40 см. Гуаш, цаас



2.5 дугаар зураг. Б.Дэлгэрсайхан нас 12.
“Начны даваа”. Гуаш, цаас



2.6 дугаар зураг. Э.Ерөөлт нас 12.
“Дааганы уралдаан”. 2016 он



2.7 дугаар зураг. Х.Тэмүүлэн нас 12.
“Сурын харваа”. 2012 он. Гуаш, цаас



Дээрх хүүхдүүдийн бүтээлийг харьцуулан ажиглаж ярилцаад, эрийн гурван наадмын аль нэг төрлийг сонгон зураарай.



НЭГ ЦЭГТИЙН АЛСЛАЛТЫН АРГААР ОРОН ЗАЙГ ИЛЭРХИЙЛЭН ЗУРАХ



Зургийг ажиглан, засмал зам холдох тусам улам нарийссаар тэнгэрийн хаяанд нэг цэгт уулзах мэт харагдаж байгаа учир шалтгааныг тайлбарлан ярилцаарай.



2.8 дугаар зураг. Шугаман алслалт

Алсын уулс яагаад цэнхэртэн харагддаг вэ?



2.9 дүгээр зураг. Өнгийн алслалт



Бидний эргэн тойронд харагдаж байгаа бодит юмсыг зургийн хавтгай дээр орон зайтай чигээр нь дүрслэн харуулах аргыг алслалтын арга гэдэг. Алслалтын аргыг нэг, хоёр, гурван цэгтийн алслалтын арга гэж ангилдаг.

Нэг цэгтийн алслалтын аргаар уудам орон зайг илэрхийлсэн зам, тал газар, шонгийн мод зэрэг зүйлсийг зурахаас гадна биетийн эзлэхүүн, өрөө тасалгааны дотоод байдал, тэнгэр баганадсан өндөр барилгууд гэх мэт бүхий л зүйлсийг зурж болно.

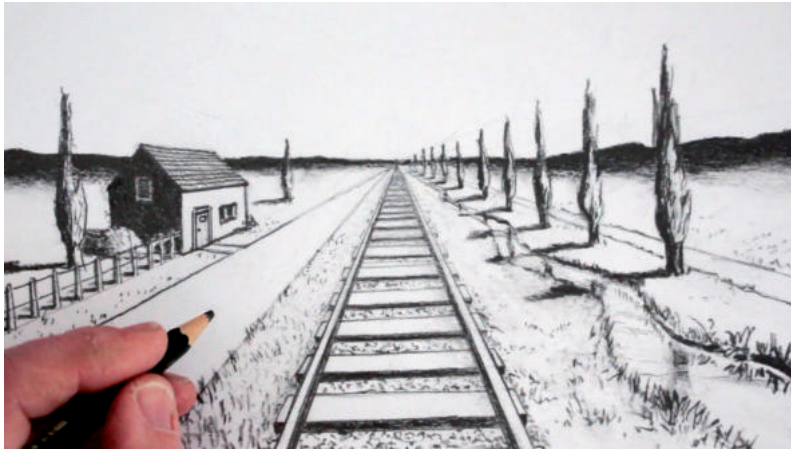

2.10 дугаар зураг. Алслалт (Нэг цэгт алслалт)

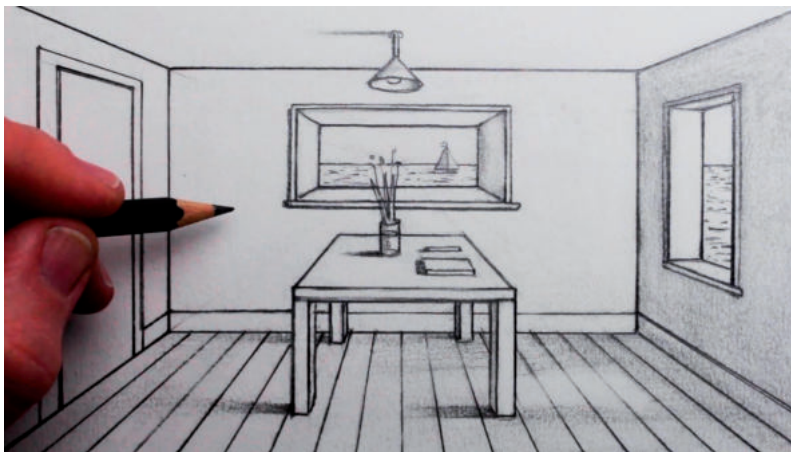

2.11 дүгээр зураг. Өрөө тасалгааны алслалт

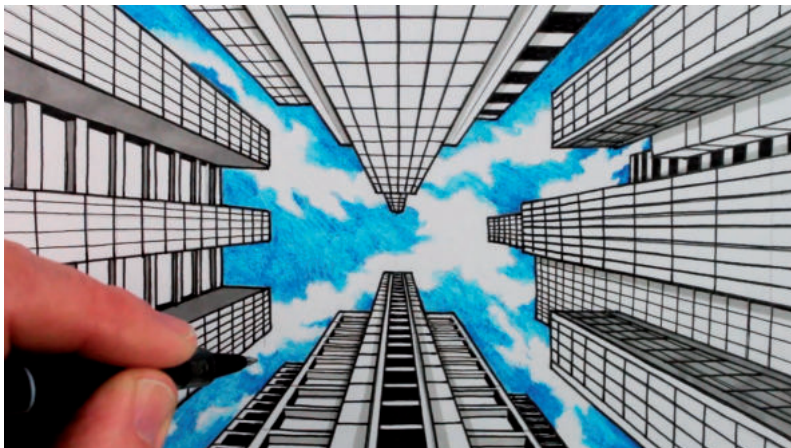

2.12 дугаар зураг. Барилгын алслалт



Уулс, тал газар, далай, тэнгис гэх мэт уудам орон зайд байгаа зүйлс биднээс холдох тусам цэнхэртэн харагддаг үзэгдлийг агаарын алслалт гэдэг. Бидний эргэн тойрны бодит юмсыг орон зайтай дүрслэн харуулах өөр нэг арга бол агаарын алслалтын зарчмын дагуу алсад байгаа зүйлсийг хүйтэн өнгөөр зурах арга юм.

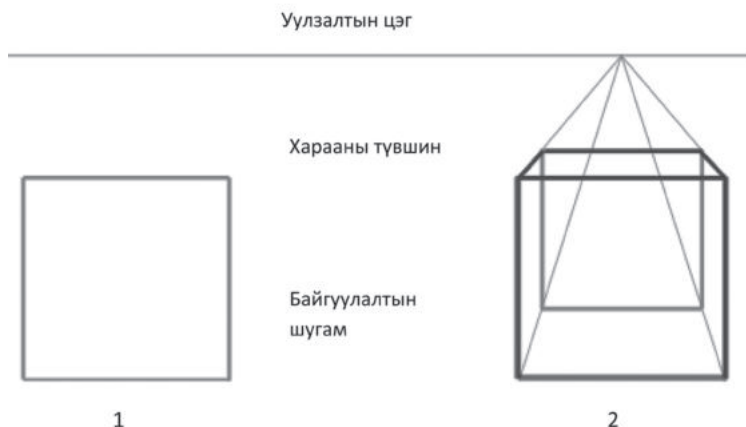

2.13 дугаар зураг. Нэг цэгт алслалт



Биетийг эзлэхүүнтэй болгон зурахдаа нэг цэгт алслалтын аргаар зурж болно. Үүний тулд уулзалтын цэг, харааны түвшин, байгуулалтын шугам ашиглана.

Зурагт үзүүлсэн шоог хэрхэн зурсныг ажиглаад, дарааллын дагуу хуулбарлан зураарай.



2.14 дүгээр зураг. Өнгийн алслалт

Зургийг усан будгаар дуурайлган зураарай.



Нэг цэгт алслалтын арга ашиглан сэдэвт зураг зураарай.

Эдгээр зургаас санаа авч нэг цэгт алслалтаар өөр ямар зүйлс зурж болох тухай ярилцаарай.



ШОГ ХОШИН ЗУРАГ



Шог хошин зураг нь зураасан зургийн төрөлд ордог. Шог хошин төрөл өгөөдөх зэргээр нийгмийн үйл ажиллагаанд асар их нөлөө бүхий хүн бүрд хүртээмжтэй урлаг юм.



Ц.Байды: “Монголчууд олон зуун жилийн өмнөөс бүр XVII-XIX зууны үеэс Монгол ном зохиолууддаа гараар зурсан болон модон бараар барлаж дарсан уран нарийн зургууд хавсаргадаг байжээ. Түүний нэг нь Молом тойны судар гэдэг номын модон барын зургуудад тэр аяараа шог хошин сэтгэлгээ ажиглагддаг” [3] гэж тэмдэглэсэн байдаг.

Монголын анхны шог сэтгүүл “Хурц дөл”, дараа нь “Хүмүүжил жигшил” /1935 он/ “Матар” /1940 өөд он/ сүүлд нь “Тоншуул” сэтгүүл гарч байжээ.



Монголчууд шог хошин сэтгэлгээний баялаг уламжлалтай, Монгол шог хошин зургийн эх суурийг тавигчдын нэг нь Балдуугийн Шарав юм. Манай зураачдаас А.Гүрсэд, В.Одгийв, М.Цэдэв, Ц.Доржготов, Ц.Байды, Ж.Саруулбуян, Л.Өлзийбат, Ц.Баянзул, С.Идэрхангай, Ц.Жанлав, С.Цогтбаяр, Н.Оргил, А.Бат-Эрдэнэ зэрэг хүмүүс шог зургаар алдаршсан.



Тайлбарлалтгүй

2.15 дугаар зураг
Л.Өлзийбат



Шог хошин зургийн төрлүүдийн ялгааг харьцуулан ярилцаарай.



Шог зураг нь онц сонирхолтой бөгөөд үзэхэд зугаатай эгэл амьдралын дунд үед хэн ч анзаардаггүй, санаанд оромгүй энгийн зүйлийг ёгтлол, хошигнол, инээдмийн өнгө аясаар илэрхийлдэг.

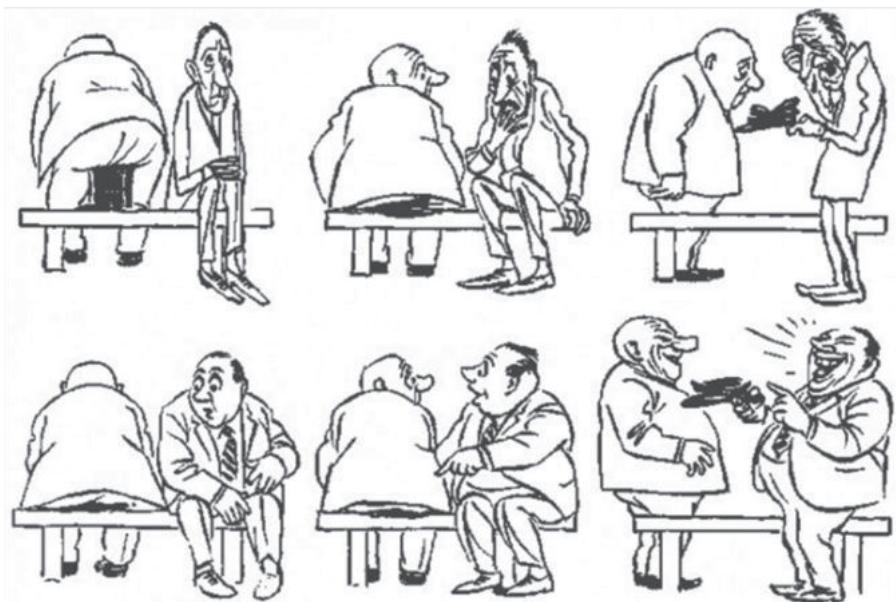

2.16 дугаар зураг. Х.Бидstrupын зурсан шог зураг.

Дэлхийд шог хошин зургаар алдаршсан Данийн их зураач Х.Бидstrup юм. Тэрээр аж амьдрал, улс төр, ёс суртахууны чиглэлээр олон арван цуврал бүтээл хийсэн байдаг.

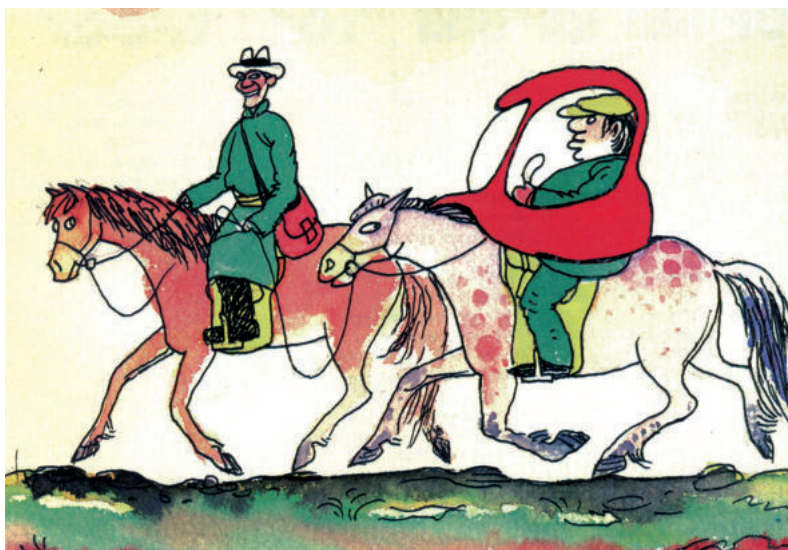

2.17 дугаар зураг. Ц.Доржготов. Тайлбарлалтгүй. 1998 он.



ШОГ ХОШИН ЗУРААЧДЫН БҮТЭЭЛЭЭС

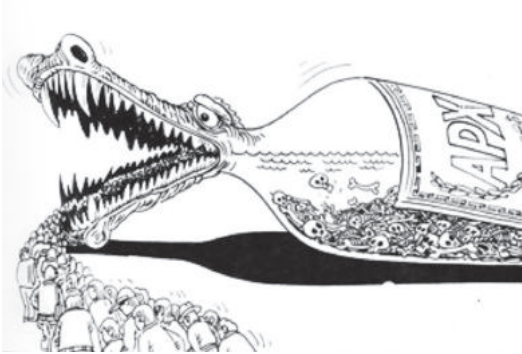

2.18 дугаар зураг. Шог хошин зургууд.

Шог хошин зураг нь шүүмжлэлт, хөгжилтэй, улс төрийн утга агуулгатай, нөхөрсөг хөрөг гэх мэт олон сэдвээр зурагдсан байдаг. Мөн зурах арга барилын хувьд хар цагаанаар, зураасаар, өнгөөр, компьютер графикаар гэх мэт олон янз байж болно.

Эдгээр зургаас санаа авч өөрт тохиолдсон хөгжилтэй үйл явдлынхаа тухай шог хошин зураг зураарай.



“Хотын амьдрал” сэдвээр шог зураг зурна уу. Зурсан зургийнхаа санааг хэрхэн олсон талаар ярилцаарай.



УРАН БИЧЛЭГ



Үсэг бол тодорхой тигтэй, гоо сайхны нарийн системтэй урлаг. Үсгийг ерөнхийд нь I.Антиква-анхдагч буюу тод үсэг. II. Гротеск – Хэрчмэл үсэг. III. Уран сайхан үсэг гэж гурав ангилж үздэг. Уран сайхан үсэг ихэвчлэн налуу байрлалтай, уран гоё хөдөлгөөн, өнгө, чимэглэлтэй байх бөгөөд бичмэл маягийн ур үзэмжтэй үсгүүд давамгайлдаг. Жишээлбэл: А- үсгийн чимэглэлийг сонирхоцгооё



2.19 дүгээр зураг. Уран сайхан үсэг.



Сурагчид, уран сайхан үсгийн дүрслэлийн онцлог, үгийн утга ба үсгийн хэв маягийн хоорондын уялдаа холбоо, үсгийн зохиомжоос хамааран хэрхэн өөрчлөгдөхийг мэдрэх хэрэгтэй. Өөрийн нэрний эхний үсгийг мэдрэмжээрээ зохион бичиж өнгө зохицуулан будах, чимэглэх чадварт суралцах дадлагын ажил хийнэ. Багаар ажиллаж болно. Тухайн үсгийн хэлбэр болон өнгийн хувьд ямар байх талаар төсөөлөн бодож, боловсруулалт хийн, хар зураг гаргана. Үсгийн зохиомж бүрэн шийдэгдсэний дараа өнгөөр ажиллана. Ингэхдээ өнгийн сонголт, зохицлыг үсгийг өөрийн нэртэй уялдуулан зурж дүрсэлнэ.

Өнгөөр ажиллахдаа төрөл бүрийн будаг хослуулан ашиглаж болно. Уран сайхан үсгийн шинэ санаа гаргах, өнгөөр ажиллах бүх үйл ажиллагааны явцад хоорондоо санаа бодлоо чөлөөтэй солилцож, бусдын санаанаас суралцана. Ямар нэг үсгийн олон хувилбараас ашиглаж болно.



2.20 дугаар зураг. Жишээ авах үсгийн хэлбэрүүд.



Үсэг, бичгийн ланз ба пүүзэн хээг зургийн дагуу өнгийн цаас дөрөв нугалаад, зураас дагуулан хайчлахад ланз ба пүүзэн хээний бүтэн дүрс бий болно.

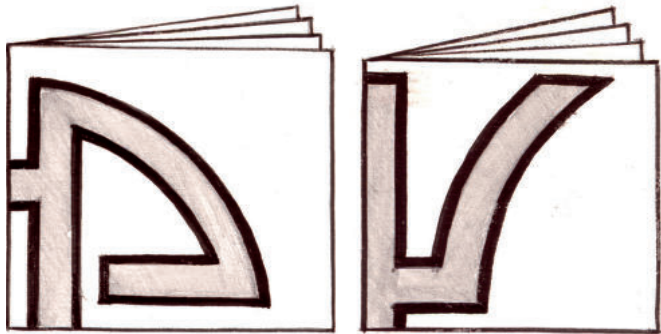

2.21 дүгээр зураг. Үсэг, бичгийн ланз ба пүүзэн хээ.



Уран сайхан ба энгийн үсгийн онцлог, хэв маяг, өнгө, дүрслэлийн ялгааг мэдрэх, ойлгох.

Уран сайхан үсгийн төрөл, бичлэгийн арга, хэлбэр дүрсийн талаар сонирхон судалж харьцуулалт хийх.

Үгийн утга санааг уран сайхан үсгээр хэрхэн илэрхийлэх талаар өөрийн санаа бодлоо бусадтай хуваалцах.

Дасгал, даалгавар: Хамгийн дотно хүнийхээ нэрийн эхний үсгийг "Пүүзэн" хээний загвар ашиглан бүтээгээрэй.



СЭДЭВТ ЗУРАГ



Хүүхдүүд ээ, манай дэлхийгээс өөр гарагт амьдрал байдаг болов уу? Сансарт нисэхсэн гээд л тэдний хүсэл мөрөөдөл хязгааргүй. Энэ мөрөөдлөө хүүхдүүд ийнхүү дүрсэлжээ. Одоо бүгдээрээ "Өөр ертөнц"-д сэдэвт зураг зурцгаая.



Н.Болор



Ц.Тэрбиш



Ц.Энхжин



Л.Гуенбаатар



Б.Бархас



Н.Хүдэр



М.Ариунболор



Ц.Мөнхжин

2.22 дугаар зураг. Хүүхдүүдийн зурсан зураг



Одоо бүгдээрээ өөр ертөнц, харь гаргийн тухай өөрийн төсөөллөөр “Өөр ертөнц”-д сэдэвт зургаа зурж гүйцээгээрэй.



МОНГОЛЫН ЭРТНИЙ УРАН ЗУРАГ



Хүй нэгдлийн ба Монголын эртний уран зураг

Бичвэр ба зураг

**Чулуун зэвсгийн үе – палеолит–
(НТӨ 40-15 мянган жил)**

Хүн төрөлхтний эрт үеэс эхлэн урласан анхны бүтээлүүд нь хад чулуу, агуйн хананд хадгалагдан үлдсэн түүхтэй. Энэхүү үеийг урлагийн эх тавигдсан гэж үздэг. Зэрлэг амьтдыг (Ла феррасын агуй. Франц), Хойд цэнхэр (Монгол), Альтамир (Испани) агуйн ханануудад зурж, сийлсэн байдаг. Зурах хэрэгсэл нь цахиур чулуу, улаан, шар зос их ашигладаг байжээ.

Бичвэр ба зураг

**Чулуун зэвсгийн үе- Мезолит
(НТӨ 15 000-8 000 жил)**

Энэ үеийн хадны зургуудад улаан, хар өнгө давамгайлж байв. Олон дүртэй хүүрнэсэн байдлын дүрслэлийн эх тавигдсан байна. Хад агуйн зургуудад бүжиг хийж буй хүмүүсийг дүрсэлдэг болсон нь тухайн үеийн урлагийг илэрхийлэх ажээ. Энэ үеэс мал аж ахуйн үүсвэр тавигдсан гэдэг.

Шинэ чулуун зэвсгийн үе – Неолит (НТӨ 8 000 - 3 000 жил)



3.1 дүгээр зураг. Неолитын үеийн амьтдын зураг.

Хүний дүрсийг чулуугаар хийх, жижиг баримал дүрслэх, чимэглэлд хээ угалз ашиглах үндэс суурь тавигджээ. Энэ утгаараа Монгол орон неолитын үеийн амьтны дүрст урлаг үүссэн өлгий нутаг мөн. Неолитын үе нь өөрийн шинэ хэв шинжит урлагийг үүсгэж, дараах үедээ нөлөөлсөн онцлогтой юм.

Хүрэл зэвсгийн үе

Хүрэл зэвсгийн үеийн хадны сийлмэл зурагт дүрслэх сэдэв урьд чулуун зэвсгийн үеийнхийг бодоход ихээхэн өргөн хүрээтэй болж, дан ганц амьтан голчлохгүй сүрэг ан амьтан, морь мал унаад, нум сумаар ан хийж яваа хэсэг, бүлэг хүмүүс, анжсаар газар хагалж буй байдал зэрэг тэр үеийн аж ахуй, амьдралын олон талыг харуулах болсон. Хүрэл зэвсгийн үед амьтныг бодит байдлаар дүрсэлдэг уламжлалт аргаас загварчлан дүрслэх аргад шилжсэн нь хүрэл зэвсгийн үеийн урлалын шинэ дэвшил байв.



3.2 дугаар зураг. Хүрэл зэвсгийн үеийн зураг.



Төмөр зэвсгийн үе (НТӨ VII зууны үе)



3.3 дугаар зураг.

Төмөр зэвсгийн үеийн зураг.

Цайз, бэхлэлтийн хана зэрэг шинэ маягийн барилга, байгууламж үүсчээ. Урлан бүтээх үйл ажиллагааны хөгжил хурдассан. Монгол нутгаас олдсон хадны сийлмэл зургийн ихэнх нь хүрэл зэвсгийн үе болон төмөр зэвсгийн эхэн үед хамаарагддаг. Эрдэмтэд, Ази, Европт ивд үүсэн хүрэл үе болон төмөр зэвсгийн түрүү үед ихээхэн тархсан 700 орчим буган чулуун хөшөө илрүүлсний 550 орчмыг нь Монгол нутгаас олсон байдаг. НТӨ II мянганы эхэн үеэс амьтан зурах, сийлэх уран сайхны арга хадны зурагт төдийгүй хүрэл эдлэлд хэрэглэгдэх болж, төмрийн үеийн урлагийн хөгжлийн шинэ шатанд шилжсэн.

Хүннү. Эртний улсуудын тамга тэмдэг, үсэг зурлага, гэрэлт хөшөө дурсгал, хадны зургууд нь Монголын зураг дүрслэлийн түүх, уламжлал, хөгжлийг илтгэх соёлын өндөр ач холбогдолтой хөдөлшгүй баримтууд юм.

Төв аймгийн Батсүмбэр сумын нутаг Ноён уулын малтлагын үр дүнд олдсон ханын зурагт тогоруу нисэж явааг дүрсэлсэн байв. Хүннүчүүд ханын зурагт шар, улаан, цэнхэр, ногоон, хөх өнгөтэй байгалийн будаг ашигладаг байжээ. Ноён уулаас олдсон ширмэл ширдэгт өнгө харшуулан, амьтдын дүрс хээ угалз уялдуулан урласан байдаг.

Хүннүчүүд хаана өргөн, хаана нарийн зураас хэрэглэхээ их анхаардаг байв. Байгаль дүрслэхдээ хээлж угалзлан зурдаг ёстой байжээ. Тэд уран гоё хээтэй бүсний арал, янз бүрийн зүүлт зэрэг гоёл чимэглэлийг чадварлаг хийнэ.



3.4 дүгээр зураг.

Хүннү язгууртны хаш толь.
Архангай. Өндөр улаан сум.



3.5 дугаар зураг. Сяньби нарын нүүдлийг дүрсэлсэн үйсэн дээрх зураг.

Сяньби. Сяньбийн зураач нар зурагтаа амьтдын төрх байдал, хөдөлгөөнийг тун чадварлаг зурдаг. Тэдний зургууд нь зураасан дүрслэл голдсон, хавтгай будалттай байх нь элбэг. Сяньбичүүд жижиг маниатюр зураг хөгжүүлж байсан баримт бий. “ОХУ-ын Өвөр байгалийн хязгаарын Аргуны сав БНХАУ-тай хил нийлэх...газруудад Сяньби аймгуудад холбогдох бүлэг дурсгалыг малтжээ. Тэндээс үйсэн бортого, дашмаг олон илэрсэн бөгөөд тэдгээрийн ёроол, их бие, хүзүү, мөр зэрэг бүх хэсгүүдэд олон дүрс сийлэн зурсан нь онц сонирхол төрүүлдэг”. (П.Дэлгэржаргал 2017 х171)

Жужан. Судлаач П.Дэлгэржаргал, Монголын эртний түүхийн III ботид бичихдээ: “521 оны 1-р сард Вэй улсын эзэн хаан, Амгай хаанд олон янзын бэлэг өгсний дотор “Хүн ба морины нарийн хийцтэй хуяг тус бүр нэг, хүн морины энгийн хөө хуяг тус бүр зургаа” байжээ. Ховд аймгийн Эрдэнэбүрэн сумын нутаг Цамбагарав уулын “Хар хад” хэмээх хаднаа сийлсэн алдарт зургийг Жужаны “Хүнд морин цэрэг”-ийн дүрслэл гэж үздэг нь үндэслэлгүй хэрэг огт биш” (Дэлгэржаргал П. 2017 х168) юм гэжээ.

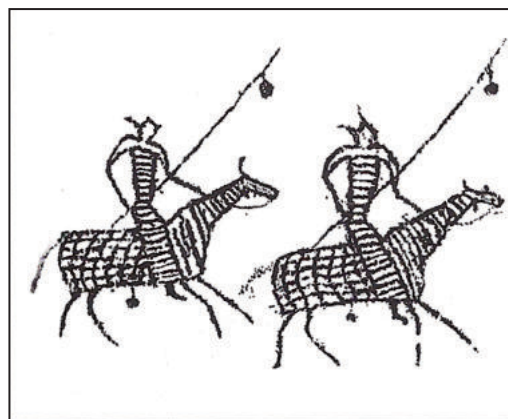

3.6 дугаар зураг. Жужанчуудын хаданд зурсан зураг.



3.7 дугаар зураг. Булган аймаг. Баяннуур. Ханын зосон зураг.

Түрэг. Түрэгүүд хөрөг, сэдэвт болон байгалийн зураг ихээхэн зурдаг. Зургууд нь бодит байдал, амьдралын сонин хачин зүйлийг байгалийн сайханд зохицуулан илэрхийлэх нь их байдаг. Түрэг зургийн зохиомжийн онцлог нь нэг дэвсгэрт дээр олон юм багтаасанд оршино. Түрэгүүд хана, туурганд зураг зураад, улаан, цэнхэр, цагаан, хөх зэрэг хурц тод өнгөөр будаж, хээ угалзаар чимэг нэмдэг. Түрэгүүд эсгийгээ өнгө алаглуулан хийнэ. Тэд галыг ихэд дээдлэн тахиж, түүгээр аливаа муу зүйлийг арилгаж болдог гэдэгт итгэдэг байжээ.



Уйгар. Уйгарт хөрөг, аж байдлын болон байгалийн зураг хөгжсөн. Хөргийг хажуу болон эгц өмнөөс нь харснаар зурдаг уламжлалтай. Хар хорум хотын ханын чимэг зургуудад хүмүүсийн хөргийг босоо, суугаа байдлаар дүрсэлсэн байв. Зургуудын өнгө нь ихэвчлэн улаан, улбар шар, шар өнгүүд зонхилдог. Уйгар зургийн зураас нь уран хөдөлгөөн, хэмнэлтэй, уянгалаг тайван байдал илтгэсэн, зургийн өнгө нь цэвэр, дан өнгүүд байна. Уйгарууд байгаль, амьтан зурахдаа цэцгэн хээ, эвэр угалз өргөн ашиглана.



3.8 дугаар зураг.
Уйгарын хаан дагалдагчдын хамт.



3.9 дүгээр зураг.
Морьтой Хядан эрийн зураг.

Хядан. Монголын хамгийн соёлт аймгуудын нэг Хяданчууд X-XI зуунд хөрөг, амьтад, аж байдлын болон байгалийн зураг сайхан зурж байсан нь судалгаагаар тогтоогдсон. Хядан нар хөрөг зурагтаа хүний зан төрх, нүүрний хувирал, сэтгэл хөдлөлийг гүнзгий гаргаж, онцлог шинжийг товойлгон, ажил хөдөлмөртэй нь холбож, дүрсэлдэг. Зураачид нь байгалийн зурагт өнгийн зохицлыг яруу сайхнаар илэрхийлж, амьтдын төрхийг чадмаг дүрсэлдэг. Хядан улсад “Урчуудын яам” байжээ (Сономцэрэн Л. 1971. х67-70).

Хүн, амьтныг дүрслэх загвар зурлагад “Араг зураг”, “Араг яс” гэх хэв маяг НТӨ III- II зууны үед дэлгэрсэн. Энэ хэв маяг нь хүний биеийн хэлбэрийг тоочилгүй, нарийн зураасаар ерөнхийлөн тоймлож дүрсэлдэг онцлогтой. Одоо ч энэ загварыг ашиглан зурдаг.



3.10 дугаар зураг. Араг зургийн арга.



1. Чулуун зэвсгийн үе, палеолит (дээд үе), мезолит (дунд үе), неолит (шинэ үе) үеийн зураг дүрслэл;
2. Хүрэл, төмөр зэвсгийн үеийн зураг дүрслэл;
3. Хүннү, Сямби, Жужан, Түрэг, Уйгар, Хядан улсуудын зураг дүрслэлийг харьцуулан хэрхэн хөгжсөн тухай хүснэгтлэн товч тэмдэглээрэй.



4. Уншсан зүйлийнхээ дагуу өөртөө асуулт тавьж, өөрийгөө шалгана уу.



ИХ МОНГОЛ УЛСЫН ДҮРСЛЭХ УРЛАГ /1206-1691/



Монголын эзэнт гүрэн байгуулагдсанаар олон улсын соёл Монголд нэвтрэх, нүүдлийн соёлыг бусад орнуудад түгээх нөхцөл бүрдэв. Эзлэгдсэн улсын гар урчуудыг Монголын хот байгуулалтад оролцуулснаар суурин газрын соёл аажмаар нэвтэрчээ. Уран барилгын мэдлэг ухаан дэлгэрч, барилга байгууламж сайжирч, орд харш, сүм олноор боссон байна. XIII-XIV зууны орд хотуудаас томоохон нь Хархорум юм. Хархорум хотын бүтээн босголтод олон орны гар урчууд оролцон Өгөдэй хааны үед дуусгажээ. 1235 онд Өгөдэй хааны ордон Түмэн-Амгалан сүндэрлэн босжээ. Монголчууд эрт дээр үеэс дөрвөн дугуйтай тэргэн дээр гэрээ барьж байсан тухай хадны зураг гэрчилдэг.

22 үхэр хөллөсөн тэргэн дээрх гэрийн голч 10 метр орчим байсан тухай баримт бий.



3.11 дүгээр зураг.
Чингис хаан



3.12 дугаар зураг.
Өгөдэй хаан



3.13 дугаар зураг.
Хубилай хаан



3.14 дүгээр зураг. Өгөдэй хааны ордон



3.15 дугаар зураг. Их нүүдэл

Чингис хааны хөргийг Юань гүрний ордны зураач Хорихосун бүтээсэн гэж үздэг. Монголын их хаад, хатдын хөрөг зураг нь Төв Азийн уран зургийн уламжлал, түүнээс эртний Хядан улсын хөрөг зургийн онцлогийг хадгалсан жинхэнэ Монгол зураг гэж судлаачид үздэг байна.

Аж байдлын сэдвээр бүтээж байсныг Хубилай хааны болон түүний ойр дотныхны амьдралыг харуулсан “Эзэн хааны аян” “Эзэн хааны ан гөрөө” зэрэг зургаас харж болно.



ЧИНГИСИЙН АЛТАН ГЭРЭГЭ /ПАЙЗ/

Монголын төрийн ёсонд албан тамга хэрэглэхээс гадна гэрч бичээс бүхий тэмдэг /пайз/ олгож байжээ. Түүнийг эртний Монгол хэлээр “Гэрэгэ” гэдэг. Энэ үг нь хожим пайз гэдэг үгээр солигджээ. Пайз нь тэмдэг гэсэн утгатай болно.

Чингисийн алтан гэрэгэ дээр “Мөнх тэнгэрийн заяасан Чингис хааны зарлиг яаравчилтугай” гэсэн бичигтэй.

Энэхүү пайзтай элч төлөөлөгчийг саадгүй өнгөрүүлэн унаа хүнсээр хангах ёстой байжээ.

ЧИНГИСИЙН ЧУЛУУНЫ БИЧЭЭС



Есүхэй мэргэний бичээс /1225/

Чингисийн чулууны бичээс хэмээн алдаршсан энэхүү дурсгал нь одоогоор олдоод байгаа хамгийн эртний дурсгал юм. Эргүнэ мөрний нэгэн салаа болох Хархираа голын орчмоос олдсон бөгөөд эдүгээ Санкт Петербург хотын Эрмитаж музейд хадгалагдаж байна. Хөшөөний өндөр нь 2 м, өргөн нь 74 см, зузаан нь 22 см. Энэ бичээс нь 5 мөр, 20 үг бүхий. Хасарын хүү Есүхэй алс холын аян дайнаас эх нутагтаа буцаж ирээд ноёдын Их хуралдай наадам дээр 335 алд газар мэргэн харваж дээд амжилт тогтоосны төлөө энэхүү хөшөөг дурсгал болгон босгожээ.

Хөшөөний бичээс нь: “Чингис хааны Сартуул иргэн дагуулж бууж, хамаг Монгол улсын ноёдыг Буха-Сочихай хуригсанд Есүхэй онтудрун гурван зуун гучин таван алдас дур онтудлаа” гэжээ.

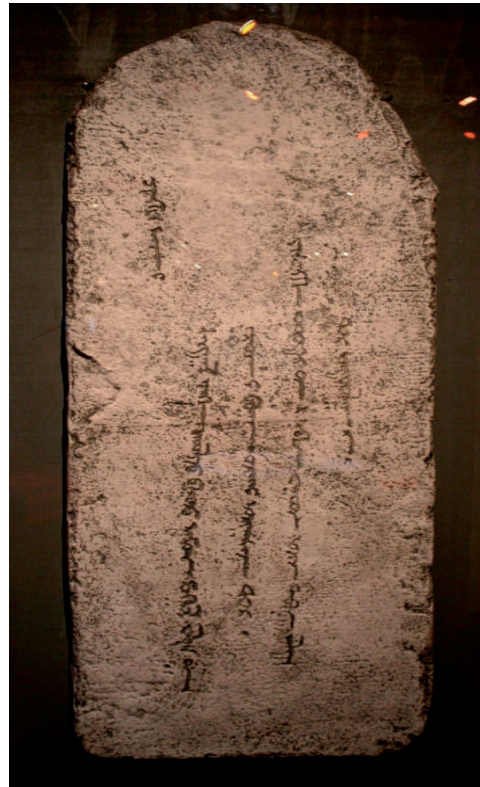

3.16 дугаар зураг.

Чингисийн чулууны бичиг



Их Монгол улсын үеийн нүүдлээс сэдэвлэн “Их нүүдэл” сэдэвт зураг зураарай.



ЭРТНИЙ ЗУРАГ ДҮРСЛЭЛ ХҮҮХДИЙН БҮТЭЭЛД



3.17 дугаар зураг .
Х.Чулуун "Уулсын эзэд".
Цаас, гуаш



3.18 дугаар зураг.
Ким Юу На, нас 13.
"Газар газрын найзууд".
Хойд Солонгос



Хүүхдийн зурсан энэхүү бүтээл Хүй нэгдлийн болон эртний ямар дүрслэлүүдтэй төсөөтэй байгааг харьцуулан жишиж ярилцаарай.

Эртний хүмүүсийн зурсан хадан дээрх зургуудаас дэвтэртээ өөрийн төсөөлж буй дүрсүүдээс зураарай.



ЕРТӨНЦИЙН 7 ГАЙХАМШИГ



2001 онд Швейцар улс Ертөнцийн шинэ долоон гайхамшигийг тодорхойлохоор санаачлан хүний гараар бүтээгдсэн 200 шилдэг дурсгалын байгууламжийг сонгон дэлхий нийтийн санал асуулгаар шалгаруулж, 2007 оны 07 сарын 07-нд шинэ цагийн Дэлхийн долоон гайхамшигийг зарласан байна.



3.19 дүгээр зураг. Хятадын их Цагаан хэрэм

Хятадын их Цагаан хэрэм /дэлхийн өв/ / The Great Wall of China /

Хойд Хятадын хилийн дагуу 6700 км үргэлжлэх цагаан хэрэм нь НТӨ III зуунаас НТ XVI зуун хүртэл нүүдэлчин аймгуудын довтолгооноос хамгаалах зорилготой байгуулагджээ. Хэрмийн өндөр 7-8 м, өргөн нь 5 м бөгөөд хэрмийг барихад 2 сая гаруй хүн оролцжээ.



3.20 дугаар зураг. Чичэн Итца

Чичэн Итца /Дэлхийн өв/ /Chichen Itza 8 Mexico/

Чичэн Итца нь өнөөгийн Мексикийн нутаг болох Юкатаны хойгийн умард хэсэг, умард Маяагийн соёл иргэншлийн бий болгосон Колумбаас өмнөх үеийн археологийн аварга том төв юм.



3.21 дүгээр зураг. Таж Махал

Таж Махал /Дэлхийн өв/ Taj Mahal India/

Энэтхэгийн Дели хотын ойролцоо оршдог. Моголын эзэнт гүрний хаан Шах ЖAHAN хайртай эхнэр Мумтаз Махал нь төрөлтийн хүндрэлээс болж нас барахад дурсгалд нь зориулан мөнхийн хайрын бэлгэдэл болгон Таж Махалын Мавзолейг барьжээ.



3.22 дугаар зураг. Колизей

Колизей /Дэлхийн өв / / Colosseum Italy /

Колизей нь Италийн Ром хотноо оршдог. НТ 70 - 72 оны хооронд баригдсан, 80000 үзэгчийн багтаамжтай 3 давхар дугуй хэлбэртэй аварга том амфитеатр юм.



3.24 дүгээр зураг. Египетийн пирамид

Петрагийн сүм /Дэлхийн өв / /Petra, Jordan/

Петра нь Йордан улсын Маан амбан захирагчийн тойргийн Ваади Арабад орших археологийн бүс юм. Петраг хадан ханыг цоолборлон байгуулжээ.



3.25 дугаар зураг. Мачу Пигчу

Египетийн пирамид /Дэлхийн өв /

Одоогийн Египетийн төв Кайрын ойролцоо Гизад хааны бунханд зориулсан 3 пирамид байдаг. Энэхүү агуу пирамидыг барихын тулд 20 жил /НТӨ 2480 онд/ зарцуулжээ. Пирамидын өндөр 145,75 метр дөрвөн талт суурийн зөвхөн нэгнийх нь урт 229 метр. 2,300,000 чулуугаар хийгджээ. Нэг чулуу нь 2000 килограмм гаруй жинтэй байжээ.

Мачу Пигчу /Дэлхийн өв / /Machu Picchu, Peru/

Мачу Пигчу нь далайн түвшнээс дээш 2430 метр өргөгдсөн уулсын оргил хяр дээр байгуулагдсан Колумбын өмнөх Инкүүдийн хот юм. Мачу Пикчу нь Инкүүдийн сонгодог архитектур болох хуурай хадан хана барих аргаар баригджээ.

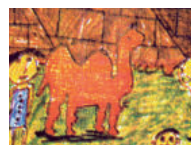

3.26 дугаар зураг. Шади Сейф Хади, “Египетийн пирамид” 40x60 см, цаас, пастель



Дэлхийн долоон гайхамшигт дурсгалууд аль тивд хаана байдгийг ярилцаж мэдээллүүдийг дэвтэртээ тэмдэглэж бичээрэй.



ЭРТНИЙ ГРЕКИЙН УРЛАГ



Эртний Грекийн урлаг нь баруун Европын төдийгүй хүн төрөлхтний соёл иргэншилд томоохон үүрэг гүйцэтгэсэн юм.

1. Гомерийн үе, 2. Архаика буюу эртний үе, 3. Классик буюу сонгодог үе, 4. Эллиний үе гэж хуваадаг.

1. Гомерийн үе. /НТӨ IX-VIII зуун/. Грек орон Зевс тэргүүтэй бурхдыг шүтэн биширч, үлгэр домог, хөлгөн их туульс, яруу найргийг бүтээхдээ ертөнцийн үүслийн тухай эргэцүүлэхийн хамт ард түмнийхээ баатарлаг тэмцэл, амьдралын их хүсэл тэмүүллийг дүрсэлжээ. Эдгээр сэдвүүд нь Грекийн урлагийн хөрс суурь нь болсон юм.

2. Архаика буюу эртний үе. /НТӨ VII - VI зуун/. Архаика үеийн уран зургийн хөгжлийн түвшинг ваарны зургаас харах боломжтой. Хар бараан дэвсгэр дээр байгалийн өнгөөр дүрсэлсэн биетүүд тод ялгаран харагдах байдлаар ваар савыг чимэглэдэг байв. Үлгэр домгийн сэдэв, уран гоё хийгээд олон хүний дүрстэй аж байдлын зохиомжууд голлосон байна.

3. Классик буюу сонгодог үе. /НТӨ V - IV зуун/. НТӨ - VI зуунаас Афин хотод цэцэглэн хөгжиж Грекийн соёлын төв болжээ. Сонгодог үеийн хөгжилд Поликлетиин бүтээлүүд чухал хувь нэмрээ оруулсан. Тэрээр “канон” /хэмжээ дүрэм/ хэмээх онолын бүтээлдээ хүний биеийн өндрийг толгой нүүрний, алганы, хөлний, улны урттай харьцуулан тодорхойлсон байдаг.

Тухайлбал: Хүний биеийн зөв харьцааг 1:7 буюу хүний толгойн хэмжээг 7 дахин өсгөхөд биеийн өндөртэй тэнцэнэ гэж томъёолоод үүнийгээ “Жад шидэгч” /НТӨ 450 - 440 он/ хэмээх хүрлээр урласан бүтээлээрээ баталсан байна.

4. Эллиний үе. /НТӨ VI - I зуун/. Янз бүрээр бүтээх арга барил нь Эллиний үед уран сайхны олон сургуулиудыг бий болгосныг уран баримлаас тод харж болно.

Тухайлбал: Хайрын тэнгэр - Венераг /НТӨ 120 он/ Меласийн Агесандра бүтээжээ. Эмэгтэй хүний уян хатан, гоолиг бие сэтгэл татам дүр төрхийг дүрсэлснээрээ энэ үеийн сод бүтээлүүдэд зүй ёсоор ордог. Эллинизмийн үе Грек оронд монументаль /сүрлэг баримал / урлаг өндөр түвшинд хүрсэн байдаг.



3.27 дугаар зураг.
Эртний Грекийн ваар

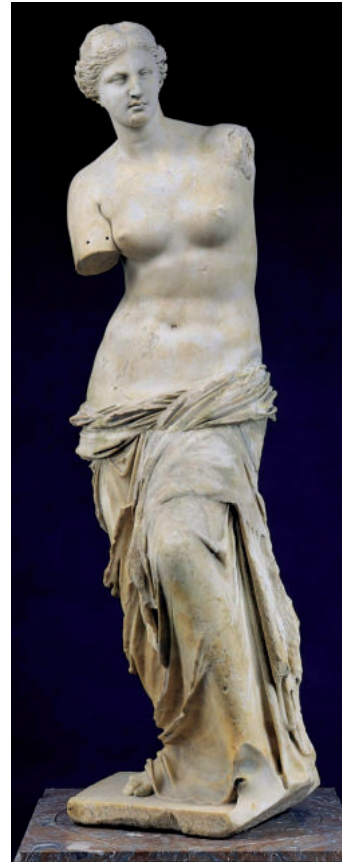

3.28 дугаар зураг. Венера





ДЭЛХИЙН ЭРТНИЙ УЛСУУДЫН ДҮРСЛЭХ УРЛАГИЙН ЗАРИМ БҮТЭЭЛЭЭС



ЭРТНИЙ ЕГИПЕТИЙН УРЛАГ

- Хаанчлалын эрт үе /НТӨ XXX-XXIII зуун/
- Хаанчлалын дунд үе /НТӨ XXII-XYIII зуун/
- Хаанчлалын шинэ үе /НТӨ XYI-XI зуун/ гэж хуваадаг.

Хаадын сүр хүчийг мөнхлөх хүсэл эрмэлзэл эртний Египетийн уран барилга, уран баримлын үндсийг тавьж, өндөр хөгжил олох нөхцөлийг бүрдүүлжээ. Египетэд ертөнцийн долоон гайхамшгийн нэг Гизагийн гурван пирамид бий.



3.29 дүгээр зураг. Гурван пирамид



3.30 дугаар зураг. Сфинкс



Эдгээр пирамид Хеопс, Хефрен, Микерин хаадуудад зориулагджээ.

Гурван пирамидын ойролцоо боржингоор урласан Сфинкс буюу арслан биетэй, хүн толгойтой сүрлэг амьтан хаадын мөнхийн нойрыг манаад хэвтэж буй. Энэ бүхэн нь Египетчүүд анх удаа сүрлэг урлагийн бүтээлийн эхлэлийг тавьжээ.

Эртний Египетийн урлагт анх ингэмэл баримал, ханын зураг хөгжлийн гараагаа эхэлсэн байна.



3.31 дүгээр зураг. Дуулж бүжиглэж буй дүрслэлүүд



НТӨ 5-4 мянган жилийн тэртээд Нил (Египет), Тигр, Евфрат (Хоёр мөрний улсууд), Аму-Дар, Инд (Энэтхэг), Хөх (Хятад) мөрний үржил шимтэй хөндий зэрэг дэлхийн бөмбөрцгийн олон газар нутгуудад боол эзэмшигч улсууд үүсэн бий болжээ. Чухамхүү энэ үед уран зохиол, театр, хөгжим, уран барилга, уран баримал, уран зураг, гоёл чимэглэлийн урлаг өндөр цэцэглэлтэд хүрэв. Эдгээр улсуудын урлаг ноёрхогч ангид үйлчилж, шашин шүтлэгтэй салшгүй холбоотой байсан ч ертөнцийг уран сайхнаар танин мэдэх, тэр тусмаа хүн дүрслэлд онцгой амжилтад хүрч чадсан билээ.

Ханын зураг болон уран баримлын бүтээлүүдэд сайн муу, амьдрал үхэл гэх мэт ойлголтуудыг илэрхийлэхийн тулд бэлгэдлийн хэлийг ашиглаж байснаас одоо ч учрыг нь бүрэн тайлж уншаагүй байна. Бурхдын амьдралаас үзүүлсэн бүтээлүүд бэлгэдлээр дүврэн байхын зэрэгцээ түүхэн үйл явдлаас ч өгүүлдэг.

Эртний Дорно дахины урлагт уран баримал, уран зураг нь уран барилгатай нэгдмэл хөгжсөн нь энэ ард түмнүүдийн уран сайхны амьдралын онцлог болов.

Эртний дорнын урлагийн гол агуулга нь бурхад, домогт баатрууд, хаадыг алдаршуулж, улмаар тэднийг үе удмаар нь мөнхлөхөд чиглэгдэж байв. Түүнчлэн уран бүтээлд тухайн үеийн амьдрал, ялангуяа хамтын хөдөлмөр, ан агнуур, баяр ёслол, түүхэн тэмдэглэлт үйл явдалд ихээхэн ач холбогдол өгч байсан нь тод томруун туссан нь бий. Энэ үеийн урлаг гар урлалаас хараахан салаагүй байсан ба бүтээлүүд зохиогчийн нэргүй хэвээр байлаа.

Газар дундын тэнгисийн эртний улсуудын урлаг үлгэр домог дээр үндэслэгдэж, нийгмийн амьдралаас өргөн хүрээтэй тусгаж байв. Догшин бурхдаас эмээх явдал байгалийг хүний төлөө ашиглах хүсэл эрмэлзлэлээр солигдож, хувь хүний үлгэр жишээ гоо сайхан, баатарлаг хүч чадал, оюун ухааныг магтан дуулсан бүтээлүүдийг грек, ромчууд туурвиж байлаа.

Грекийн урлаг



Ромын урлаг



Эртний Египетийн пирамидын талаар сонирхолтой мэдээлэл цуглуулан сэдэвт зураг зураарай. Зурсан зургийнхаа үйл явдлын талаар ярилцаарай.



3.32 дугаар зураг. Ромын үеийн ингэмэл баримал

РОМЫН УРЛАГ



Грекийн соёлын өв уламжлалыг Ромчууд авч үлдэхдээ зарим талаар хуулж, мөн сэргээн баяжуулж хөгжүүлсэн байдаг. Энэ үед хөрөг баримал, Цезарь, Марк Аврелин, тэр ч бүү хэл Хүннүгийн нэг хаан Атиллийн баримал, зургууд, гүн ухаантнууд, сенатын гишүүд, улс төрчдийн баримлууд бүтээгдсэн.

Уран баримлын дурсгалууд нь чулуу, хүрлээр бүтээгдэж байснаараа цаг хугацааг ялж өнөө үе хүртэл өвлөгдөж ирсэн нь гайхалтай юм.

Шинээр гарч ирсэн чиглэл бол Грекийн нөлөөн дор үүссэн Августын сонгодог хэлбэр юм. Энэ үед уран баримлын дүр байдал хурц тод сонгомол сайхан болсон. Ромд урьд байгаагүй үзэгдэл гэж урлаг судлаачид тэмдэглэсэн байдаг.

Августын гантэг хөшөө нь эзэн хааныг хуяг дуулгатай, сүлд тэмдгээ гартаа барьсан гарын хөдөлгөөн, өөртөө итгэлтэй, ирээдүйд тэмүүлсэн, зоримог байдлаар толгойг нь уран гоёоор урласан байдаг.

3.33 дугаар зураг. Августын хөрөг баримал



VII

АНГИ



ГАРЧИГ



НЭГДҮГЭЭР БҮЛЭГ ДҮРСЛЭХ УРЛАГИЙН ХЭЛ

Таталбар, судалбар зургийн аргаар хүн ба амьтан дүрслэх	64
Ахромат, хромат өнгө, өнгийн тон, ханалт, хоршил, харшил зонхилох өнгийг ялгах	68
Нэг өнгийн ялгарлаар дүрслэх	69
Тосон харандаагаар зурах	70
Уусгаж будах аргаар байгаль зурах	72
Биеийн ерөнхий хэмжээ, харьцааг баримжаалан дүрслэх аргаар амьтан зурах	73



ХОЁРДУГААР БҮЛЭГ УРЛАН БҮТЭЭХ

Хүүхдийн бүтээлээс	76
Амьтны дүрс бүтээх	78
Харааны түвшин	79
Алслалт	80
Гэрэл сүүдэр	86
Биет зүйлс /натюморт/ зурах	88



ГУРАВДУГААР БҮЛЭГ СОЁЛЫН ҮНЭТ ЗҮЙЛ

Зүмбэрлэх урлал	99
Шуумлын урлал	101
Шүтээн урлаг	102
Монгол зургийн зурааслах арга барил, онцлог	106
Монголын бахархал	108
Монгол үсгийн урлал	110
“Гротеск” үсгийг хэв ашиглан бичих	112
XIV-XVII зууны үеийн Монголын дүрслэх урлагийн тоймоос	114

VII АНГИ



ТАТАЛБАР, СУДАЛБАР ЗУРГИЙН АРГААР ХҮН БА АМЬТАН ДҮРСЛЭХ



Түргэн зураг нь хөдөлгөөнтэй юмсыг зурахад ямар ч ажил мэргэжлийн хүмүүс өргөн хэрэглэх бөгөөд ялангуяа сурагчдын сургалтын өдөр тутмын хэрэгцээнд нэн чухал хэрэглүүр болдог.



Түргэн зураг гэдэгт таталбар, судалбар зураг ордог. Таталбар, судалбар зургийн ялгаа, онцлогийг сайн судалж, учир утгыг нь ойлговол хэрэгцээндээ ашиглахад хялбар болно. Оюуны зураглал шиг таталбар зургийг бичгэн тэмдэглэлтэй хамтруулбал хүний баруун, зүүн тархи зэрэг ажиллаж, онцгой үр дүнд хүрч чаддаг.

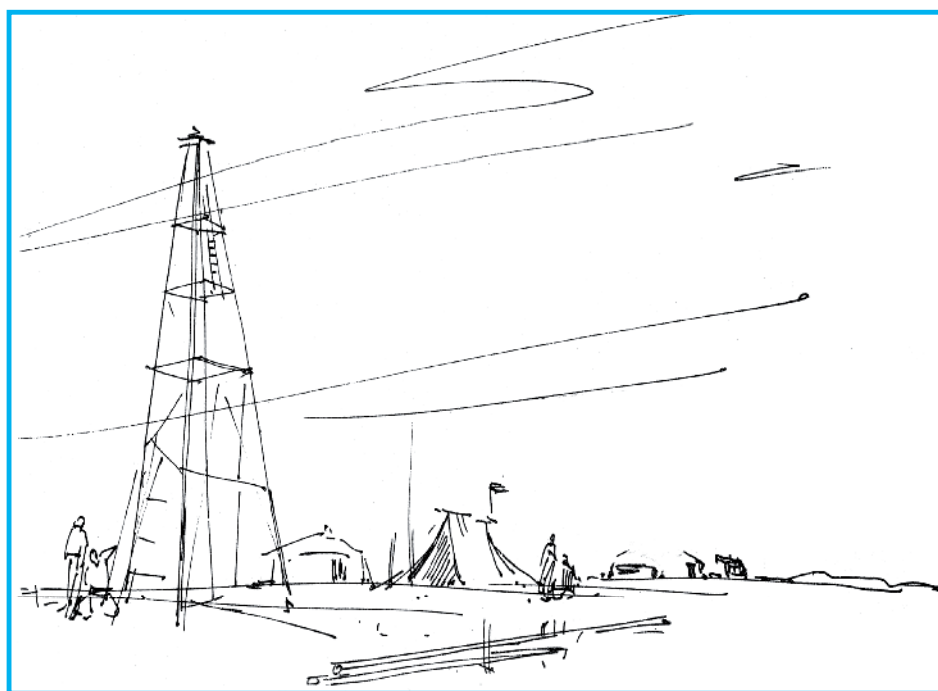

1.1 дүгээр зураг. Л.Гаваа, Ардын зураач “Худаг ус” таталбар

Таталбар зураг зурах аргаас

- Ажиглаж тогтоосноо хурдан зурах
- Төсөөлөн бодож дүрслэх
- Дээрх аргуудыг хослон зурах
- Хэсэгчилсэн судалгаа хийх
- Өнгийн судалбар хийнэ
- Зохион бодож, зохиомжлон судлах юмсын шинж чанарыг гүйцэд танин мэдэрч зурсан оновчтой цөөн зураас нь дүрсийг тод тодорхой харагдуулахын зэрэгцээ огт хийгдээгүй зураас хүртэл бий болж харагддаг увидастай билээ.

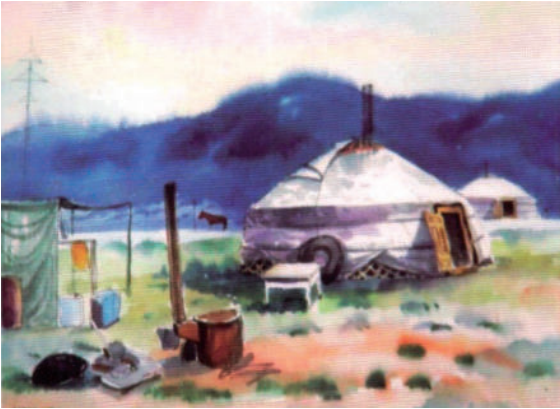

1.2 дугаар зураг. Г.Мөнхцэцэг. Судалбар.2006.
20х30см. Цаас, усан будаг



1.3 дугаар зураг. Н.Арвис. Ямаачин бүсгүй. 2003. 30х30см. Цаас, бэх

Түргэн зураг нь хөдөлгөөнтэй юмсыг зурахад ямар ч ажил мэргэжлийн хүмүүс өргөн хэрэглэх бөгөөд ялангуяа сурагчдын сургалтын өдөр тутмын хэрэгцээнд нэн чухал хэрэглүүр болдог.

Судалбар зургийг:

Биет зүйл (натур) бол зураг сонирхогчдын жинхэнэ багш, гол зөвлөгч бөгөөд түргэн зурагт суралцах үндсэн арга болдог.

- Шулуун, нуман, долгион, тахир, махир, гогцоо, цагариг, хосолсон, холимог зураасуудаар зурах
- Зураас, толбо хослон зурах
- Байгуулалтын болон хүрээ зураасаар ерөнхийлөх
- Тоймлон зурах
- Тосон ба усан будгаар өнгө гаргах судалбар хийх
- Ямар ч будаг, нүүрс, гуаш зэргийг ашиглах судалбар хийх зэрэг олон арга бий.



Амьтад зурахад анхаарах зүйл бол тэдний амьдралын орчин, биеийн галбир, бүтцийн ялгаа, зан араншин, хөдөлгөөн зэргийг ажиглан тогтоож, дүрслэн илэрхийлэхэд онцлон анхаарвал зохино. Нисч байгаа, буух гэж буй тагтааны таталбар зураг зураарай.



Ангидаа 5 минутын таталбар зургийн уралдаан зарлаж дүгнэн ярилцана уу.

Дасгал, даалгавар: Болжмор шувууны таталбарууд хийж өөрийгөө шалгаарай.



БАЙГАЛИЙН ӨНГӨ ТӨРХ, ҮЗЭГДЛИЙГ ДҮРСЛЭХ



Цас, бороо, солонго зэрэг нь байгалийн үзэгдэл юм. Харин ган гачиг, зуд, усны үер, ойн түймэр зэргийг байгалийн гамшиг гэж нэрлэдэг.

Эдгээр үзэгдлийг зураач уран бүтээлчид өөрийн бүтээлдээ янз бүрээр дүрслэн зурдаг.



1.4 дүгээр зураг. Байгалийн үзэгдэл



1.8 дугаар зураг. Ц.Нарангэрэл. “Намар”. 2018 он. 60 х 60см. Зотон, тос



Байгалийн үзэгдэл, байгалийн гамшиг гэж юу болохыг ярилцаарай. Зураач М.Цэмбэлдорж байгалийн ямар үзэгдлийг зурсан байна вэ? Зургийн өнгийн гүйцэтгэлд дулаан хүйтэн өнгийн ялгарлыг хэрхэн зурсан байна вэ?



1.6 дугаар зураг. Б.Чогсом “Говийн дуун”
1668 он, Зотон, тос



1.7 дугаар зураг. С.Урнаа. нас 13.
“Зуднаар”. 2011 он. Цаас, гуаш

Байгалийн үзэгдлийг зурсан байдал



1.5 дугаар зураг. М.Цэмбэлдорж. “Цагийн сайхан” 1988 он. 90x200 см. Зотон тос



Дээрх зургуудад байгалийн ямар үзэгдлийг дүрсэлсэн байна вэ?
“Уяхан замбуу тивийн наран” уртын дуу сонсож, “Говийн наран” сэдэвт зургийг усан будгаар зураарай.



АХРОМАТ, ХРОМАТ ӨНГӨ, ӨНГИЙН ТОН, ХАНАЛТ, ХОРШИЛ, ХАРШИЛ ЗОНХИЛОХ ӨНГИЙГ ЯЛГАХ



- **Ахроматик өнгөлөг бус өнгө** - Хар цагаан түүнээс үүсэх саарал өнгүүдийг хэлнэ.
- **Хроматик өнгөлөг өнгө** - Улаан, шар, цагаан, цэнхэр зэрэг өнгүүд
- Өнгө дээд хэмжээндээ хүртэл тодорсныг **өнгийн ханалт** гэдэг.
- Бүх өнгийн бүтцийг нийлэмж цогц болгож байгаа ерөнхий өнгийг **зонхилох өнгө / колорит /** гэнэ.
- Өнгө харилцан нийлэмжтэй болж зохицохыг **өнгийн хоршил, өнгийн харшил** гэдэг.

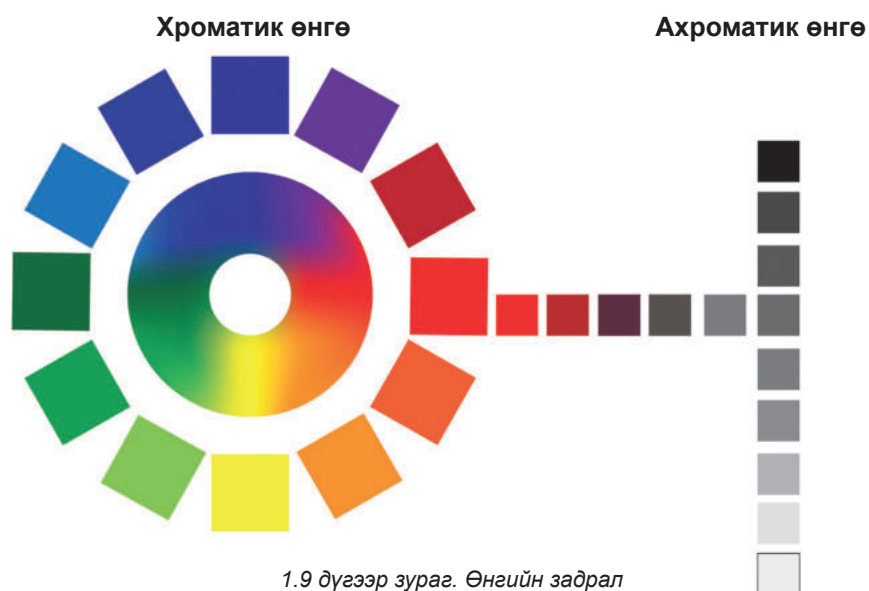

Өнгийн ханалт



Өнгийн дагнаас

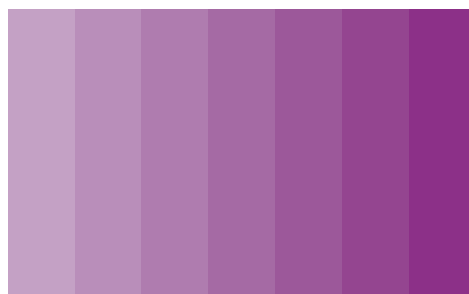

Дээрх өнгийн ханалт ба дагнаасыг сайтар ажиглан ялгааг ярилцаж хоёр өнгө сонгон өнгийн ханалт ба дагнаасаар будаарай.



НЭГ ӨНГИЙН ЯЛГАРЛААР ДҮРСЛЭХ



Эдгээр амьтдаас хуулбарлан зураарай.

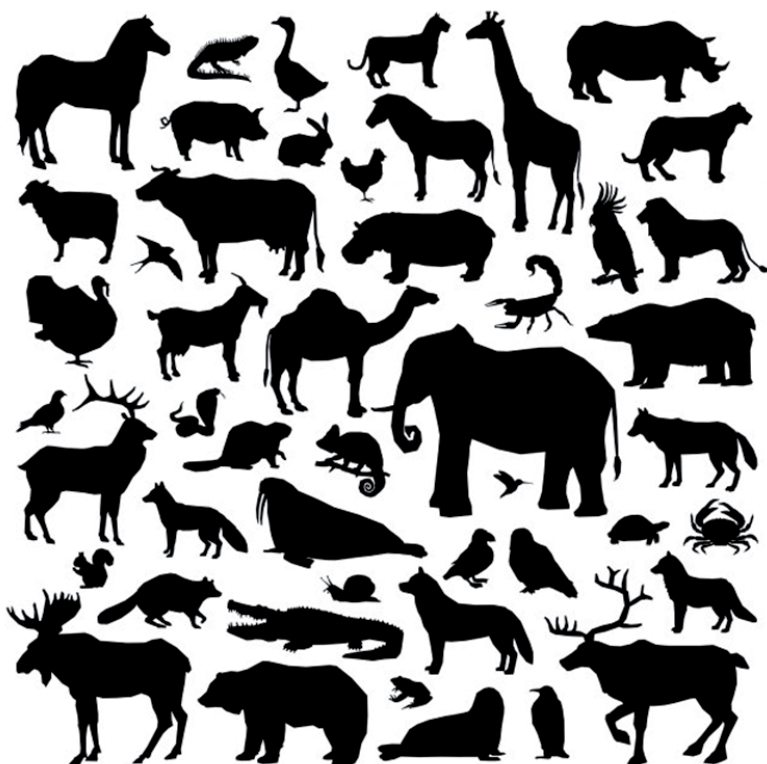

1.10 дугаар зураг. Амьтдын зураг



Хаврын модыг дуурайлган
зураад зуны мод болгон
хувиргаарай.



Дан өнгөөр зурах, олон өнгөөр зурах нь ямар онцлогтой болохыг өөрсдийн зурсан зураг дээр тайлбарлан ярилцаарай.



ТОСОН ХАРАНДААГААР ЗУРАХ

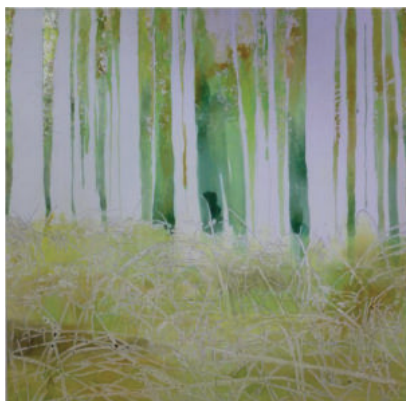
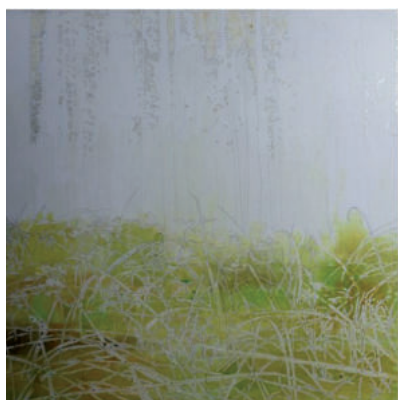

1.11 дүгээр зураг. Зурааслах арга



Тосон харандаагаар зураг зураад, дараа нь усан будгаар будаж үзээрэй.

ТУРШИЛТ

Дутуу өнгүүдийг гүйцээж будаарай.

	+		=	
	+		=	
	+		=	

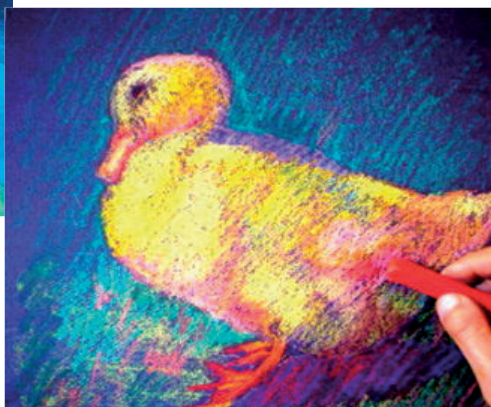

Эдгээр зургаас санаа авч тосон харандаагаар төрөл бүрийн зураг зураарай.

1.12 дугаар зураг. Тосон харандаагаар зурах арга үзүүлсэн зургууд



Тосон харандааг усан будагтай хослуулан зурж болох зургуудын тухай ярилцаарай.



УУСГАЖ БУДАХ АРГААР БАЙГАЛЬ ЗУРАХ



Үйл ажиллагааны дараалал:

1. Цаасаа сайтар норгож хөнгөнөөс хүндрүүлэн уусгаж өгнө.
2. Уусгалт хийж дууссаны дараа бага зэрэг хатаана.
3. Хайлаас, тэмээ зэрэг дүрсүүдийг будаж гүйцээнэ.

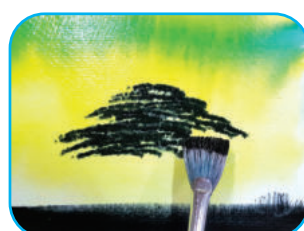
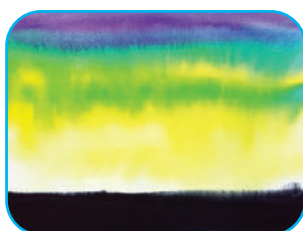

1.13 дугаар зураг Т.Үйлсээ, нас 13. "Зуны орой". 2017 он. Цаас, усан будаг



Усан будгийн уусгах аргаар байгаль зураарай.



БИЕИЙН ЕРӨНХИЙ ХЭМЖЭЭ, ХАРЬЦААГ БАРИМЖААЛАН ДҮРСЛЭХ АРГААР АМЬТАН ЗУРАХ



Эх ба төл малын биеийн хэмжээ, харьцаа ямар ялгаатай байгааг сайтар ажиглаарай.



Эртний хүмүүс амьтныг дүрслэхдээ эгц хажуу талаас нь бүдүүвч болон бодит дүрслэлийн аргаар ихэвчлэн дүрсэлдэг байжээ.

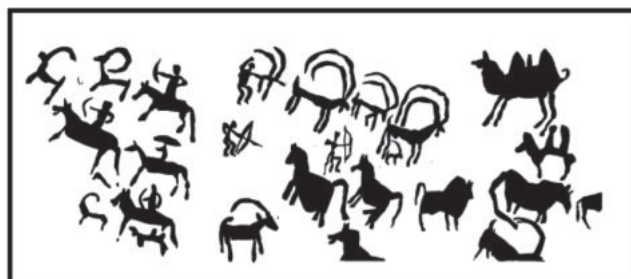

1.14 дүгээр зураг. Эртний хүмүүсийн зурсан зураг



1.15 дугаар зураг.
Хадны зураг



Бидний сайн мэдэх мал, адгуус, араатан жигүүртэн зэрэг сээр нуруутан амьтад нь цөм араг ястай байдаг. Араг яс нь тэр амьтны гадаад хэлбэр дүрсийг тогтоож өгдөг.

Амьтдыг зурахдаа биеийн ерөнхий бүтэц яс булчингийн системийг мэдэж байх нь чухал.

Амьтны яс булчингийн бүтцийн бүдүүвч нь амьтан зурах суурь болдог.

Сээр нуруутан амьтдын ерөнхий шинж:

1. Толгой
2. Хүзүү
3. Сээр нуруу
4. Сүүж
5. Сүүл
6. Дал
7. Өвдөг
8. Борви

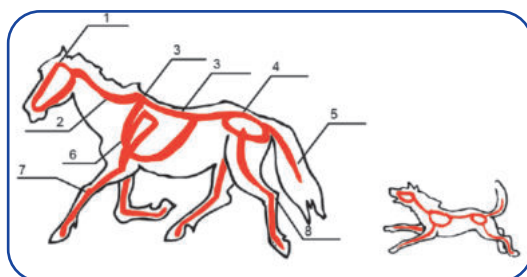

1.16 дугаар зураг. Сээр нуруутан амьтдын ерөнхий шинж.



Зургийг дарааллын дагуу хуулж зураарай.

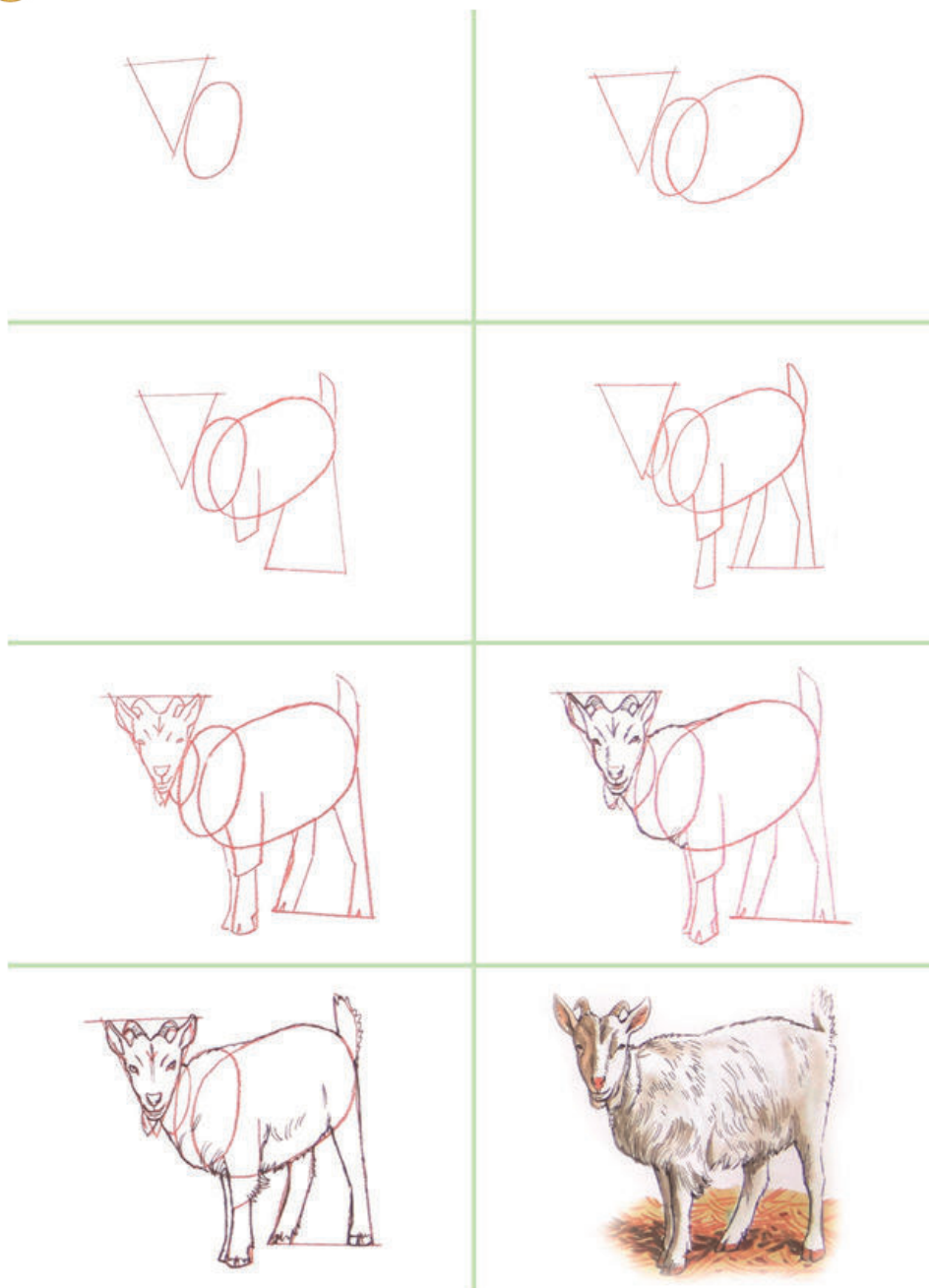

1.17 дугаар зураг. Амьтан дүрслэх дараалал



Таван хошуу малын эхийг төлтэй нь цуг зураарай. Зурсан зурагтаа амьтны биеийн хэмжээ харьцааг хэрхэн дүрсэлснээ ярилцаарай.



АМЬТНЫГ ДҮРСЭЭР ЗАГВАРЧЛАХ



Аливаа хүн, амьтныг дүрслэхдээ:

- Бүдүүвчилж
- Бодитоор
- Загварчлан бүтээж болдог.

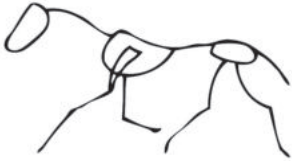

Бүдүүвчлэн
дүрсэлсэн нь



Бодит дүрсийн
хайчилбар

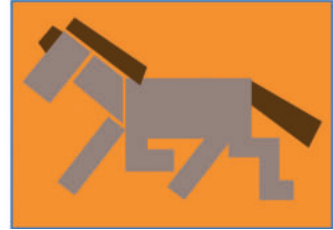

Загварчлан
дүрсэлсэн нь

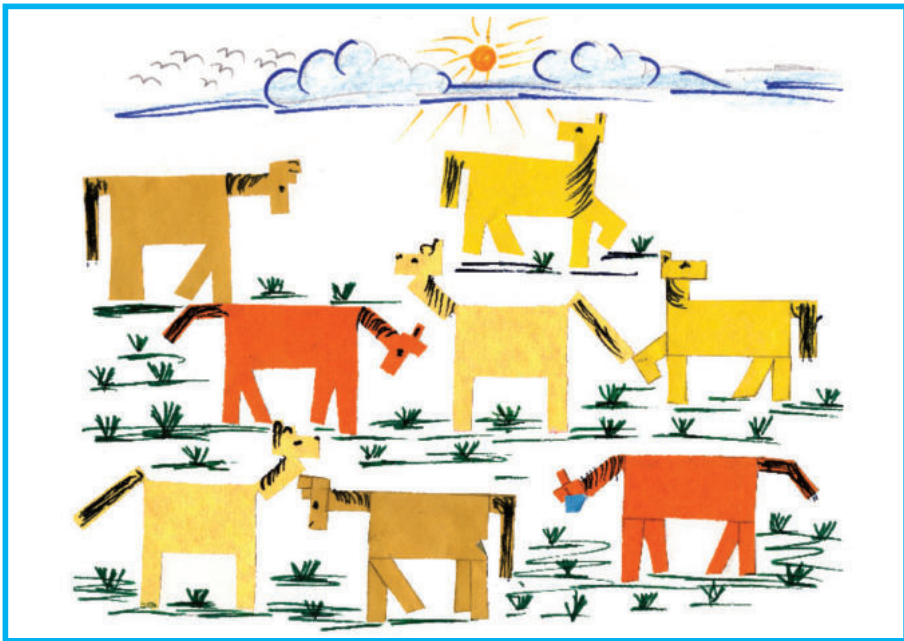

1.18 дугаар зураг. Э.Цолмон, нас 13. "Жаргалтай найман морь" 2006 он. Цаасан, наамал.



Бүдүүвчлэн дүрсэлсэн морьдын хөдөлгөөнийг ажиглаарай.

Морьдын хөдөлгөөнийг давхцуулахгүйгээр, дүрсээр загварчлан урлаарай.



ХҮҮХДИЙН БҮТЭЭЛЭЭС



2.1 дүгээр зураг. Л.Мандухай, нас 13. “Амьтны ертөнц”. 2016 он. Цаас, гуаш



Хэсэгчилсэн дүрсэд орсон мал, амьтад хаана дүрслэгдсэнийг ажиглаж ярилцаарай.



2.2 дугаар зураг
Г.Буянзаяа, нас 13. “Амьтны ертөнц”.
2016 он. Цаас, гуаш



2.3 дугаар зураг.
Л.Мандухай, нас 12. “Амьтны ертөнц”.
2016 он. Цаас, гуаш



Өөрийн мэдэх амьтдаа оролцуулж “Амьтны ертөнц” сэдэвт зураг зураарай.



Э.Нансалмаа охин энэхүү бүтээлээ нэгэн бяцхан цөөрөм дээр цангасан үхрүүд зүг бүрээс ирж бие биенээсээ өрсөн ус ууж байгаагаар зурж, бүтээлдээ “Цангасан үхрүүд” гэсэн нэр өгчээ.

Зохиомжийн онцлог нь Хүннүгийн үеийн эгц дээрээс харсан “Морьт тэрэг” зургийг санагдуулам Монгол зургийн шувууны нислэгийн өндрөөс харсан мэт дүрсэлдэг аргыг энэ бүтээлдээ хэрэглэн өвөрмөц байдлаар зуржээ.

Зурахдаа цөөрмийг гол төв болгон ус ууж буй үхрүүдийн зан төрх байдлыг өөр өөрөөр дүрсэлжээ.

Зурах дараалал

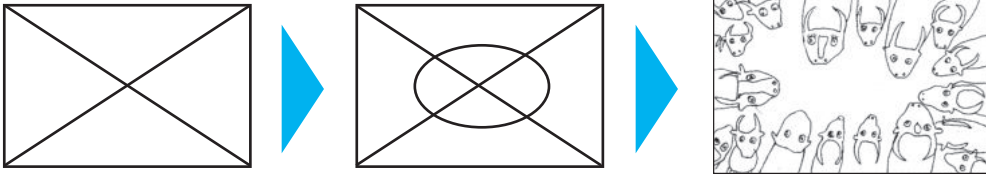

Будах дараалал

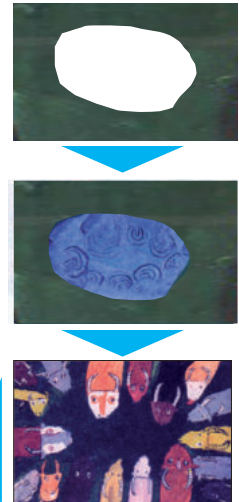

2.4 дүгээр зураг. Э.Нансалмаа нас 12. “Цангасан үхрүүд”. 2003 он. Гуаш, цаас.

Зургийг ажиглан ярилцаарай.

- Хамгийн түрэмгий үхэр
- Аймхай үхэр
- Хамгийн дотно үхэр
- Ус ууж ханасан үхрийг зааж нэрлэн сонгосон дүрүүдийнхээ тухай ярилцаарай.



Хүүхдүүд ээ “Усны шувууд нуурандаа ирлээ” сэдэвт зургийг дээрх зохиомжийн аргаар зураарай.



АМЬТНЫ ДҮРС БҮТЭЭХ



Үйл ажиллагааны дараалал:

1. Хамар хэсгийг хагас дугуй хэлбэртэй хайчилна.
2. Чихийг давхарлан хайчилна.
3. Цагаан цаасыг тууш хайчилна
4. Жижиг зууван дугуй дүрс бэлдэнэ.
5. Бэлдэц хэсгүүдийг наана.



2.5 дугаар зураг. Үхэр



2.6 дугаар зураг. Адуу



Үйл ажиллагааны дараалал:

1. Их бие, толгой хэсгийг зуйван дугуй хэлбэрээр бэлдэнэ.
2. Хөл, сүүл, эвэр хэсгийг цувих аргаар бэлдэнэ.
3. Нүд, чих хамар хэсгийг хавтгайлах аргаар бэлдэнэ.
4. Бэлдсэн хэсгүүдийг залгана.



Гэртээ таван хошуу малын 1-ийг сонгон баримал бариарай.

Баримлын шавраар ажиллахад доор нь тавих хулдаас, гараа арчих алчуур, хормогч хэрэгтэй. Ажиллаж дуусаад гараа угаахаа мартуузай.

2.7 дугаар зураг.
Т.Бүрэнтөгс, нас 12.
"Хайнагийн шар".
2008 он. Баримлын шавар.



ХАРААНЫ ТҮВШИН



Харааны түвшний шугам нь харааны төв цэг дээр давхцаж байдаг. Харааны түвшний шулуунаас дээр байгаа хавтгайн доод тал, харааны түвшнээс доор байгаа хавтгайн дээд тал нь харагддаг. Харин харааны түвшинд байгаа хавтгай шулуун болон харагддаг.

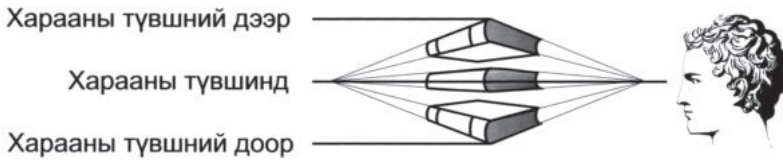

2.8 дугаар зураг. Номын харагдах байдал



Зураг дүрслэлийн суурь мэдлэг эзэмшихэд алслалтын болон харааны түвшинг мэдэх нь онцгой чухал.

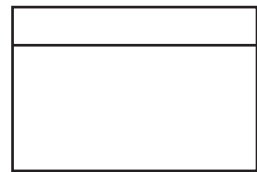
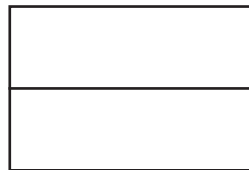
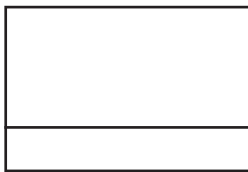
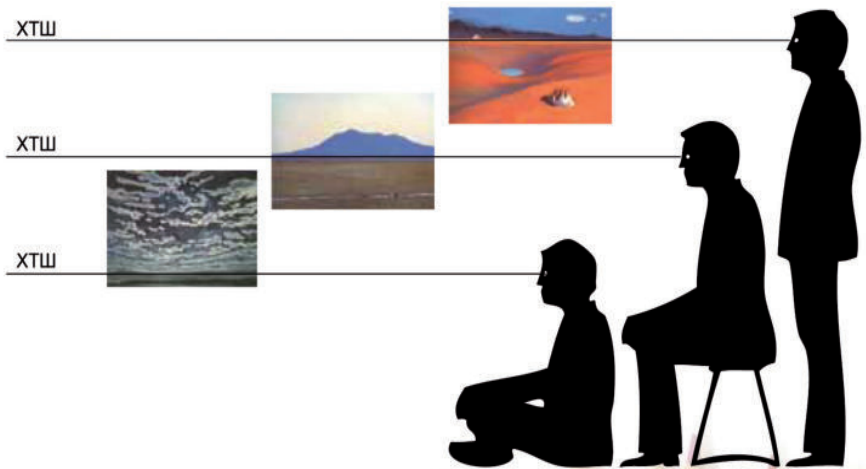

Дээрх хавтгайд ойр орчмын харагдаж буй байгаль орчинг харааны 3 түвшинд тохируулан зураарай.



Харааны түвшинг тодорхойлохдоо хуудас цаас авч, нүднийхээ түвшинд бариад шулуун болгон харахад харааны түвшинг тодорхойлогддог. Энэ туршилтыг бүгдээрэй хийж, харааны гурван түвшинг тодорхойлоорой.



АЛСЛАЛТ

ЮМСЫН ХОЛ, ОЙР БАЙРШИЛ БА БИЕТИЙН ЭЗЛЭХҮҮНИЙГ ХОЁР ЦЭГИЙН АЛСЛАЛТЫН БОЛОН УРВУУ АЛСЛАЛТЫН АРГААР ДҮРСЛЭХ

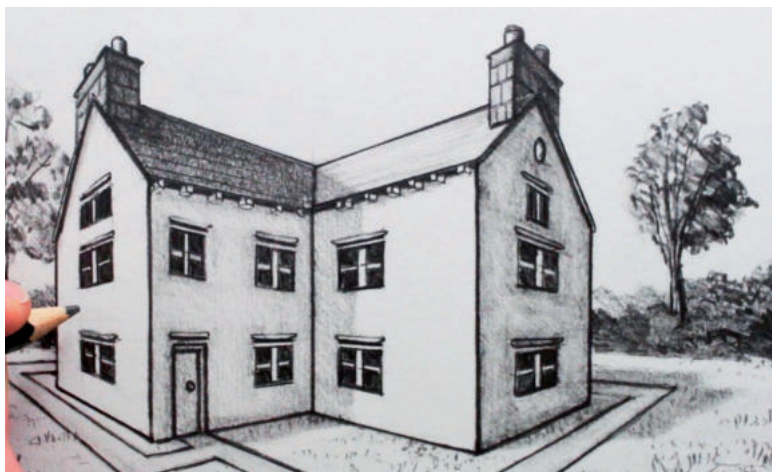

2.9 дүгээр зураг. Шугаман алслалттай зурах

Зуслангийн байшинг хэрхэн зурах вэ? Зурагт үзүүлсэн байшин орон зайтай, эзлэхүүнтэй бодит мэт харагдаж байгаа нь ямар учиртай вэ?



2.10 дугаар зураг. Урвуу алслалт бүхий Монгол зураг



Монгол зургийн аргаар зурсан зурагт юмсын орон зайг хэрхэн зурсныг ажиглаарай.



Аливаа бодит зүйлсийг зургийн хавтгай дээр орон зайтай болгон зурахад нэг, хоёр, гурван цэгийн алслалтын байгуулалтын аргыг ихэвчлэн ашигладаг. Биетийн харагдах байршлаас шалтгаалан уулзалтын цэг нь нэг эсвэл хоёр байж болно. Зурагт үзүүлсэн байшинг хагас хажуугаас харсан байдлаар дүрсэлсэн учраас хоёр цэгийн алслалтын аргыг ашиглан зуржээ.

Монгол зургийн аргаар зурсан зарим зурагт урвуу алслалтын аргыг ашигладаг. Урвуу алслалт гэдэг нь юмс ажиглагчаас холдох тусам жижгэрч багасдаг зарчмыг эсрэгээр нь болгож зурах арга юм. Энэ аргыг хэт ойр байгаа зүйлс болон уудам орон зайд байгаа зүйлсийг дээрээс харсан байдлаар зурах үед ихэвчлэн ашигладаг бөгөөд ямар нэгэн тогтсон байгуулалтын зарчмаар зурдаггүй онцлогтой юм.



Зурагт үзүүлсэн дарааллын дагуу хоёр цэгийн алслалтын аргаар зураарай.

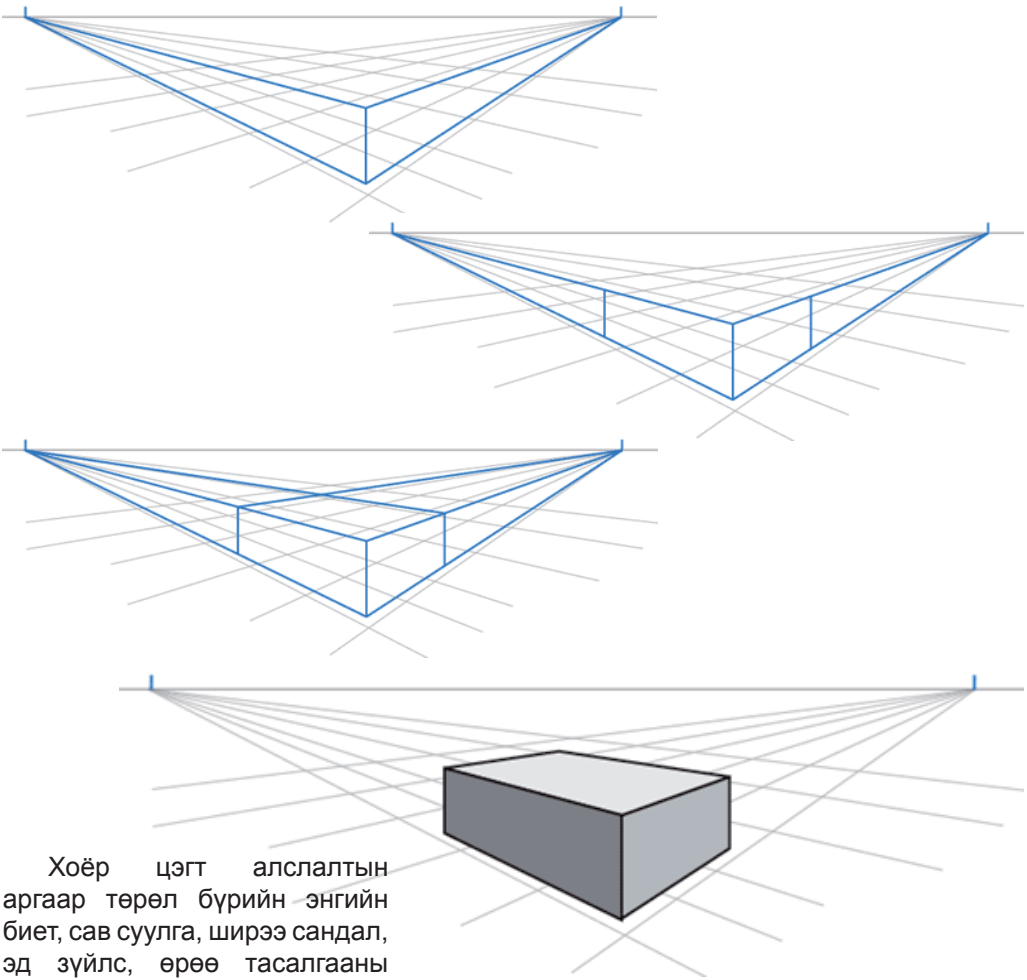

Хоёр цэгт алслалтын аргаар төрөл бүрийн энгийн биет, сав суулга, ширээ сандал, эд зүйлс, өрөө тасалгааны дотоод байдлыг зурж болно.

2.11 дүгээр зураг. Хоёр цэгт алслалттай зурах

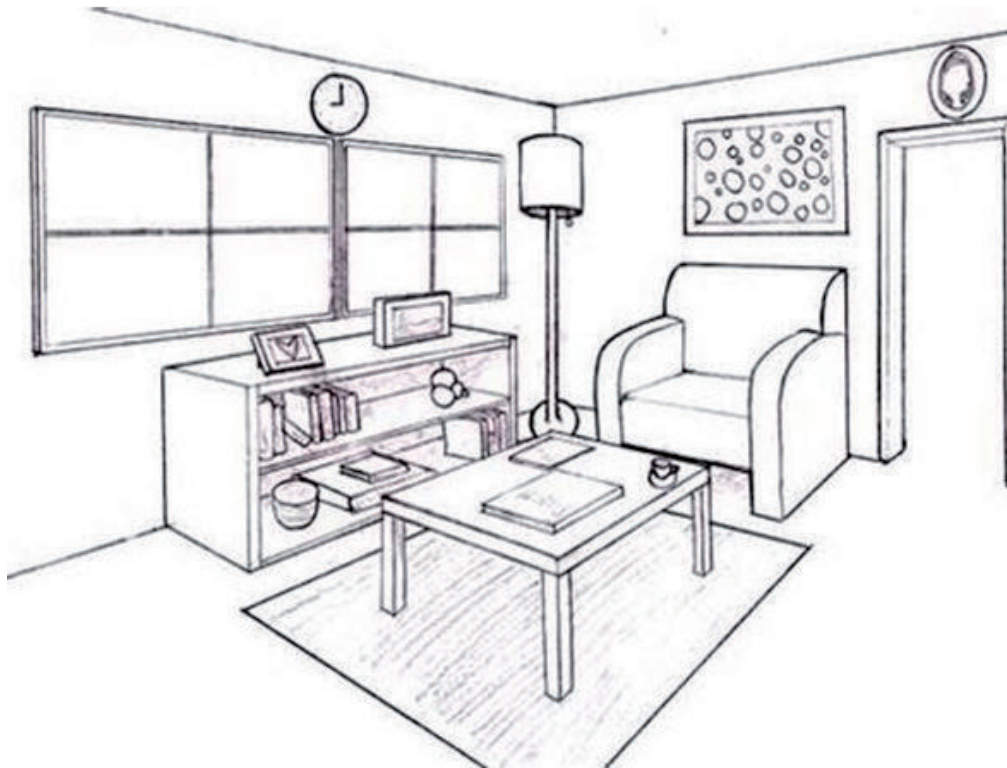

2.12 дугаар зураг. Өрөө тасалгааны алслалт

Хэт ойрын орон зайд ихэвчлэн харж байдаг зүйлсийг бид төсөөлөн зурахдаа урвуу алслалтын аргаар зурдаг. Үүний нэг жишээ нь ном юм.

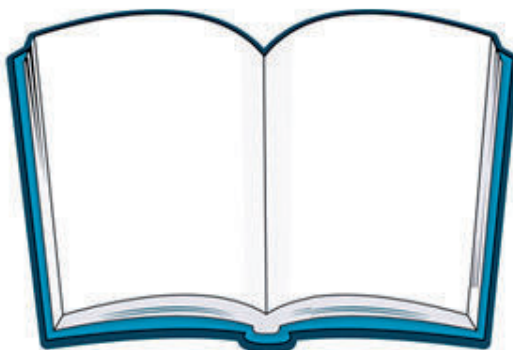

2.13 дугаар зураг. Урвуу алслалт



Гэртээ байгаа энгийн сав суулга, эд зүйлсийг хоёр цэгт алслалтын аргаар орон зайтай, эзлэхүүнтэй болгон зураад ингэж зурахдаа юуг анхаарах шаардлагатай байсан талаар ярилцаарай.



ӨНГИЙН АЛСЛАЛТ



Уран зурагт өнгийн алслалтыг зурахдаа алсын уулсыг бүдэг цэнхэр, өнгөөр наашлах тусам өнгө нь тодорч байгаагаар зурдаг.

Юмс ажиглагчаас холдох тусам өнгө нь бүдгэрч харагдахыг **өнгийн алслалт** гэнэ. Энэ нь агаарын давхаргатай холбоотой.

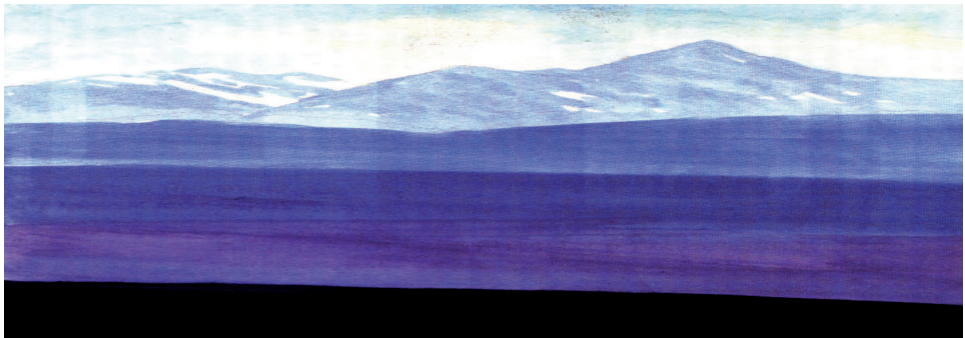

2.14 дүгээр зураг. Өнгийн алслалт



2.15 дугаар зураг.
Модны өнгийн
алслалт



Гадна орчноо сайтар ажиглаад алсын барааг өнгийн алслалттайгаар зураарай.



БИЕТ ӨӨРИЙН БОЛОН БИЕТ ХООРОНДЫН ХЭМЖЭЭ, ХАРЬЦААГ ЖИШИЖ
ХАРЬЦУУЛАХ АРГЫГ ЗУРАГ ДҮРСЛЭЛДЭЭ АШИГЛАХ

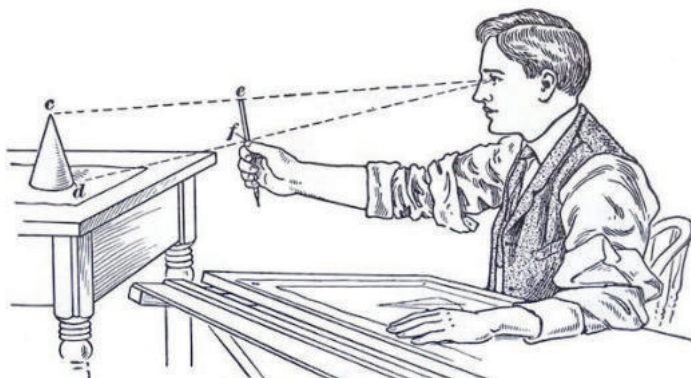

Аливаа зүйлсийг бодит байдлаас харж зурахдаа тэдгээр юмсын урт, өндөр, өргөн зэрэг хэмжээг хооронд нь харьцуулан харах шаардлагатай болдог. Ингэж харьцуулан харахдаа зурагт үзүүлсэн аргыг ашигладаг.



Энгийн биетээс бүтсэн натюрморт зурах дасгал ажлын явцад аливаа зүйлсийг зурахдаа тухайн биетийн өөрийнх нь өргөн нарийн болон биет хоорондын том жижгийн хэмжээ харьцааг нягтлан харж харьцуулан зурдаг.

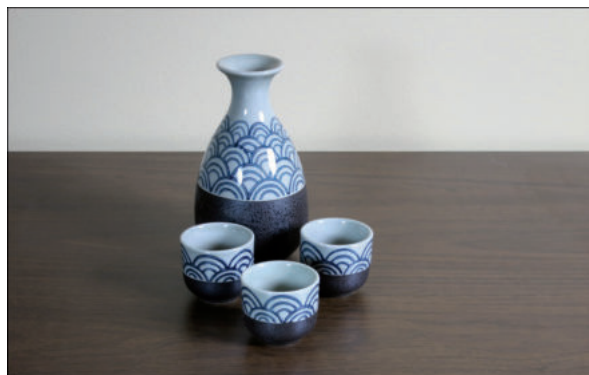

2.16 дугаар зураг. Харьцаа авах арга

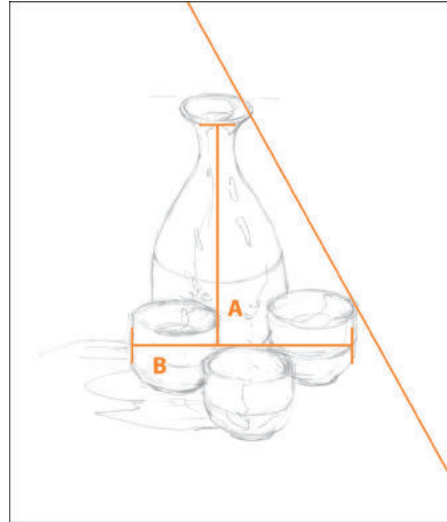
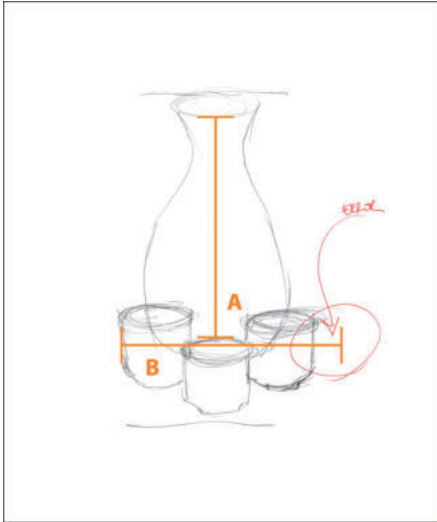

2.17 дугаар зураг. Дүрсийн харьцаа



Зурагт үзүүлсэн дарааллыг ажиглан юмсын хэмжээ, харьцааг тухайн биетийг өөртэй нь болон бусад биеттэй харьцуулан зурах аргад суралцаарай.



Энгийн эд зүйлсээс бүрдсэн натюрморт тавьж зураарай. Натюрморт зурахдаа тухайн эд зүйлсийн хэмжээ харьцааг зөв зурсан эсэхийг бусдад үзүүлэн ярилцаарай.



ГЭРЭЛ СҮҮДЭР

ГЕОМЕТР БИЕТИЙН ГЭРЭЛ, СҮҮДРИЙГ ЗУРААСЛАХ АРГААР ИЛЭРХИЙЛЭХ



Энэ зураг бодитой мэт харагдаж байгаагийн шалтгаан нь морины гэрэл сүүдрийг зурааслах аргаар чадварлаг зурсанд оршиж байна. Зурааслах арга нь аливаа юмсыг гэрэл сүүдэртэй орон зайтай болгон харагдуулдаг гол аргуудын нэг юм. Энэ аргаар зурж сурахын тулд геометрийн энгийн биетийн гэрэл сүүдрийг зурааслах дасгал ажил хийхээс эхлэн суралцдаг.



2.18 дугаар зураг.
Гэрэл сүүдэр



Цагаан өнгийн бөмбөрцөг дээр гэрэл тусгаж гэрэл сүүдрийн зааг ялгааг сайтар ажиглаарай. Гэрэл сүүдрийн хэсэг тус бүр өөрийн нэршилтэй бөгөөд хүнд хөнгөн байдлаараа харилцан адилгүй байдаг.



2.19 дүгээр зураг. Гэрэл сүүдрийн онол



Зурааслах олон арга байдаг. Эдгээр зурааслах аргаас ашиглан энгийн биетийн гэрэл сүүдрийг зураарай.

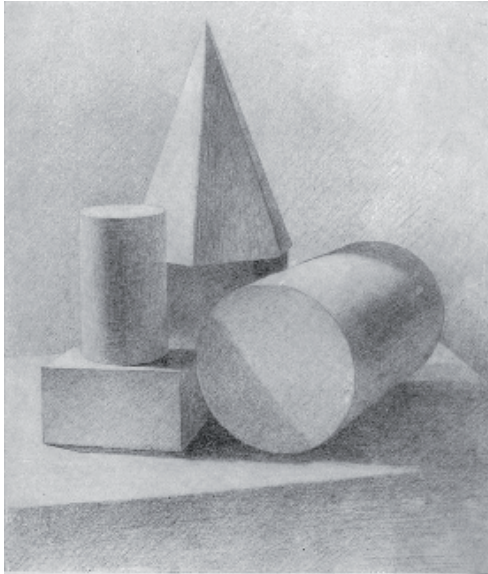

2.20 дугаар зураг. Натюрморт зурах

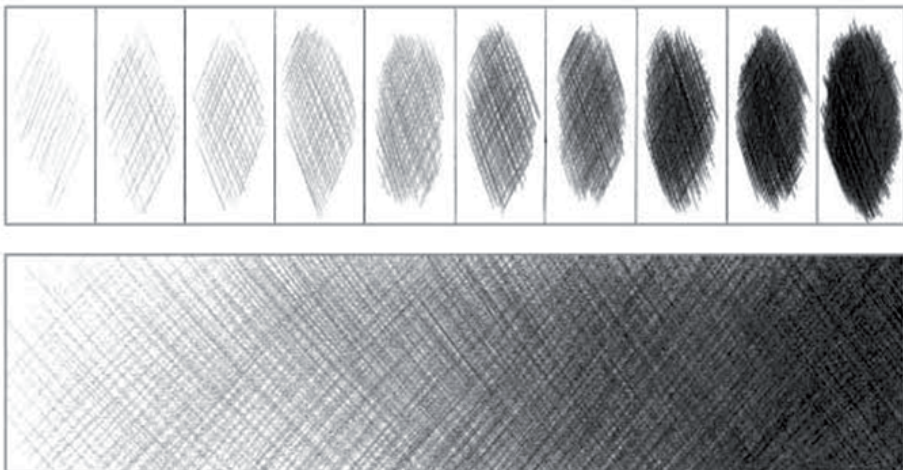

2.21 дүгээр зураг. Зурааслал

Зурагт үзүүлсэн зурааслах аргаар гэрэл сүүдрийг илэрхийлэх дасгал ажил хийгээрэй. Дасгал ажил болон биетийн гэрэл сүүдрийг илэрхийлэн зурааслахад тулгарч байсан бэрхшээлтэй зүйлсийн талаар ярилцаарай.



БИЕТ ЗҮЙЛС /НАТЮРМОРТ/ ЗУРАХ



Дүрслэх урлагийн онолын үндэслэлийг шинжлэх ухааны үүднээс систем дэс дараатай судлах нь натюрморт зурахаас эхэлдэг.

Биет зурахдаа ойр байгаа биеийн гэрэл сүүдрийн заагийг тод зураасаар холдох тусам бүдгэрүүлэн зурдаг.

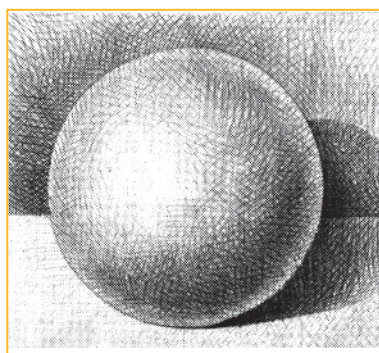
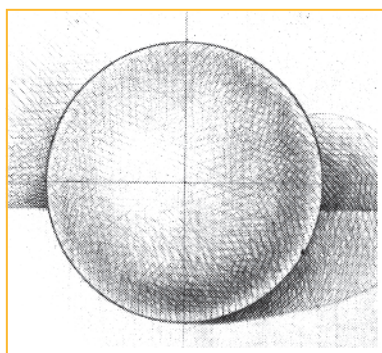
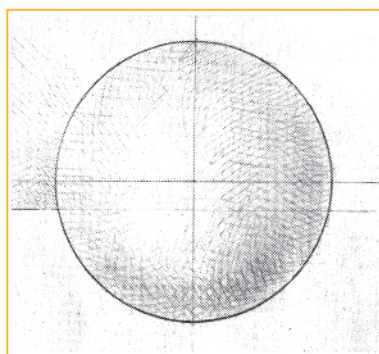
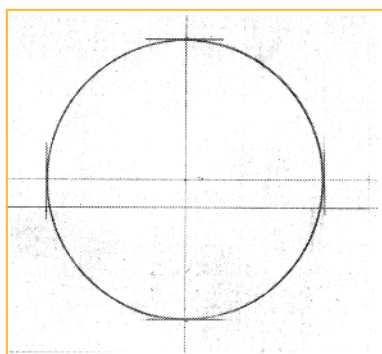

2.22 дугаар зураг. Бөмбөрцөг биет зурах арга

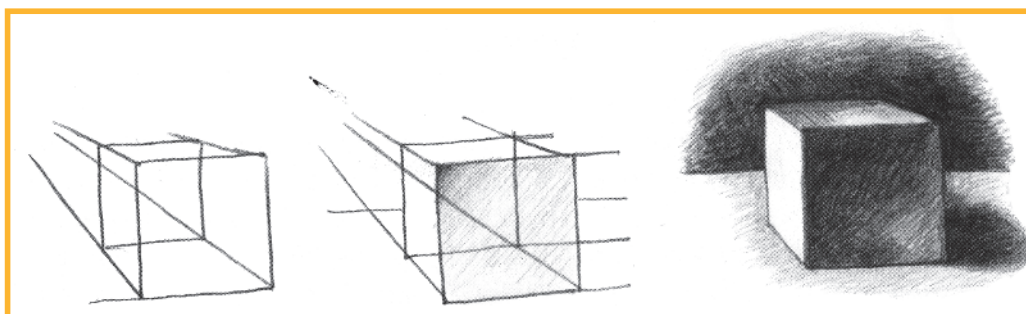

2.23 дугаар зураг. Тэгш өнцөгт биет зурах арга



БИЕТИЙГ ХАРАНДААГААР ЗУРАХ

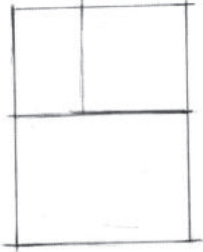

1. Дэвсгэртэд тавигдсан зүйлсийн овор хэмжээг гаргах



2. Биет тус бүрийн байршил харьцааг гаргах

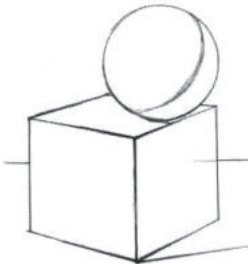

3. Нэг бүрчлэн хэлбэрийг гаргах

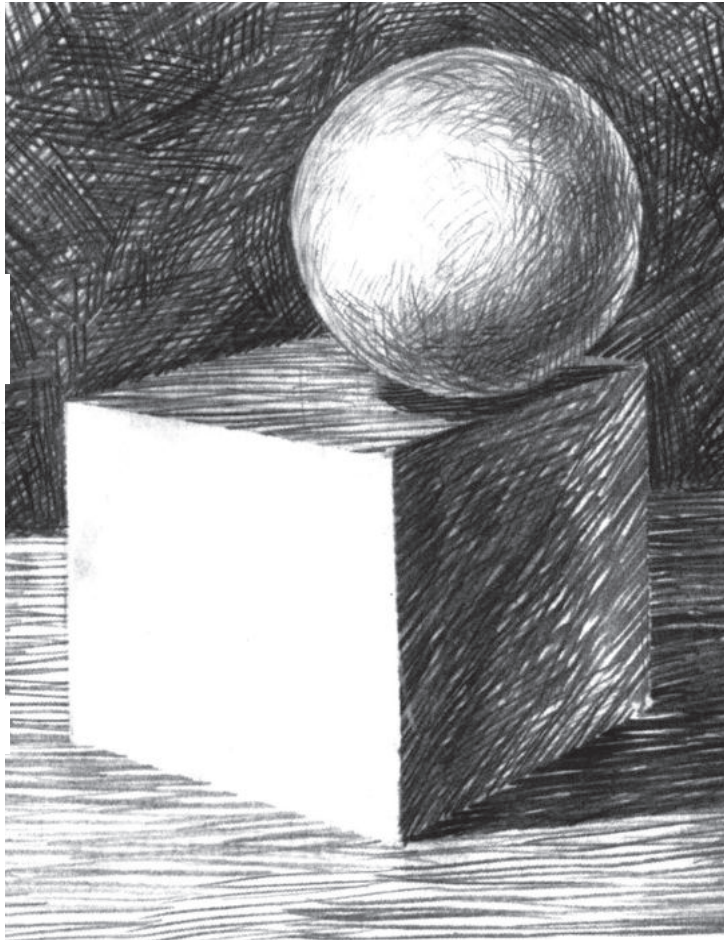

4. Гэрэл сүүдрийг ялган зурах арга

2.24 дүгээр зураг. Натюрморт



Алим болон тэгш өнцөгт биет тавьж, гэрэл сүүдэр гарган зураарай.



БИЕТИЙГ ӨНГӨӨР ЗУРАХ



Гэрэл сүүдрийн онол

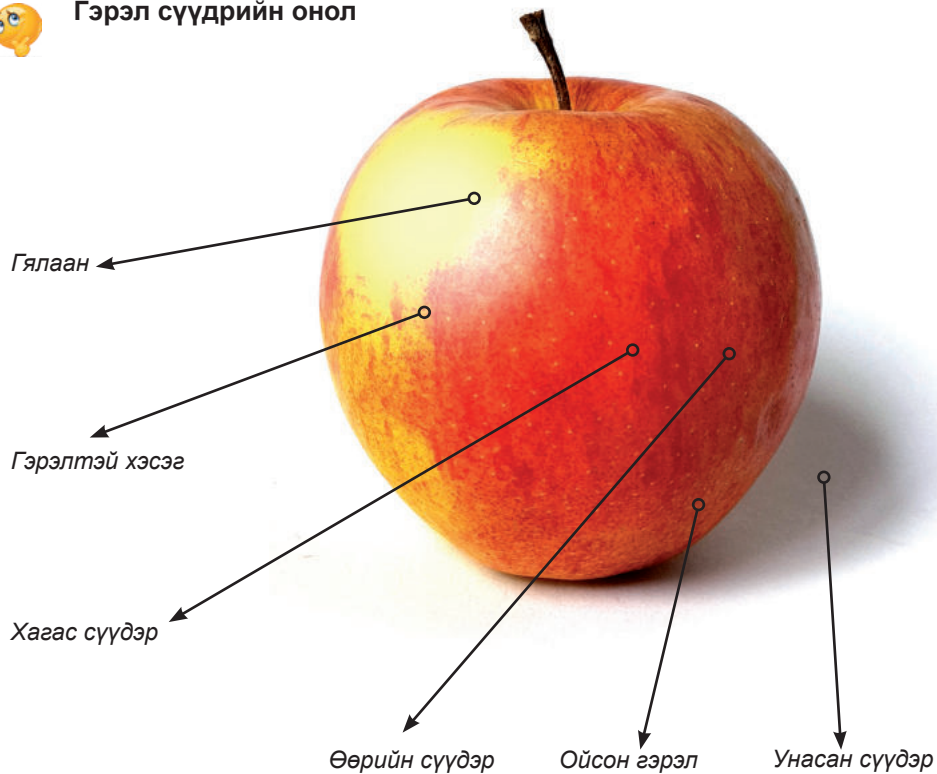

2.25 дугаар зураг. Натюрморт

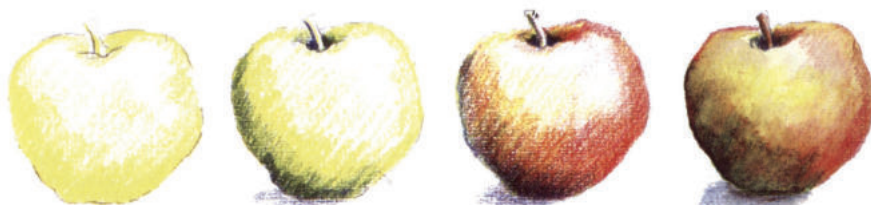

Тосон харандаагаар зурсан байдал



Усан будгаар зурсан байдал

2.26 дугаар зураг. Натюрморт



Ваар савыг хар ба өнгөөр дүрсэлсэн байдал.



2.27 дугаар зураг. Ваар сав

Өнгөөр натюрморт зурах дараалал

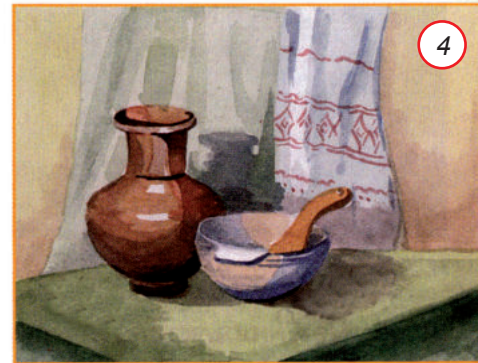
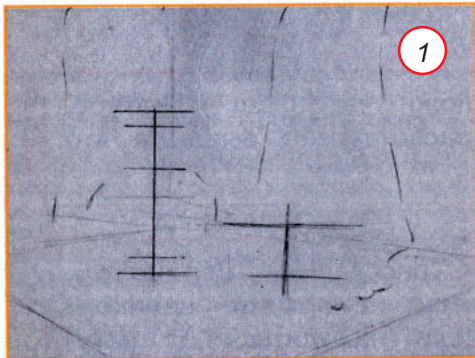

2.28 дугаар зураг. Натюрморт зурах дараалал

Усан будгаар ажиллахдаа эхлээд хамгийн хөнгөн өнгийг дараа нь бусад өнгүүдийг хүндрүүлэх замаар бичиж ажилладаг.



Лийр алим зэрэг биет тавьж, өнгөөр гэрэл сүүдрийн ялгарал гарган зураарай.



БАЙГАЛИЙН ЗУРАГ ДҮРСЛЭЛ



Байгаль бол өөрийн бодит хууль зүй тогтлоороо хувиран өөрчлөгдөж байдаг түмэн өнгийн гайхамшиг, хэлбэр бүтэц, тогтолцоо, үзэгдэл хувиралтын шинжүүд цогцолсон ертөнц билээ.

Иймээс Италийн алдарт зураач Леонардо Да Винчи: “Байгаль бол миний багш” гэж хэлсэн байдаг. Байгаль зураагүй, байгалиас суралцаагүй зураач болсон уран бүтээлч байдаг гэж үү.

Тэрэлжийн Мэлхий хад, Өмнөговийн Хонгорын элс, Толь хад, Архангайн Тайхар чулуу, Хоргын тогоо, Дундговийн Цагаан суварга, Их газрын чулуу, Хөвсгөл, Увс нуурууд энэ бүхнийг байгаль өөрөө урлан бүтээжээ. Байгаль дээр байгаа уул хад, ургамал мод, нүүдэллэх үүлсийг нарийн ажиглахад хүн амьтан, янз бүрийн зүйлтэй адил төстэй харагдах нь бий.

Үүлний хувирал өөрчлөлтийг ардын зураач Н.Цүлтэм бүтээлдээ хэрхэн дүрсэлсэнийг үзье.



2.29 дүгээр зураг Н.Цүлтэм. “Хурмастын чуулган”. Зотон, тос



Үүлсийн харагдах байдлыг хэрхэн дүрсэлснийг ярилцаж, эдгээр үүлсийг хуулбарлан зураарай.



БАЙГАЛИЙН СУДАЛБАР ЗУРАГ ЗУРАХ АРГА



Байгалиас харж зурахдаа зургийн цаасныхаа харьцааг хэд дахин жижигрүүлсэн хэмжээтэй цаасан цонхоор зурах зохиомжоо тааруулаарай. Ажиглах цонхоо холдуулж ойртуулан харж, зурахаар сонгосон юмсын зохиомжоос хамаарч зургийн дэвсгэртийн босоо, хөндлөн байрлалыг сонгоорой.



Судалбар зураг зурах аргачилсан дараалал

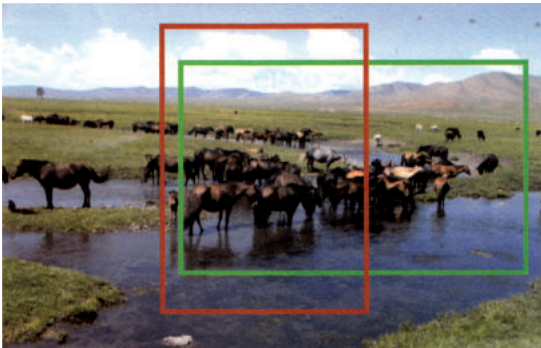

2.30 дугаар зураг. Зургийн дэвсгэрт

Зургийн дэвсгэрт нь дөрвөлжин, гурвалжин, зууван, дугуй хэлбэртэй байж болох боловч тэгш өнцөгт дөрвөлжин дэвсгэртийг ихэнхдээ сонгосон байдаг.

Зургийн дэвсгэртийг босоо, хэвтээ гэсэн хоёр байрлалаар авч болдог.



Зургийн дэвсгэртийн хэвтээ байдал

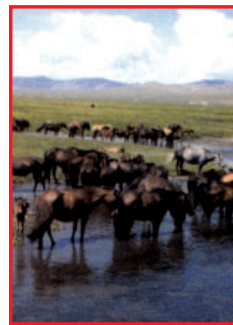

Зургийн дэвсгэртийн босоо байдал



Зурах зургийн зохиомжоос шалтгаалан зургийн дэвсгэртээ зөв сонгож байгаарай.



ЗУРААЧДЫН ЗУРСАН БАЙГАЛИЙН БҮТЭЭЛЭЭС



2.31 дүгээр зураг. С.Баясгалан. “Үүрээр”.
2001 он. 70х90 см. Зотон, тос



2.32 дугаар зураг. С.Жамц. “Хаврын яргуй”.
1984 он. 30х30 см. Хулдаасан бар

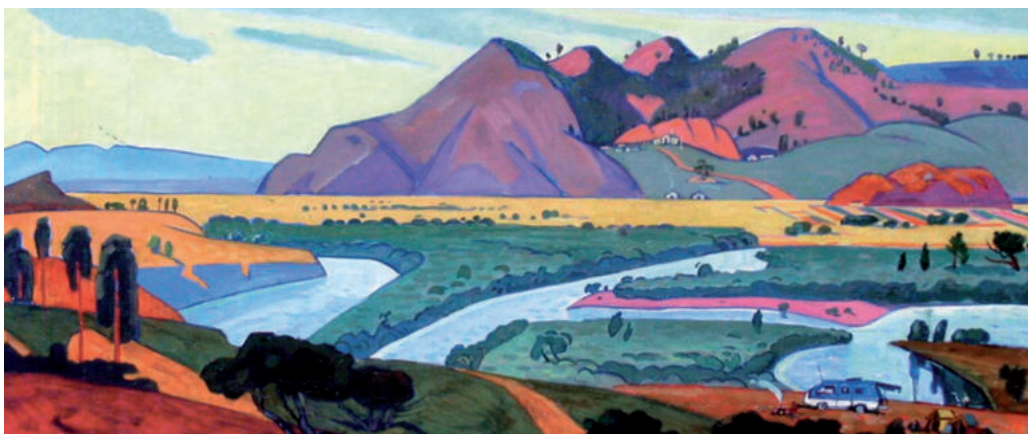

2.33 дугаар зураг. С.Рэнцэн. “Дулаан хаан”. 2011 он.
110х150 см. Зотон, тос

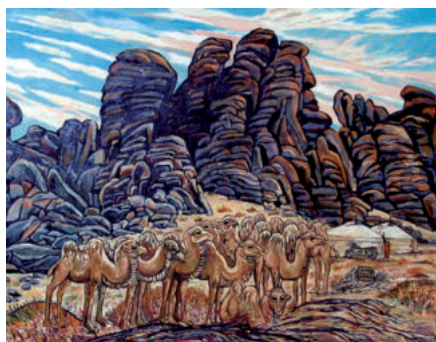

2.34 дүгээр зураг. С.Төгс-Оюун.
“Бага газрын намар”. 100х80 см.
Зотон, тос



Зураачдын бүтээлд ямар улирал дүрслэгдсэнийг харьцуулан ярилцаарай.



ХҮҮХДИЙН ЗУРСАН БАЙГАЛИЙН БҮТЭЭЛҮҮДЭЭС



2.35 дугаар зураг Ө.Мөнхтуяа, нас 13.
"Төлийн дуу". Цаас, гуаш



2.36 дугаар зураг. А.Туяа, нас 12.
"Зуныхаа амралтаар". Цаас, гуаш



2.37 дугаар зураг. С.Мэндсайхан, нас 12. "Өвөл". Цаас, гуаш



Зураачдын болон хүүхдүүдийн зурсан зурагт ямар улирал дүрслэгдсэнийг харьцуулан ярилцаарай.

Жилийн 4 улирлын ажил хөдөлмөрийн онцлогийг ярилцаж, өөрт таалагддаг улирлаа зураарай.



БАЙГАЛИЙН ҮЗЭГДЭЛ ЗУРАХ



Байгалийн үзэгдлийг зурсан байдал



2.38 дугаар зураг Г.Дунбүрээ. "Цамбагараг хайрхан" 1997 он. 85x150 см. Зотон тос

Зураач уран бүтээлчид өөрийн бүтээлд янз бүрээр байгалын үзэгдлийг дүрслэн зурдаг.



2.39 дүгээр зураг. Н.Болор, нас 13. "Дэлхий бөөрөнхий"



2.40 дүгээр зураг. О.Нацагдорж "Аадар"
2004 он, 30x40 см. Цаас, усан будаг

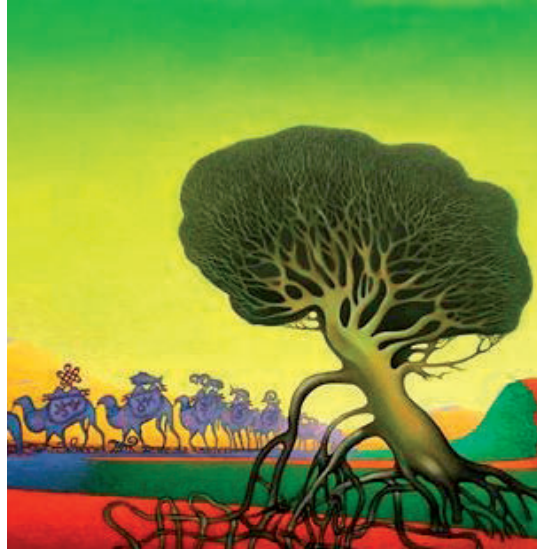

2.41 дүгээр зураг. Ц.Цэмзэд. 110см x 140см
"Жингийн цуваа". 2018 он. Зотон, тос



2.42 дугаар зураг.Ш.Чулуудай. "Хөвчийн нуруу". 1985 он. 80x125 см. Зотон тос



Зураачдын бүтээлд байгалийн ямар үзэгдлийг дүрсэлсэн байгааг ярилцаарай.



ЧИНИЙ ҮЕ ТЭНГИЙНХНИЙ УРЛАН



Та нарын үе тэнгийн охин Болороо “Байгаль амьтай бас эзэнтэй” хэмээн сэтгэгч өөрийн гэсэн өвөрмөц ертөнцөөр зурдаг.

Эдгээр зургуудаас нь өөрийн орны болон Олон улсын хүүхдийн зургийн уралдаанд байр эзэлсэн нь цөөнгүй.

Бүгдээрээ Болороогийн ертөнцөөр аялцгаая.

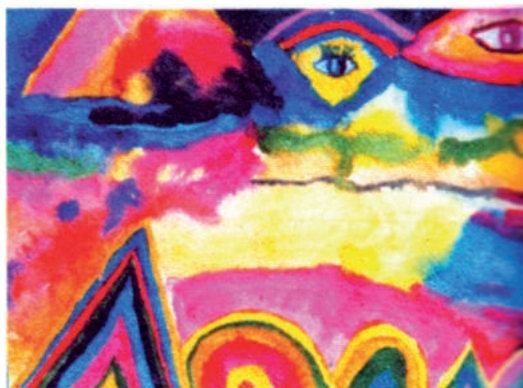

2.45 дугаар зураг. “Бурхан биднийг харж байгаа”



2.43 дугаар зураг. “Наран ээж”



2.46 дугаар зураг. “Дэлхий ээж”



2.44 дүгээр зураг. “Цангасан зэрэглээ”



Эдгээр зургуудыг ажиглаж өөрийн бодлоо тайлбарлаарай.



ЗҮМБЭРЛЭХ УРЛАЛ

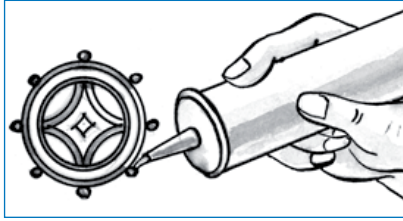

3.1 дүгээр зураг. Зүмбэрлэх арга.

Зүмбэрийн төрөлд: Чулуун зүмбэр, шаазан, үнсэн, шавар, ясан, шилэн, шохойн, элсэн зүмбэр зэрэг багтана. Найрлага сайтай шингэн зуурмагаар тавьсан зүмбэр он цаг удах тутам ясжин бэхэждэг. Зүмбэрийн нунтаг бэлтгэхдээ гантиг, өөхөн цагаан, шөрмөсөн, хадан цагаан зэрэг чулууг төмөр ууранд хийн, төмөр нүдүүрээр нүдэж, нунтаглан

гурил шиг болгоод шигшиж цэвэрлэдэг. Гаргаж авсан нунтаг, цавуу хоёрыг найруулахдаа бага зэрэг (5 хувь) лак буюу олиф нэмээд ус холин зуурч шингэн зуурмаг бэлэн болгоно. Ширэн ба резин хоолойд нарийн нүхтэй цорго суулгасан зүмбэрийн саванд зуурмагаа хийж, шахахад бэлэн болгодог. Зурж бэлэн болгосон дүрсийн зүмбэрдэх зураасыг дагуулан зуурмагаа шахаж гүйлгэн зүмбэрлэдэг байжээ. Зүмбэрийн төрөл нь тосон зүмбэр болон хэвийн зүмбэрийн арга гэж байдаг.



3.2 дугаар зураг. Чулуун зүмбэр.



Орчин үеийн зүмбэрийн урлагийн аргад шингэлсэн будгийн зүйлийг зориулалтын буюу бялууны шахуурга эсвэл шилэн тариур зургийг ашиглан, шахаж гоожуулан, хээ угалз, зураг гаргадаг болсон байна. Зуурмаг хатсаны дараа зүмбэрийг будах, боронздох, гоё сайхан болгох ажиллагаа хийнэ. Зүмбэрээ бат бөх улам сайхан болгохын тул бүх талбайг лак ба олифоор будаж болно. Зүмбэрийн урлал бүтээх арга барил эзэмшихийн тул гурил, штрих, үнс, элс зэргийг момент болон тарган цавуутай хольж зуурмаг бэлтгээд зүмбэр урлаж болно.



Хамгийн хялбар арга нь зүмбэрлэх дүрсээ харандаа эсвэл балаар өнгийн цаасан дээр зураад, зураасан дээгүүр нь зураас арилгагч (штрих) гоожуулан зүмбэрлэж туршаарай.

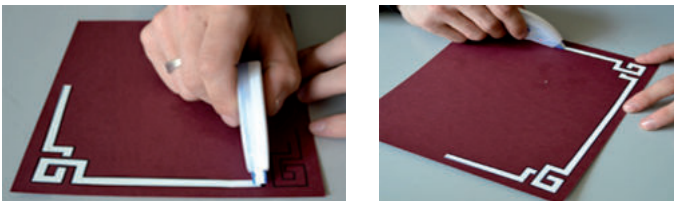

3.3 дугаар зураг. Зураас арилгагчаар (штрих) хийсэн зүмбэр.



- Олон арван жил болсон ч бэхэжсэн байдаг зүмбэрийг ямар материалаар хийдэг, зүмбэрлэх урлалыг юунд зориулдаг болох зэргийг ярилцах.
- Өөрсдийн бүтээсэн штрихэн зүмбэрийн бүтээлээ баг, хэсгээрээ хэлэлцэнэ үү.
- Зүмбэрийн зохиомж, бэлгэдлийн талаар ярихаа мартуузай.

Дасгал, даалгавар: Гурилан зүмбэр хийгээрэй.



Шуумлын урлал

Шуумлыг эзлэхүүнт ба ингэмэл гэж ангилна. Манай урчууд шуумал хөрөг, баг зэрэг олон төрлийн бүтээл хийдэг. Чойжин ламын сүм-музейн маш олон баримлыг шуумалдан хийж төгс сайхан бүтээлүүд урласан юм. Монголын урчууд биетээс шууд шуумал авах буюу шавар, мод, баримлын шавар ашиглан шуумал хийх хэв бэлтгэдэг. Шуумал хийх дарааллыг нарийвчлан судлаарай.



3.4 дүгээр зураг.

Барималч Н.Пунцаг-Осорын хийсэн шүрээр урласан шуумал баг. Чойжин ламын сүм музей

Шуумал хийх дараалал

- Шуумлын хэвээ бэлтгэнэ.
- Нимгэн цаас урж жижиглэн устай саванд хийж, 12-16 цаг байлгана.
- Хэвний гадна талыг нийтэд нь тосолно. (Ургамлын тос)
- Тосолсон хэвэн дээрээ нойтон цаасны ирмэгүүдийг зөрүүлж битүү хучна.
- Хучсан цаасан дээрээ цавуу (багсаар) түрхээд, жижиглэсэн нойтон цааснаас наагаарай.
- Шуумлаа бөх бат болгохын тул цаасны завсар нимгэн даавуу давхарлан нааж болдог. Хэдэн давхар наах нь шуумлын том, жижиг бөх бат болгохоос шалтгаална.
- Шуумлаа өө сэвгүй сайхан болгохын тул цавуутай (20-30 хувь) усаар зуурсан шохойгоор будаж хатаагаад зүлгүүрдэн дахин шохойдож болно.
- Шохойг бүрэн хатсаны дараа тосон ба усан будгаар будаж, арьс, хялгас, гууль, зэс, сувс, шүр, сувдаар чимэглэл хийдэг.
- Шуумлын гадаргууд өнгө тавьж гоёл чимэглэл хийх, лакдан бэхжүүлж болдог давуу талтай. Шуумлаар бүтэн баримал хийдэг.



ШУУМЛЫН УРЛАЛ



Тусгай бэлтгэсэн хэвэн дээр, цаасыг дахин дахин нааж, товойлгох аргаар урласныг “Цаасан шуумал” гэдэг. Шуумал нь цаасаар давхарлан нааж урладаг уран баримлын нэг арга юм. Цаасан шуумлыг “Ингэмэл” /хагас товгор/ бүтэн товгор байдлаар хийдэг.



3.5 дугаар зураг. Шуумлын аргаар урласан ингэмэл баг

Улс орнуудын чимэглэсэн баг.



3.6 дугаар зураг. Улс орнуудын багууд



ЦААСАН ШУУМАЛ УРЛАХ

Үйл ажиллагааны дараалал

1. Хэв авахын тулд өндгөн шоколадны хайрцаг ашиглана.
2. Цаас жижиглэн урж 3 давхарлан наана. Гадаргуу дээр нугаларч үрчийхгүй жигд наана.
3. Цаасаа хатсаны дараа салгаж авна. Хоёр талыг эвлүүлэн нааж өнгөлнө.
4. Өнгөлгөө хийсний дараа будна. Урьдчилж гаргасан зургийн дагуу цэвэрхэн нямбай будаарай.

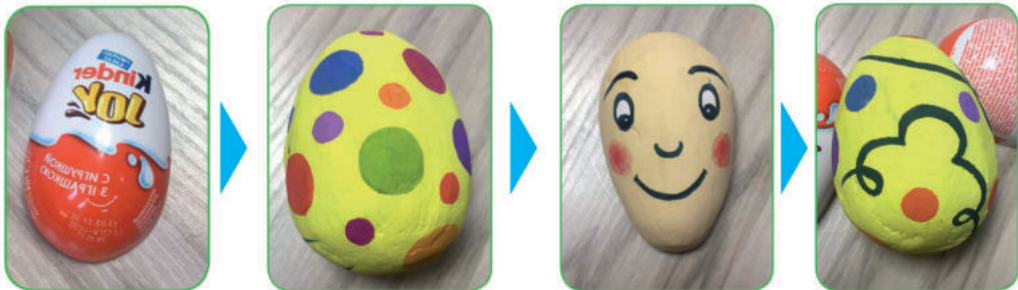

3.7 дугаар зураг. Цаасан шуумал



ШҮТЭЭН УРЛАГ



Монгол улс нэн эртнээс өнөө хүртэл уран зураг, соёл урлагийн асар баялаг түүх бүтээсэн бөгөөд үүний нэг нь “Шүтээн” зургийн урлаг юм.

Бурхны толгойн арын солонгон гэрэл нь номын биеийг төлөөлдөг байна.



Бурхны биеийн ар талд цацран байгаа гэрэл нь амьтанд туслах сэтгэлийн үйлийг бэлгэднэ.

Бадамлянхуа цэцэг

Саран тавцан

3.8 дугаар зураг. Мэгжид Жанрайсиг бурхан

Бурхан дүрслэх харьцаа хэмжээ, биеийн хөдөлгөөн, суудал, нүүр царай, эдлэл, чимэглэл зэргээр шашин номын утга, гүн ухааны үзэл санааг илэрхийлдэг. Шүтээн зургийн төв хэсэгт гол бурханаа байрлуулж, эргэн тойронд нь туслах дүрүүдийг дүрслэн, орой дээр нь уг бурхны гол шүтээн зэргийг зурна. Шүтээн дүрслэлийн эртний сургуулиудад тиг хэмжээ бага байсан бол XIV зуунаас хөгжиж дэлгэрсэн буддын бурхан дүрслэлд бурхдын эрэмбэ, зиндаа болон хэмжээ дүрийг хатуу журамласан байна. Г.Занабазарын өөрийн нь хөрөг, “Эх Ханджамцын хөрөг” болон нэр нь үл мэдэгдэх зураач нарын зурсан II, VII, VIII Жавзандамбын хөрөг зэрэг олон шилдэг зургууд бий. Фото зургийн сураг ч байхгүй байсан үед “Тиг”-(зураас гэсэн үг) гаргасны ачаар “Цагаан дара эх”, “Очирваань” зэрэг бурхад олон янзын дүрсгүйгээр, өөрийн дүр төрх, мөн чанараа өчүүхэн ч алдалгүйгээр бидний үед хүрч ирсэн түүхтэй. Бурхдын суудлыг бадамлянхуа цэцгийн дэлбээгээр чимж, дээр нь сарыг төлөөлүүлэн дугариг цагаан дэвсгэр засан нигүүлсэнгүй бодь сэтгэлийн



бэлгэдэл бүхий номхон, амарлингуй бурхдыг суулган зурдаг. Харин догшин бурхад сахиусыг нар хэмээх улаан тавцан дээр зурах нь их байдаг. Гомбодоржийн Занабазар судрын ёсонд заасан тиг, хэмжээ, горим журмыг баримтлахдаа монгол ахуйгаас сэтгэн бясалгаж, монгол хүний шинж, биеийн гоо сайхныг бүтээлдээ шингээн туурвиж байжээ. Г.Занабазарын “Ногоон дара эх” нь монгол эмэгтэйн гоо жавхланг илтгэсэн уран сайхны хэв шинжит дүр гэж болох бүтээл юм. Г.Занабазар бурхан



3.9 дүгээр зураг. Занабазар (1635-1723)

урлахдаа зөвхөн тиг баримтлах бус эмэгтэй хүний гоо үзэсгэлэнг илтгэх 30 зүйл шинж чанар, эрэгтэй хүний үзэсгэлэн бүрдүүлэх 25 зүйл шинжийг бүтээлчээр шингэхийг эрмэлздэг байжээ. Монголчууд “Цагаан дара эх усанд”, “Цагаан дара эх огторгуйд”, “Цагаан дара эх газарт” зэрэг олон цуврал бүтээл урлахдаа зөвхөн “Цагаан дара эх” бурхныг тигээр зурж, бусад тиглэх шаардлагагүй зохиомжийг зураачийн уран сэтгэмжээр баяжуулан зурдаг байсан нь уран зургийн хөгжилд чухал ахиц дэвшил өгсөн гэдэг.



3.10 дугаар зураг.
Амитаба



3.11 дугаар зураг.
“Цагаан дара эх”. /алт гууль/



Г.Занабазар нь зөвхөн уран зураг, баримлын урлагт гарамгай байсан төдийгүй олон талын боловсролтой, яруу найраг бичиж, уран баримал сүм хийд байгуулж, соёмбо үсгийг зөн бэлгэдлийн хэлбэрээр галигласан, бурхан урлагийн Монгол дэг сургуулийг үндэслэгч хүн гэдгийг эдгээр уран бүтээлүүдээс харж болно.



3.12 дугаар зураг.
Бодь суварга



3.13 дүгээр зураг.
Босоо соёмбо үсэг тамганы дардас

Ардын зураг



Ардын зурагт хүрээлэн буй сав, шим ертөнцийн амьдралыг уран зураас, сайхан өнгөөр ямар ч хүн зурдаг. Манай ард түмэн өөрсдийн хүсэл сонирхол, мөрөөдөл, үзэл санаагаа хад, чулуу, зургийн цаас, илэг, үйс, мод зэрэг дээр зурсан байдаг. Ардын зураачдын зургийн онол, дүрсэн илэрхийлэл нь их өндөр түвшинд хөгжсөн байсан нь тэдний бүтээлүүдээс тодорхой байдаг. Ардын зураг нь суурь зургийг торго болон бөс даавуун дээр зурна. Миниатюр (жижиг хэмжээтэй) зурагт, хөзрийн зургийг ямааны татаас дээр зурж байв. Монголд ихээхэн түгээмэл дэлгэрсэн нь үйчүүр тоглоомын зураг юм.

Ардын зургийн төрөлд хөрөг, зан үйлийн зориулалт бүхий зургууд, домгийн, мал амьтан, байгаль, аж байдал, онгод, элдэв хий юмс, үлгэрийн зургууд гэх зэрэг баялаг сэдвээр зурдаг байжээ. Ардын зурагт дагнааслах, самнаж зурах, замхруулан шавших, хээлж, угалзлах сүүдэртүүлэн дүрслэх зэрэг олон арга ашигладаг байв. Зурах будагтаа байгалийн эрдэс бодис, есөн эрдэнэ, алт, мөнгө өргөн ашиглан ихээр урладаг байжээ.



3.14 дугаар зураг.
Ардын зураг



3.15 дүгээр зураг.
Монгол хөзөр



3.16 дугаар зураг.
Үйчүүр тоглоом



Шүтээн зураг, ардын зураг хоёрын адил төсөөтэй тал нь есөн эрдэнээр бичиж, зурах, алт мөнгөөр зурах талууд болно. Шүтээн зураг нь маш нарийн дэг жаяг, тусгайлан тогтсон тогтолцоогоороо онцлог ялгаатай. Энэ хоёр зургийн төрлийн зарим ерөнхий ялгааг тоймлон доор үзүүлэв.

Шүтээн зургийн онцлог	Ардын зургийн онцлог
<ul style="list-style-type: none"> - Бүх бурхны суудалд нь бадамлянхуа цэцэг зурдаг ёстой учир бусдаас шүтээн зураг амархан ялгагддаг. - Шүтээн зургийг бурхан шашны мэргэжсэн бурханч зурна. - Бурхад зурахад “Тиг” ашигладаг. - Алтаар зурсан зургууд - Шүтээн зурагт нагтан, мартан, сэртэн, гартан зураг өргөн ашигладаг. - Шүтээн зураг бүтээгч, урлаачдыг бэлтгэдэг нарийн, шат дараалсан сургалтын тогтолцоотой. 	<ul style="list-style-type: none"> - Ардын зургийг сонирхсон хүн бүхэн зурна. - Ардын зурагт “Тиг” ашигладаггүй. - Ардын зурагт халх, ойрад хөзрийн зураг орох бөгөөд ихээхэн зурж ашигладаг байсан. - Үйчүүр, өлзий дэлгэр, тахилын наадам гэсэн тоглоомын зургууд их зурж, тоглодог, хэрэглэдэг байв. - Ардын зураг нь хөрөг, зан үйлийн зориулалттай зургууд, зураасан зураг зэрэг олон төрлүүдтэй. - Ардын зурагт дагнааслах самнах, шавших зэрэг олон арга хэрэглэдэг.



Та бүхэн “Монгол хөзөр”-ийн нэг ноён эсвэл нэг хатны хөрөг сонгон зурж өнгө ялган будаад, туршлагаа ярилцаарай.

- Шүтээн урлагт их гавьяа байгуулсан хэдхэн хүний хөрөг зурагт бадамлянхуа цэцэг суурилан зурдаг ёс байжээ.
- Шүтээн зураг, бүтээлийн дээгүүр алхдаггүй, өв соёлоо хүндэтгэдэг ёсыг ахмад хүмүүсээс асууж, мэдээлэл авч, сэтгэгдлээ солилцдог юм шүү.
- Аймгийнхаа орон нутгийг судлах музей болон айлуудад байдаг тухайлбал үйчүүр, хөзрүүдийн талаар санал, бодлоо солилцоорой. Ховд, Баян-Өлгий, Баянхонгор аймгуудын музейд дээр дурдсан тоглоомууд их байдаг.

Дасгал, даалгавар: Гар утсандаа “Үйчүүр” тоглоомын зураг буулгаарай.



3.17 дугаар зураг. Х.Цэрэндорж. “Зарцын нүүдэл”. 1973 он. 60х80 см. Цаас, гуаш

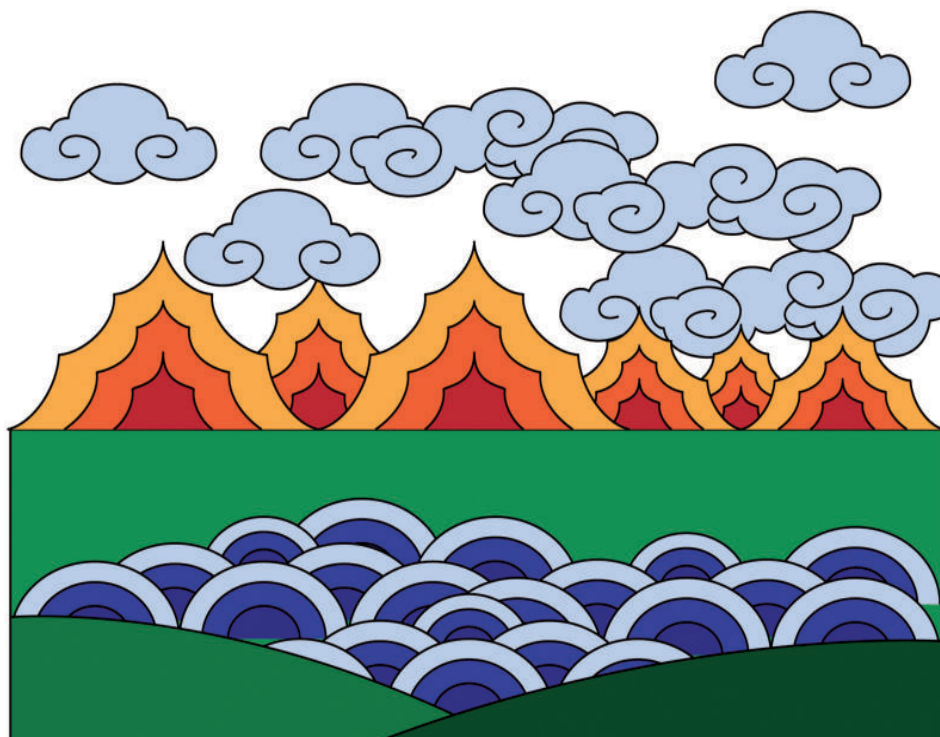

3.18 дүгээр зураг. Монгол зургийн аргаар зурсан чимэглэлийн зураг



МОНГОЛ ЗУРГИЙН ЗУРААСЛАХ АРГА БАРИЛ, ОНЦЛОГ



Монголын үндэсний зургийг бүтээх онцлог нь монгол зураач нар зурах зүйлийнхээ зохиомжийг маш чамбай бодож боловсруулсны эцэст зургийн хавтгай дээрээ бүдэг нарийн зураасаар дүрсэлдэг. Дараа нь зохих өнгүүдээр жигд хавтгай будаад дээрээс нь дагнааслах буюу товойлгох бичлэг хийнэ. Төгсгөлд нь нарийн зураасаар хүрээлэх болон алтан зураасаар чимэг самнаа хийж дуусгадаг. Монгол зурагт аливаа зүйлийг хөдөлгөөнтэй, бодит байдалтай, алслалтай болгон харагдуулахын тул зураас нь үзүүртээ нарийн гол хэсэгтээ өргөсч холдохдоо нарийссан уран гоё татлан зурагдсан байна. Мөн том дүрсийг өргөн махлаг тод зураасаар жижиг буюу хол байгаа зүйлийг бүдэг нарийн зураасаар алслалттай зурдаг. Бас нэг онцлог нь зурж байгаа дүрсүүдийн үндсэн өнгө ямар байна түүнийг хүрээлэх зураас нь ойролцоо буюу зохицсон өнгөтэй байх ёстой.

Монгол зурагт хүн, мал амьтныг дүрслэхдээ чөлөөт хэтрүүлэг, уран сайхны намба, донжийг чадварлаг олж, бүтээлч сэтгэлгээгээр зурдаг. Үргэлж нэгээс нөгөөд шилжсэн харааны олон цэгтэй, хөдөлгөөнт алслалттай зурна. Монгол зургийг уран сайхны дүрслэлийн аргаар нь: Нэгдүгээрт, амьдралын бодит байдлаар энгийн дүрслэх, Хоёрдугаарт, хээлж угалзлан дүрслэх гэж хувааж болно.

МОНГОЛ ЗУРГИЙН ЗУРААСНЫ ТӨРЛӨӨС



Монгол зургийн зураас дүрийн бүтэц, хэмнэл хөдөлгөөн, донж маяг, орон зай илэрхийлдэг. Зураас нь уян гоёмсог, уран налархай шинж илэрхийлэхдээ бийрийн сул чөлөөт таталт, даралт, нарийн мэдрэмжээс ихээхэн шалтгаална. Монгол зургийн зураас хөнгөн зөөлөн, уран чөлөөт хөдөлгөөн эсвэл хатуу чанга, ширүүн догшин, эрч хүчтэй, нарийн бүдүүн зэрэг олон шинж илэрхийлэх бөгөөд өвөрмөц хэв маяг, шинж чанар бүтэц тогтолцоотой байдаг.



3.19 дугаар зураг. Б.Шарав. “Нэг өдрийн явдал” (Дүрслэх урлагийн музей)



Монгол зургийн зураасны төрлөөс

3.1 дүгээр хүснэгт

д/д	Зураас	Зураасны хэлбэрүүд
1	Зураасны урсгал	
2	Зураасны татлага	
3	Зураасны хаялга	
4	Зураасны цацлага	
5	Зураасны орон зай	
6	Самнаа	

- Монголын зургийн зураасны төрлүүдээс сонгон шувууд зурна уу.



Зураач Ц.Оюун-Эрдэнэ Чингис хааны Бөртэ, Есүй, Есүйгэн, Хулан, Ибаха болон түүний охидын зэрэгцээ монгол хатдын түүхийг олон жил судалсны үр дүнд “Эрхэмсэг”, “Эртний соёл” зэрэг олон арван зураг зурсан байна. Үлгэр, домог, туульд гардаг шиг гайхамшигтай үзэсгэлэнт гоо бүсгүй сүйх тэргэнд суугаад явна. Хоёр гартаа эмзэгхэн атлаа ариун тунгалаг дур булаам гоёмсог, эрхэмсгийн бэлгэдэлтэй анхилам сайхан цэцэг барьжээ. Бүсгүйн бортгон малгай болон алт, мөнгө, сувд, зэрэг есөн эрдэнээр чимсэн тансаг чамин зүүлт, чимэглэл нь бүсгүйг улам сайхан болгосон байна. Улаан дээл, малгайн өнгө зохицол нь бүсгүйг улам цог золбоотой, жавхаалаг болгосон. Сүйх тэргэнд унжуулсан эвэр, хамар угалз болон уран гоё хээгээр чимэглэсэн бор шаргал хөшиг, зургийг улам дулаан сайхан харагдуулах ажээ. Хөх тэнгэрт ба хөшигний наана нисэлдэх эрвээхэйнүүд бүсгүйн эрхэм дотно, уян зөөлөн, хээнцэр тансаг, эрхэмсэг ганган байдлын илэрхийлэл болсон байна. Зураач үзэсгэлэнт бүсгүйн хөргийг бүтээхдээ Өндөр гэгээн Г.Занабазарын бүтээсэн “Ногоон дара эх”-ийг хажуу талаас нь харснаар зурсан гэдэг. Хөргийг танка зургийн аргаар бүтээжээ.

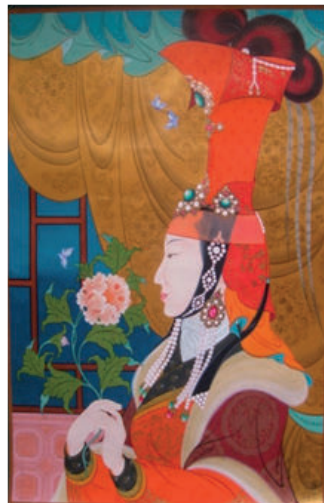

3.20 дугаар зураг.
Ц.Оюун-Эрдэнэ. “Эрхэмсэг”,
2005. 108х98 см.
Даавуу, усан будаг



1. Монголын зургийн зураасны онцлог нь юу вэ?
2. Зураач Ц.Оюун-Эрдэнийн “Эрхэмсэг” зургийн зурааслалыг ажиглан, зарим зураасыг дуурайн зурж, онцлогийг нь ярилцаарай.



МОНГОЛЫН БАХАРХАЛ



3.21 дугаар зураг. Хүн чулуун хөшөө



3.22 дугаар зураг.
Буган чулуун хөшөө

ХҮН ТӨРӨЛХТНИЙ СОЁЛ ИРГЭНШЛИЙН ТҮҮХЭНД МОНГОЛЧУУДЫН ОРУУЛСАН ҮНЭТ ЗҮЙЛС



Монголын говиос одоогоос 50-60 сая жилийн тэртээд амьдарч байгаад мөхөж сөнөж устсан амьтдын үлдэгдэл олдворууд ихээр олддог.

Дэлхийн хүн төрөлхтний үүсэл хөгжлийн өлгий өвд бүртгэгдсэн. Хад чулуун дээрх зурмал соёлын хамгийн эртнийхийг Монголчууд бүтээсэн юм.

Он жил, цаг тооллын “Тэнгэр унших эрдэм”-д нэвтэрхий боловсорч 3000 гаруй од нэрлэж, од мичдийн улирлын тоолол, арван хоёр амьтны нэрт тооллыг олон мянганы өмнөөс хэрэглэж иржээ.

Оюун ухааны гимнастик болсон шатар Монголчуудын өвөг дээдэс болох Хядан нарт үүсчээ.

Хамгийн том гэр ба гэр тэргийг /Гэрлүг/ Монголчууд анх хийсэн. Энэхүү гэр 20 метрийн голчтой байсан буйр Хар хорум хотын орчим Эрдэнэ зуу хийдийн дотор бий. XIII зууны үед 22 шар хөллөдөг гэр тэргээр нүүдэллэж байсан.



3.23дүгээр зураг. Монгол шатар

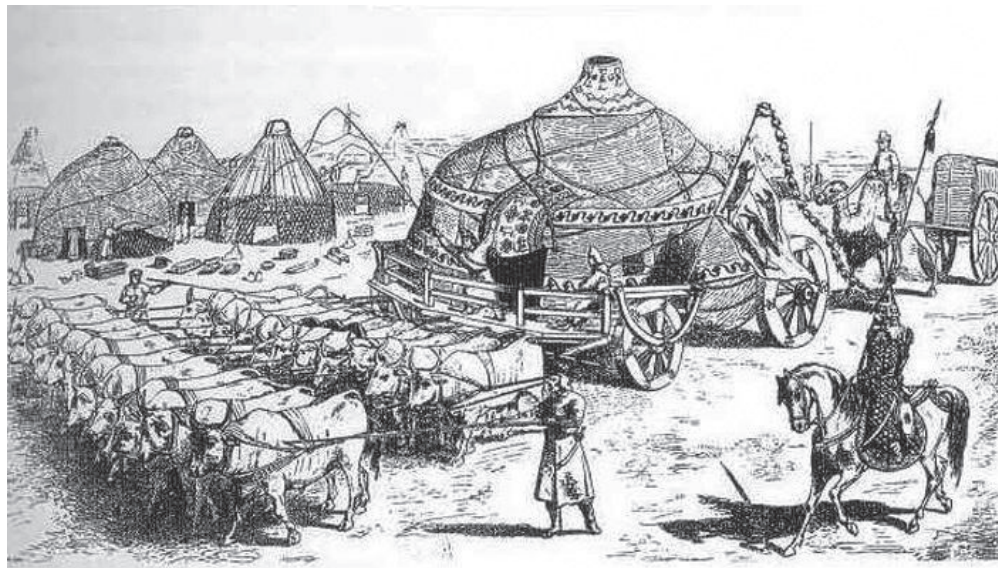

3.24 дугаар зураг. Чингисийн Их Нүүдэл



1227 оноос хойш Монголын эзэнт гүрний төр цаасан мөнгө анх гаргажээ. Үүний дараа Хубилай хаан улс орон даяар гүйлгээнд гаргав.

Дэлхий дээр хамгийн том эзэнт гүрэн байгуулсан нь Монголчууд юм. XIII зууны үед Монголчууд өөрсдийнхөө тооноос 100 дахин олон хүн амтай Ази Европын эх газар дээр хамгийн том эзэнт гүрэнг байгуулж байсан.

Монголчууд номд хөшөө босгосон Дэлхийн анхны улс. Ном судрыг юунаас ч илүү үнэлдэг ард түмэн. Нүүдэлчдийн түүхийн хосгүй үнэт дурсгал бол Монголын нууц товчоо юм.

Орчин үеийн улс хоорондын элчин харилцаа /дипломат/ ёсны эхлэл тавьсан. Гэрэгэ бол одоогийн дипломат гадаад паспорт болно.

Монгол уртын дуу, хөөмий бол эртний оршин нутаглаж байсан газар орныхоо өнгө төрх, хөг аялгууг шингээсэн Монголчуудын унаган гаралтай өвөрмөц урлаг. Морин хуур нь Монгол үндэстний өвөрмөц соёл урлагийн нэг төрөл болох хөгжмийн зэмсэг юм. Төрөл бүрийн уяа, зангилаа, оньсон тоглоом Монголоос гаралтай.

Дэлхий дээр хамгийн үнэт зүйл оруулж, мөнгөн хуудсан дээр алтаар товойлгон хөөмөлдөж ур дарх гарган бүтээсэн Сандуйнжүд гэдэг ном бий. Энэхүү номыг олноо өргөгдсөн Монгол улсын 5 дугаар онд бүтээсэн бөгөөд 7.377 кг алт оржээ.

Хамгийн том хүрэл тогоог 1726 онд бүтээсэн. Хоёр тонн жинтэй тогоо одоо Манзушир хийдэд байдаг.



Монголын хүн төрөлхтний соёл иргэншлийн түүхэнд оруулсан үнэт зүйлсийг найз нөхөд, төрөл төрөгсдөдөө ярьж өгөөрэй.



МОНГОЛ ҮСГИЙН УРЛАЛ



Аливаа улс үндэстний үсэг бичгийн түүх нь тухайн ард түмнийхээ утга соёл, зан заншлын бүхий л явдалтай нягт холбоотойгоор олон зууны туршид бүтээгдэж буй болжээ. Одоогийн хэрэглэж буй уйгаржин Монгол бичиг нь 1200-1500 жилийн түүхтэй. Их Монгол улс тунхагласан 1206 оны их хуралдайгаар Монгол төрийн босоо бичгийг өргөмжилжээ.

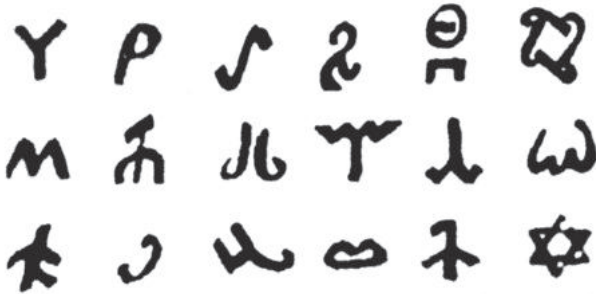

Хүннүгийн тамга үсэг



Киданы бага үсэг



Соёмбо цагаан толгой

Өндөр гэгээн Г.Занабазар XII жарны гал бар жил 1686 онд Манжийн эзлэн түрэмгийлэгчдийн эсрэг үндэсний тусгаар тогтнол өнө мөнхийн бие даасан байдлыг бэлгэдэж энэхүү үсгийг зохиожээ.



3.25 дугаар зураг. Есөн эрдэнээр бүтээсэн судар



Монгол үсгийн урлагийн хөгжлийн онцлогуудыг судалж, мэддэг болоорой.



“ГРОТЕСК” ҮСГИЙГ ХЭВ АШИГЛАН БИЧИХ



Үсгийг бичигдэх байдлаар нь "Уран сайхан үсэг", "Антиква-хэрчмэл үсэг" "Гротеск-дармал үсэг" гэж ангилдаг. Гротеск үсгийн бүтэц нь үндсэн ба холбох зураасаас бүрдэнэ. Бүх зураас нь жигд ижил бөгөөд сэртэнгүй байдаг. Хаяг рекламны өнгийн зохицолд "Харш өнгө"-ийн зохистой (10x90, 20x80 гэх мэт) харьцаагаар хийдэг. Сурагчид хялбар хэв хийж түүгээрээ бичих аргыг сурч болно. Гротеск үсгийн харьцаа нь 3x5 гэсэн харьцаатай байх нь тохиромжтой байдаг. Тиймээс хэвийг 3x6 гэсэн харьцаатай хийж болно.

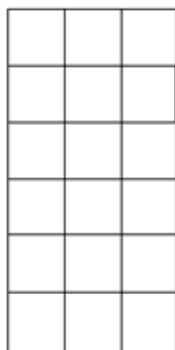

зураг 1.

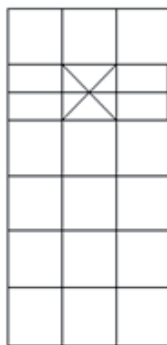

Зураг 2

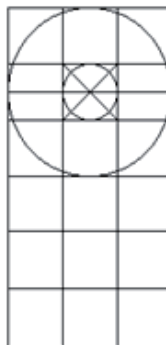

Зураг 3

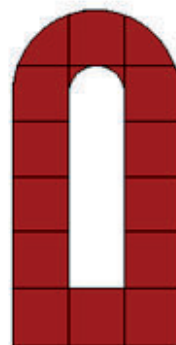

Зураг 4

3.26 дугаар зураг. Үсгийн хэв хийх аргачлал

1. 3 x 6 хэмжээтэй тор татна. Том багын хэмжээг өөрсдөө сонгоно. (Зураг 1)
2. Гортиг татах цэг тодорхойлно. (Зураг 2)
3. Гортигоор тойрог татна. (Зураг 3)
4. Зургийн дагуу хайчилж авна (Зураг 4)



Гротеск үсгийн хэв ашиглаж үг бичих аргачлал:

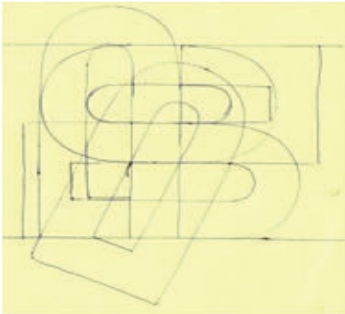

1. Үсэг бичих үндсэн мөрийн хөндлөн шугам татна.

2. Үсгийн хэвээ тавьж харандаагаар маш хөнгөхөн тойруулан зурна.



3. Үсгийнхээ дүрсийг тодруулж, илүү зураасуудыг арилгаад будна.



ҮСЭГ БА ДЭВСГЭРИЙН ӨНГӨ



Үсэг бичлэгт олон өнгө хэрэглэвэл эрээн цоохор болно. Үсэг дэвсгэр хоёрын өнгийг тохируулахдаа ямар нэг цайвар өнгөөр дэвсгэрлэн хурц тод өнгөөр бичиж болдог. Хүйтэн өнгийг шингэнээр будсан дэвсгэр дээр дулаан өтгөн будгаар бичвэл үсгүүд нь тод товгор болж харагдана. Бор шаргал, саарал зэрэг өнгөтэй дэвсгэр нь тайвшруулах чанартай болдог. Нэг өнгийг шингэнээр авч дэвсгэр хийгээд дээрээс нь мөн өнгөөр өтгөн тод бичвэл зөөлөн тайван, даруухан сэтгэгдэл төрүүлнэ. Жишээ нь: Цэнхэр дэвсгэр дээр тод хөхөөр, бүдэг ягаан дээр хурц ягаанаар бичих гэх мэт.

Цагаан дэвсгэр дээр алтаар бичсэн нь хөнгөн гоёмсог, хар дэвсгэр дээр бол сүрлэг сайхан, хөх дэвсгэр дээр болохоор зөөлөн, тайван, улаан дэвсгэр дээр баяр ёслолын гоёмсог шинжтэй болж харагдана. Эсрэг өнгүүд бие биенээ тодруулж өнгө булаалддаг. Иймд эсрэг өнгийн нэгээр нь дэвсгэр болгоод нөгөөгөөр нь олон үсэг бичвэл нүдэнд эрээлжлэн үзэгдэнэ. Үүнд: Улаан дэвсгэр дээр ногоон, шар дэвсгэрт үзмэн ягаан, хөх дээр улбар



Өөрсдийн болоод бусдын хийсэн гротеск үсийн хэлбэр хэмжээ, харьцаа, зохицлын талаар болон үсэг ба дэвсгэрийн өнгийн зохицол: Тухайлбал. Будгийн өтгөн шингэн найруулга, дулаан хүйтэн өнгө, эсрэг өнгүүд, эрс тэс өнгүүдийн хоршил, харшлын талаар чөлөөт ярилцлага зохионо уу. Ангиараа хамтарч "Төрсөн өдрийн баярын мэнд хүргэе." гэсэн өгүүлбэрийг хуваарилан авч хэв ашиглан бүтээж, чимэглээд, хэн нэгний төрсөн өдөрт зориулж ангидаа байрлуулаарай.

Дасгал, даалгавар: Ангиараа хамтарч "Төрсөн өдрийн баярын мэнд хүргэе." гэсэн өгүүлбэрийг хуваарилан авч хэв ашиглан бүтээж, чимэглээд, хэн нэгний төрсөн өдөрт зориулж ангидаа байрлуулаарай.



XIV-XVII ЗУУНЫ ҮЕИЙН МОНГОЛЫН ДҮРСЛЭХ УРЛАГИЙН ТОЙМООС



М.С.Ибшароглугийн “Монгол уран зураг” номд: Рашид-ад-Дины судрын чуулганы чимэг зургууд, номын судрын чимэг зургууд, нүүдэлчдийн амьдрал байдлыг харуулсан зургууд, байгаль, амьтдын сэдэвт зураг гэсэн найман бүлэгт 54 зураг ангилан зураг тус бүрийг маш тодорхой тайлбартайгаар оруулж хэвлэсэн байна. Энэхүү уран зургууд нь XIII-XV зууны үеийн Монгол зурагт хамааралтай. Эрдэмтэн Ц.Дамдинсүрэн “... Монгол оронд зурагтай ном хийх болсон нь XIV зууны үед Чойжи-Одсэрийн зохиосон “Бурхны арван хоёр зохионгуй” ном юм.

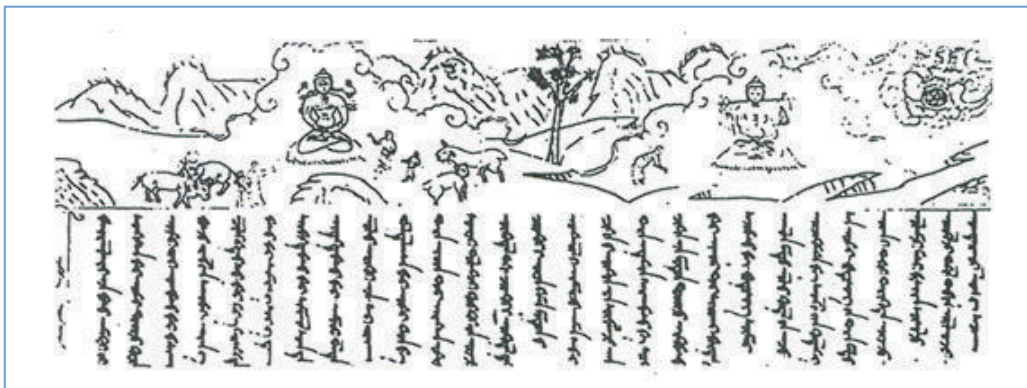

3.27 дүгээр зураг. Чойжи-Одсэрийн зохиосон “Бурхны арван хоёр зохионгуй”- номын эхний хэсгийн зурагаас.



XV-XVI зууны үеийн монгол зургийн онцлогийг тодруулж чадах “Түмдийн Алтан хаанаас Мин улсын хаанд бичсэн захидлын (5м урт, 3,5м өргөн хэмжээтэй зураг, бичиг бүхий бүтээл орно. (Одоо Санкт-Петербург хотын Дорно дахиныг судлах хүрээлэнд хадгалагдаж байгаа.) XVI зууны II хагасаас Монголд бурхан шашны зураг урлал дэлгэрч, хатуу тигтэй зурдаг боловч монголчууд шүтээн зургийн зохиомжид эх орныхоо байгаль, уул ус, хүн ардынхаа энгийн амьдрал, хүсэл сонирхол, бэлгэдэл зэргийг чөлөөтэй сэтгэн хөгжүүлэхэд ихээхэн анхаарч байсныг тэдний бүтээлүүд илтгэдэг. Тухайлбал: Г.Занабазарын “Өөрийн хөрөг”, “Эх Ханджамц”, Гэндэндамбын “Улаан сахиус” зэргийг дурдаж болно.

Монгол зурагт зураас, татлага болон бодит ба хийсвэрлэн зурах арга дүрслэл, илэрхийллийн өвөрмөц донж, хэллэг уран сайхны дүрийн бүтэц, бүрэлдэх нөхцөл түүхэн урт үеийн турш боловсрон жөгжиж ирсэн юм. Монгол сургууль нь нэгээс нөгөөдөө өвлөгдөн төгөлдөржиж байсан гэрийн, төрийн (улсын), шашины гэсэн гурван үндсэн хэлбэрээр хөгжиж иржээ. (Монголын соёлын түүх, дэд боть. 1999, х32).

Монголчууд хүн, мал, амьтан, эд зүйлсийн дүрсийг уран хөдөлгөөнт хүрээ зураасаар хөвөөлөн тодруулж зурдаг онцлогтой. Хүйтэн дулаан болон эсрэг өнгийн харьцаа ашиглах, нэг өнгийн дагнаасаар эзлэхүүн гаргах зэрэг аргууд хэрэглэдэг байсан нь тухайн үеийн бүтээлүүд дээр илэрдэг.



Монголчууд аливаа зүйлийг олон талаас нь тов тодорхой, үнэмшилтэй үзүүлж, харуулах гүн сэтгэлгээгээр олон харааны цэг, урвуу алслалт зэргийг ашиглан орон зайн баялаг шийдлээр дүрсэлдэг байжээ.

Сарьдагийн хийд

Шинжлэх Ухааны Академийн Түүх, Угсаатны зүйн хүрээлэнгээс эрхлэн 2013-2018 оны хооронд зургаан жилийн турш Сарьдагийн хийдэд малтлага явуулсан байна. Түшээтхан аймгийн Дархан чин вангийн хошуу одоогийн Төв аймгийн Эрдэнэ сумын Чулуут багийн нутаг, Бага Хэнтий нурууны салбар уулс болох “Арцат Сарьдаг” хайрхны өвөр, “Сонгино Сарьдаг”-ийн ард, “Бух ян Сарьдаг”-ийн баруун тал буюу тэдгээрийн дунд “Сарьдагийн хийд” оршдог. Тус хийдэд хийсэн малтлага судалгааны үр дүнд Халхын Өндөр гэгээн Г.Занабазар 1654-1686 онд байгуулсан “Рибогэжайлин ганданшаддублин” буюу “Номын Их Хүрээ” хэмээх хийдийн туурь мөн болохыг нотолжээ. Энэхүү малтлагаар “Язгуурын таван бурхан” 3000 орчим, Мин улсын үеийн шаазан цом, аяга, Юань улсын үеийн ваар, Монголын эзэнт гүрний таван нүдэн хээтэй сумны зэв, Энэтхэгийн Моголын эзэнт улсын зоос, Балбын зоос, Оросын эзэнт улсад үйлдвэрлэсэн галт буу, Европт хэрэглэгдэж байсан нарны цаг зэрэг маш их олдвор гарсан байна. Сарьдагийн хийд бол Өндөр гэгээн Г.Занабазарын уран бүтээлийн хүрээ төдийгүй, XVII зууны Монголчуудын соёл, шашин, нийгэм-ахуйн түүхийг бүрэн илтгэх түүхэн дурсгалт газар мөн.



3.28 дугаар зураг. Б.Батцоож. Сарьдагийн хийдийг сэргээн зурсан зураг. 2015 он.



“Түүхээ мэддэггүй хүн ойд төөрсөн сармагчин лугаа адил” гэж Дорно дахиныхан ярьдаг. Та бүхэн “XVII зууны Монголын дүрслэх урлагийн тойм”-оос гэсэн “Эсээ” бичнэ үү.

НОМ ЗҮЙ

1. Академия педагогических наук СССР. (1968) “Детская энциклопедия искусство” Москва.
2. Амфилохиева.Е.В. (2014) “Изобразительное искусство полная энциклопедия” Москва.
3. Батчулуун. Л, Жүнш.С. (2011) “Урлахуйн ухааны нууц” Улаанбаатар.
4. Байды.Ц. (2006) “Монголын хошин шог зургийн дээж” Улаанбаатар.
5. Баярмаа.Ч. (2013) “Монгол ардын хээ угалз” Улаанбаатар.
6. Батчулуун.С, Мэндээ.Г, Нацагдорж.О. (2010) “Дүрслэх урлагийн боловсрол” Улаанбаатар.
7. Батбаяр.Д. (2012) “Хүүхдийн зургийн авьяас” Улаанбаатар.
8. Гончигдорж.Б. (1979) “Эртний шугам зургийг судалж үзсэн нь” Улаанбаатар.
9. Даваадаш.Н. (2005) “Монголын тэнгэрлэг шог” Улаанбаатар.
10. Дулам.С. (2007) “Монгол бэлгэдэл зүй” IV боть, Улаанбаатар.
11. Дүрслэх урлагийн бүтээл цуглуулагчдын үндэсний нийгэмлэг. (2016) “Хүүхдийн ертөнц 2016” Улаанбаатар.
12. Жамц.С. (2008) “Их говийн зураач” Улаанбаатар.
13. Ибшароглу М.С. (2016) “Монгол уран зураг”.
14. Лхагва.А. (2012) “Монгол зураачид” Улаанбаатар.
15. Майдар.Д. (2001) “Графика Монголии, М.,” Улаанбаатар.
16. Монголын Урлагийн Зөвлөл, ДУДЭС. (2007). Дэлхийн урлагийн түүх CD, Улаанбаатар.
17. Монголын зохиолчдын эвлэл. (1997) “Монголын уран зохиолын дээжис” XXVI боть, Улаанбаатар.
18. Монголын соёлын түүх, дэд боть (1999).
19. Нацагдорж.О, Батчулуун нар. (2007) “Дүрслэх урлаг-2, 1 сурах бичиг” Улаанбаатар.
20. Сокольникова.Н.М, Ломов.С.П. (2014) “Изобразительное искусство для детей” Москва.
21. Уранчимэг.Ц. (2002) “20-р зууны өрнөдийн урлаг” Улаанбаатар.
22. Уртнасан.Н, Самдан.Ц. (2010) “Дэлхийн болон Монголын өв соёл” Улаанбаатар.
- 23.
24. Цэдэн-Иш.Д нар. (2015) “Багшийн ном - Дүрслэх урлаг VI-VII” Улаанбаатар.
25. Цүлтэм.Н. (1987) “Монгол зураг” Улаанбаатар.
26. Цүлтэм.Н. (1982) “Выдающийся Монгольский скульптор Г.Занабазар” Улаанбаатар.
27. Цүлтэм.Н. (1988) “Монголын уран зураг хөгжиж ирсэн тойм” Улаанбаатар.