

Д.Цэдэн-Иш, А.Ариунболд, Б.Ариунболор,
З.Баярмагнай, О.Болор, У.Лхагвадорж,
С.Отгонтуяа, С.Цолмон, Г.Чулуунаа

ДҮРСЛЭХ УРЛАГ, ТЕХНОЛОГИ IV

Ерөнхий боловсролын сургуулийн
4 дүгээр ангийн сурах бичиг

Боловсрол, Соёл, Шинжлэх Ухаан, Спортын Яамны
зөвшөөрлөөр хэвлэв.

Долоо дахь хэвлэл

СУРГУУЛИЙН НОМЫН САНД ОЛГОВ.
БОРЛУУЛАХЫГ ХОРИГЛОНО.

Улаанбаатар хот
2020 он

DDC
371.32
Д-782

Дүрслэх урлаг, технологи IV: Ерөнхий боловсролын сургуулийн 4 дүгээр ангийн сурах бичиг. /Цэдэн-Иш Д., ба бус; Ред. Нямсүрэн С. -УБ. 2014.-72х

Энэхүү сурах бичиг нь “Монгол Улсын Зохиогчийн эрх болон түүнд хамаарах эрхийн тухай” хуулиар хамгаалагдсан бөгөөд Боловсрол, Соёл, Шинжлэх Ухаан, Спортын Яамнаас бичгээр авсан зөвшөөрлөөс бусад тохиолдолд цахим болон хэвлэмэл хэлбэрээр бүтнээр эсхүл хэсэгчлэн хувилах, хэвлэх, аливаа хэлбэрээр мэдээллийн санд оруулахыг хориглоно.

Сурах бичгийн талаарх аливаа санал, хүсэлтээ textbook@mecs.gov.mn хаягаар ирүүлнэ үү.

© Боловсрол, Соёл, Шинжлэх Ухаан, Спортын Яам

ISBN 978-99973-69-59-8

ГАРЧИГ

Өмнөх үг	5
----------------	---

I ХЭСЭГ

Эсрэг өнгийг ялган таних.....	6
Эсрэг өнгийг зураг дүрслэлд ашиглах.....	8
Төрөл бүрийн материалаар толболон зурах	12
Хөгжмийн аялгууг зургаар илэрхийлэх.....	14
Нэг төвт зохиомжоор зураг зурах.....	18
Үндсэн дүрсийн байршил, зохиомж.....	20
Мал, амьтныг баримжаалан зурах.....	22
Морь дүрслэх	23
Араг зургийн аргаар амьтан зурах	26
Хүүхдийн уран зургийн бүтээл унших	29
Монгол зургийн аргаар зурах	30
Монголын зураачдын бүтээл.....	31
Монголын зураачдын уран зургийн бүтээл унших.....	32
Нагтан зураг зурах	36
Мартан зураг зурах	37

II ХЭСЭГ

Цаасны үүсэл, цаас боловсруулах	38
Тэгш өнцөгт биетийн дэлгээс байгуулах	40
Тэгш өнцөгт биет бүтээх, загварчлах	42
Хавтгай дүрсээр гурван хэмжээст бүтээл хийх.....	45
Хавтгай дүрс ашиглан бүтээл хийх.....	47
Төрөл бүрийн биетээр загвар бүтээх	49
Цаасаар гурван хэмжээст бүтээл хийх.....	51
Байгалийн материалаар бүтээл хийх.....	53
Цаасаар баримал урлах.....	55

Техникийн загвар зохион бүтээх	57
Нисэх онгоцны загвар зохион бүтээх	59
Оёдлын багаж хэрэгсэл ашиглах	61
Жижиг эдлэлийн загвар зохион бүтээх	63
Товч хадах	65
Зууш хийх	67
Амин дэмээр баялаг салат хийх	68
Ажил мэргэжлийн тухай мэдэх	70
Ашигласан ном	72

ТАНИХ ТЭМДЭГ



Хийж гүйцэтгэх



Сонгох дадлага ажил



Мэдээлэл



Санамж



Хамтран ярилцах



Гэрийн даалгавар

ӨМНӨХ ҮГ

Дүрслэх урлаг нь бүхий л хичээлдээ амжилттай суралцах нөхцөлийг бүрдүүлдэг. Яагаад гэвэл дүрс нь хүний ой ухаанд хүчтэй нөлөөлж, удаан хугацаанд хадгалагдана. Хүн дүрсийг ялган таньж, жишин бодож, харьцуулан дүгнэж, оюун ухаанаа хөгжүүлдэг. Дүрстэй ажиллах чадвар сайжирснаар тархины танин мэдэх, тогтоон санах, сэтгэн бодох чадвар хөгжиж, өөртөө итгэх итгэл ихээхэн нэмэгдэх болно. Дүрс гурваас дээш өнгөтэй байх нь зохимжтой.

Өнгө бол хүний ой тогтоолт, бүтээлч чадварыг хөгжүүлдэг. Өнгө нь зургийг амь оруулж, улам гоё болгоно. Хүүхдүүд зураг зурахдаа эхлээд харандаагаар дүрсээ зураад дараа нь өнгөө сонгодог. Зарим хүүхэд будгаа хэтэрхий өтгөн найруулснаас болж будгийн доорх зураг нь харагдахгүй болдог. Иймээс зурсан дүрсийг зураасаар хүрээлэн тодруулах боломжгүй болно. Дүрс болгоныг өнгийн зураасаар хүрээлж тодруулбал зураг тань улам гоё сайхан болдог. Энэ сурах бичигт үе тэнгийн найз нөхдийн бүтээл олон орсон байгаа. Тэднээс бас суралцаарай.

Эсрэг өнгө, тэгш ба тэгш бус хэм, араг зураг ашиглан амьтан зурах, амьтны дүрсийн хээ зохиох, цаасаар гурван хэмжээст бүтээл хийх, дэлхийн суут зураачидтай танилцах гэсэн сэдвүүд орсон. Энэ нь та бүхэнд маш сонирхолтой байх болно. Тухайлбал: Зураггүй ном уншаад байвал хүний тархины зөвхөн зүүн хагас нь давуу ажилладаг. Харин оюуны зураглал хийдэг хүүхдийн тархины баруун, зүүн хэсэг хоёулаа зэрэг ажилладаг нь тогтоогджээ. Хүн тархиныхаа баруун, зүүн хэсгийг жигд хөгжүүлж чадсанаар асар их зүйлийг сурч мэдэх боломж, нөөц нээгддэг.

Манай дэлхий дээр зураг зурах авьяасгүй хүн гэж байдаггүй болохыг судлаачид тогтоосон. Зураг зурах чадвар хичээл болгон дээр олон удаа зурж дадлагажсанаар байнга дээшлэн хөгжих болно шүү.

*Цэцэгсийн хаан
Сарнай*



*Цэцэгсийн хатан
Алтанзул*

ЭСРЭГ ӨНГИЙГ ЯЛГАН ТАНИХ



Өөрт байгаа өнгийн харандаануудаа эсрэг өнгөөр ялгаарай.



Өнгийн хүрд

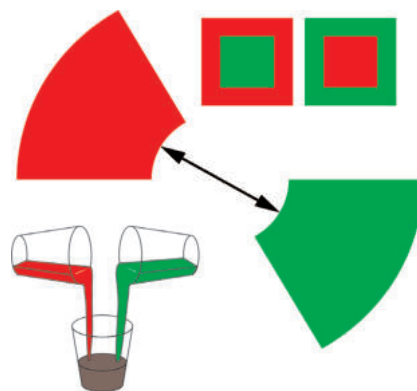

а. Улаан, ногоон өнгийг холих

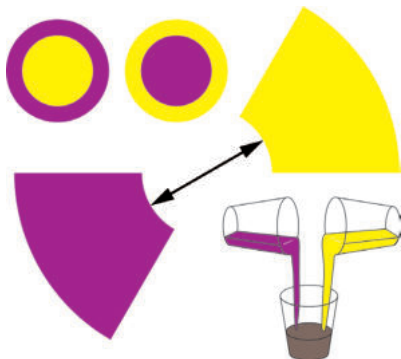

б. Ягаан, шар өнгийг холих

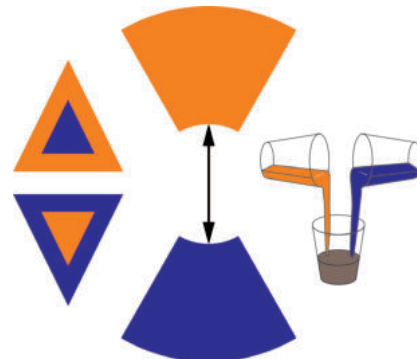

в. Улбар шар, хөх өнгийг холих

1.1 дүгээр зураг. Эсрэг өнгийг олох туршилт



Өнгийн хүрдэд бие биеийн эсрэг чиглэлд (сумаар заасны дагуу) байрласан өнгүүдийг эсрэг өнгө гэж болох эсэхийг туршиж үзэх.

Өнгийн цаасаар турших

Өнгийн цаасаар (ягаан, шар), (улаан, ногоон), (хөх, улбар шар) навч хайчилж, хос хосоор нь зэрэгцүүлж наагаад, эсрэг өнгийн дүгнэлт гаргаарай.

Усан будаг, гуашаар турших

ягаан + шар =, улаан + ногоон =, хөх + улбар шар = будгуудыг хольж ямар өнгө гарахыг туршаарай.

Туршилтын дүгнэлт

- Эсрэг өнгүүд бие биенээ тод харагдуулдаг онцлогтой.
- Эсрэг хоёр өнгийг хооронд нь холиход хиртэлт үүснэ гэсэн дүгнэлт гарна.
- Эсрэг хоёр өнгийн будаг холиход өнгө гардаггүй зөвхөн хир (хар) үүсдэгийг анхаарах.

ДАДЛАГА АЖИЛ



1.2 дугаар зураг. Л.Тэнүүн. нас 9.
Цэцэгс. 2013. 21x29. цаас, гуаш



1.3 дугаар зураг. Б.Тэнгис. нас 10. Тахь.
2013. 29x42. цаас, гуаш



- 1.2 дугаар зургийг ажиглан эсрэг өнгүүд бие биеэ хэрхэн тодруулж байгааг ярилцана уу.
- Өнгүүд хэрхэн зохицож харагддагийг 1.3 дугаар зургаас судлаарай.



Сурагчид 15 x 15 см хэмжээтэй дөрвөлжин цаасан дээр эсрэг ба эсрэг биш өнгөөр 5 x 5 см хэмжээтэй цаас нааж харьцуулна.

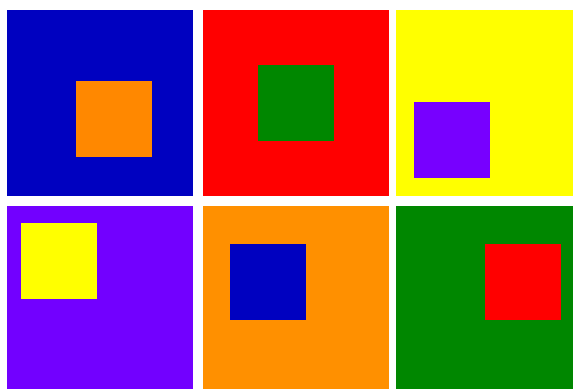

1.4 дүгээр зураг. Эсрэг өнгөөр цаас наасан жишээ

Өөрийгөө шалгах

- | | |
|--------------|-----------|
| 1. улаан | а. хөх |
| 2. ягаан | б. ногоон |
| 3. улбар шар | в. хүрэн |
| 4. цагаан | г. шар |

Өнгүүдийг дугаарласан тоонуудыг дэвтэртээ хуулж бичээд, эсрэг өнгүүдийг харгалзуулан холбоорой.



- А5 хэмжээтэй цаасыг голоор нь нугалж 2 талд эсрэг өнгийн гуашийг бийрээр нялж хавсаргаад дэлгэхэд гарсан өөрчлөлтийг туршин ярилцаарай.

ЭСРЭГ ӨНГИЙГ ЗУРАГ ДҮРСЛЭЛД АШИГЛАХ



Дараах бүтээлийг ажиглаад эсрэг өнгийг нэрлээрэй. Яагаад “Харуусал” гэж нэрлэсэн бэ?



1.5 дугаар зураг. “Харуусал” Говьсүмбэр 1-р сургууль, М.Тодбилгүүн



Зургийг ажиглаарай. Гол ба туслах дүрүүд хоорондоо ямар холбоотой вэ?



1.6. дугаар зураг. “Ойн гүнд” ХУД Орчлон сургууль, 4г ангийн сурагч Б.Нарансолонго



Зурагт дүрслэгдсэн ан амьтад, байгалийн өнгийн ялгааг ярилцаарай.

ДАДЛАГА АЖИЛ



Дараах сурагчдын бүтээлд эсрэг өнгийг хэрхэн зохиомжлон дүрсэлснийг ажиглаарай.



1.7.дугаар зураг. Нийслэлийн 20 дугаар сургуулийн сурагчдын бүтээлээс



- Зургийн дэвтэртээ гарын хуруу, алганы хэсгийг байрлуулан өөрсдийнхөөрөө зохиомжлон зураарай.
- Зурсан зургаа эсрэг өнгө сонгож будаарай.



1.8.дугаар зураг.

ДАДЛАГА АЖИЛ

Тосон харандаагаар зурах арга

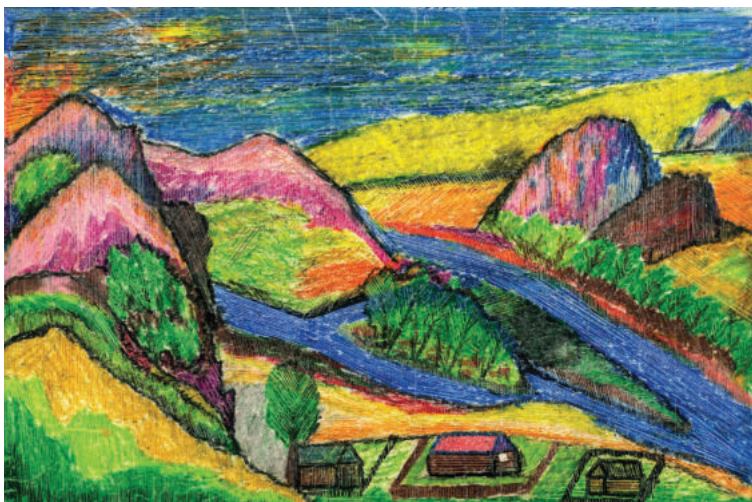

1.9 дүгээр зураг. Тосон харандаагаар зурсан зургууд

Тосон харандаагаар будах арга



Тосон харандаагаар будахдаа эхлээд хөнгөн өнгөөр будаж дараа нь хүнд өнгөөр давхарлан буддаг.

1

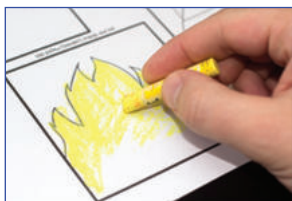

2



3



1.10 дугаар зураг. Гал зурах дараалал



Сонирхсон зүйлээ тосон харандаагаар зурж, өнгө ялган будаарай.



Тосон харандаа (пастель) нь өнгийн харандааны нэг төрөл юм. Тосон харандааг хуурай, тосон, лааны тосон гэсэн гурван төрлөөр үйлдвэрлэдэг. Тосон харандаагаа будахдаа босоо чиглэлтэй барьж будвал хугарах нь бага байна. Энэ харандаагаар будсан зураг буруу будсан бол баллуурдаж болдоггүй. Харин будсан хэсгээс шугам, бийрний иш зэргийг ашиглан хусан авч болдог. Зурсан зураг дээгүүрээ бичгийн цавууг жигд түрхэж бэхжүүлдэг.

ДАДЛАГА АЖИЛ



Тосон харандаа (пастель), усан будаг хоёрыг хослуулан зурах арга

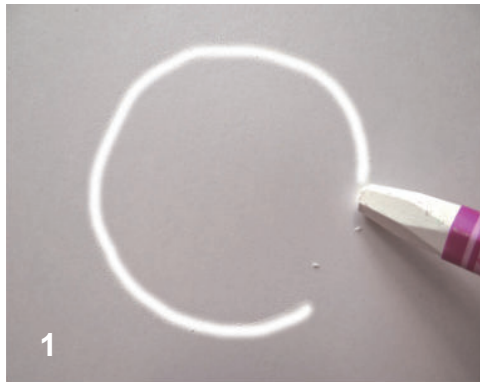

1

Цагаан өнгөөр дүрсээ зурна.



2

Шохойны үйрмэгийг зөөлөн үстэй бийрээр цэвэрлээрэй.

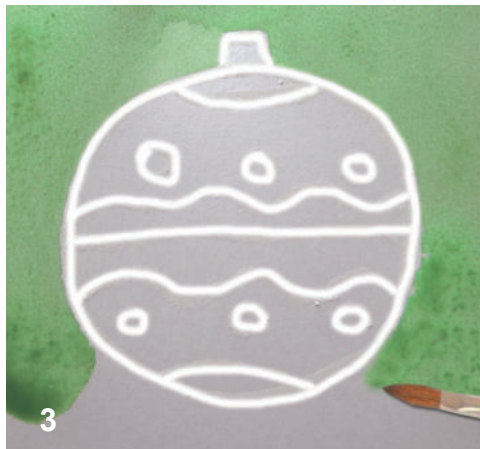

3

Усан будгаар гадна хэсгийг будна.



4

Бөмбөлгийг усан будгаар будахад цагаан зураастай хэсэг будагдахгүй үлдэнэ.

1.11 дүгээр зураг. Бөмбөлөг зурах дараалал

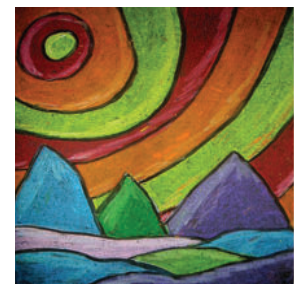
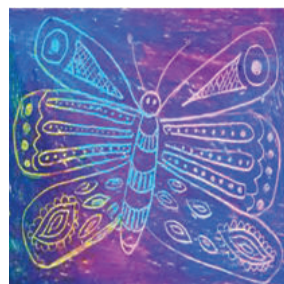
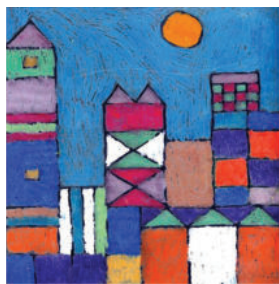

1.12 дугаар зураг. Сонгох дадлагын ажил



Сонирхсон зүйлээ тосон харандаагаар зурж, дээрээс нь усан будгаар будаарай.

ТӨРӨЛ БҮРИЙН МАТЕРИАЛААР ТОЛБОЛОН ЗУРАХ

а) Хүнсний ногоо, жимсээр толболон зурах



Хүнсний ногоо, жимсээ дундуур нь хувааж бэлтгэнэ. (Алим, төмс, лууван гэх мэт)

Хувааж бэлтгэсэн ногоо жимсээ өтгөн будагт дүрээд зургийн дэвтэрт толбо үүсгэн зурна.



1.13 дугаар зураг.

б) Навчаар толболон зурах



Төрөл бүрийн навч бэлтгэсэн байна.

Навчаа будагт дүрээд толбо үүсгэнэ.

Өөрийн хүссэнээр баяжуулан зурж болно.



1.14 дүгээр зураг.

в) Үзүүртээ хөвөнтэй савх модоор толболон дүрслэх



Төрөл бүрийн муруй зураас зурна.
Дараа нь үзүүртээ хөвөнтэй савхаа будагт дүрээд муруй зураасуудыг дагуулан толбо үүсгэн чимэглээрэй.
Будгаа урьдчилан бэлдсэн байвал илүү хялбар гоё болно.



1.15 дугаар зураг.

г) Порлоноор толболон дүрслэх



Порлоныг янз бүрийн хэмжээтэй хайчлан бэлтгэсэн байна.
Порлоноо өтгөн будганд дүрээд толбо үүсгэнэ.
Бийрээ ашиглан зургийг гүйцээн зураарай.



1.16 дугаар зураг.





Хүүхдүүд ээ! Дээрх аргуудаар бүтээл хийж туршаарай.

ХӨГЖМИЙН АЯЛГУУГ ЗУРГААР ИЛЭРХИЙЛЭХ



Хөгжим сонсоод ая хэмнэлийг зураас болон өнгөөр илэрхийлье.

Хэрэглэгдэхүүн: Зургийн цаас, тосон харандаа, балын харандаа, эсгий бал, хөгжим, намуун зөөлөн, хурдан хэмнэлтэй ая

Хөгжмийн хэмнэл	Зураасны төрөл	Зураасны илэрхийлэл
Намуун зөөлөн уянгалаг	Долгион, нуман зураас	
Хурдан, өндөр	Тахир зураас	



Зааварчилгаа:

1. Удаан хэмнэлтэй ая сонсоно.
2. Аяыг дахин сонсоно. Намуун зөөлөн хэмнэлтэй аяыг долгиолсон зураасаар илэрхийлнэ.
3. Дараа нь хурдан хэмнэлтэй ая сонсоно.
4. Хурдан хэмнэлийг шулуун ба тахир зураасаар илэрхийлнэ.

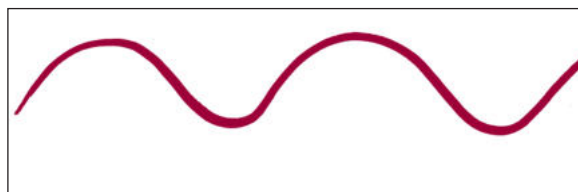

Удаан хэмнэлтэй аяыг илэрхийлсэн байдал



Хурдан хэмнэлтэй аяыг илэрхийлсэн байдал

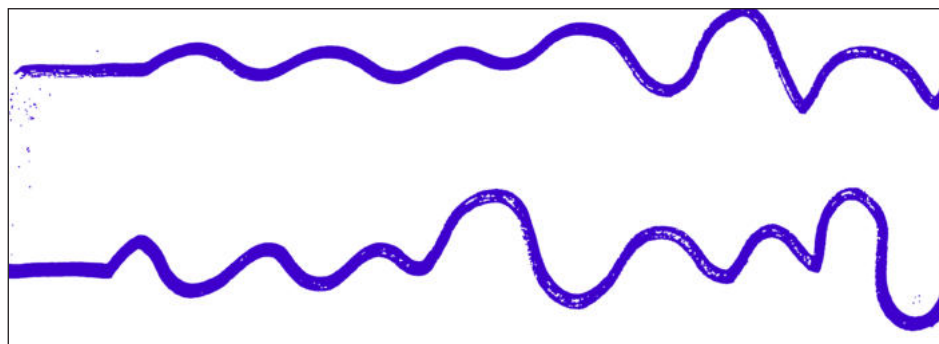

1.17 дугаар зураг

Х.Тана-Эрдэнэ нас 10. Хөгжмийн аяс, 2013. Цаас, эсгий бал.

ДАДЛАГА АЖИЛ



“Би зурах дуртай” дууны үг, нот, зураг дүрслэлийг харьцуулан сайн ажиглаарай.



1.18 дугаар зураг. “Хүйн холбоо”
4в ангийн сурагч М.Гэгээ

Шүлгийг: М.Тогмид
Аялгууг: С.Батболд

БИ ЗУРАХ ДУРТАЙ

хөгжилтэй

Нар са - рыг зу - рах би дур-тай

Навч цэц - гийг зу - рах бүр дур - тай

На - мар хав - рыг зу - рах сай - хан

Нар - лаг зу - наа зу - рах бүр ч сай - хан

Цаа - сан дээр Сам - бар дээр Цас - ан дээр Га - зар дээр

Сай-хан бүх-нийг Гоё-хон бүг-дийг Зурна - на даа би



Дууны ая хэмнэлийг сонсоод 2 ба 3 дугаар бадгаас сонгон дууны үйл явдлыг зургийн дэвтэртээ зураас болон өнгөөр дүрслээрэй.

2. Уул талыг зурах би дуртай
Ус голыг зурах бүр дуртай
Уудам орноо зурах сайхан
Улаанбаатараа зурах
бүр ч сайхан
Дахилт

3. Аав ээжээ зурах би дуртай
Ах эгчээ зурах бүр дуртай
Хөөрхөн дүүгээ зурах сайхан
Хөвч дэлхийгээ зурах
бүр ч сайхан
Дахилт



1. Аялгууны шинж төрх ямар байна вэ? Тохирох өнгийг сонгоорой. (✓)
намуун зөөлөн () цовоо сэргэлэн ()
2. Дууны үйл явдлыг ямар зураасуудыг ашиглан зурж болох талаар ярилцаарай.

ДАДЛАГА АЖИЛ

Зохиолоос сэдэвлэн зурах



1.19 дүгээр зураг. Б.Тэнгис, нас 10. Алтан загасны үлгэр.
2014, 21x29см, цаас, эсгий бал, харандаа



А.С.Пушкин

Алтан загасны үлгэр-ийн хэсгээс

Хөрст алтан дэлхийн
Хөвөө хязгаар нутагт
Хөх цэнхэр далайн
Эрэг ирмэг газарт

Эрт урьдын цагт
Эмгэн өвгөн хоёр
Айл болон амьдарч
Аж төрөн суудаг байжээ.

Өөрсдийн сайн мэддэг үлгэрийн баатруудаа зурж будаарай.



Зурах аргачлал:

1. Ямар үлгэрийн үйл явдлыг зургаар илэрхийлэх тухайгаа төлөвлөөрэй.
2. Үлгэрээс ямар дүр зурахаа сонгоно уу.
3. Зургийн хавтгай дээр хаана юу зурахаа тоймлон дүрслээрэй.
4. Гол ба туслах дүрийг үлгэрийн агуулгатай уялдуулан зурна уу.
6. Зургаа өнгө зохицуулан будаарай.

ДАДЛАГА АЖИЛ



Хүүхдийн бүтээлүүдийг ажиглан дараах асуултын дагуу ярилцаарай.

- Зургийн дүрслэлийг тоочин нэрлэнэ үү.
- Зургийн үйл явдал, утга санааг тайлбарлана уу?
- Зурагт ямар зохиолын аль хэсгийг дүрсэлсэн байна вэ?



Д.Даваадулам. Нас 9.
“Цэцэн бэр” Монгол ардын үлгэр



Э. Хүслэн. Нас 10. “Эрхий мэргэн харваач”
Монгол ардын үлгэр



Н.Энх-Эрдэнэ. Нас 10.
“Ээждээ” шүлэг



Л.Энхжин. Нас 8. “Харамч түшмэл” Монгол ардын үлгэр



Хүүхдийн бүтээлээс санаа авч өөрсдийн дуртай зохиолоос сэдэвлэн зураарай.

НЭГ ТӨВТ ЗОХИОМЖООР ЗУРАГ ЗУРАХ



1.20 дугаар зураг. Өндөр гэгээн Г.Занабазар. “Эхийн хөрөг” XIX зуун. даавуу, шороон будаг



Уран бүтээлд гол ба туслах дүр гэж байдаг. Гол дүр нь бусад дүрээсээ илт ялгарч харагдахуйцаар зургийн төвд дүрслэгдсэн байвал нэг төвт зохиомжийн арга гэдэг.

Өндөр гэгээн Г.Занабазар эхийнхээ хөрөг зургийн дээд талд нь шүтдэг бурхдыг нь, доод талд нь үүл хөлөглөн “Хүслийн 5 эрдэнэ” өргөж буй 5 эх дагиныг байрлуулж гол төвд нь эхийнхээ дүрийг бусад дүрээс хэд дахин том хэмжээтэй зуржээ.



Д.Дуулим. нас 10. цаас гуаш

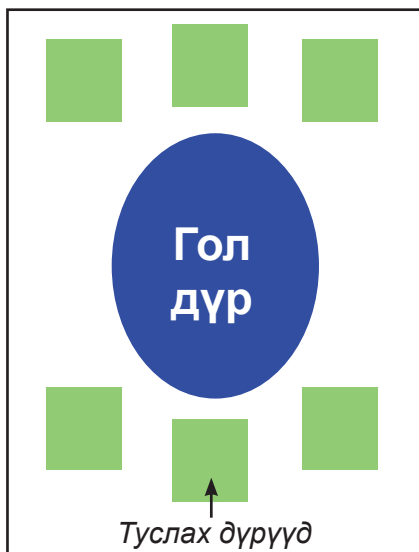

1.21 дүгээр зураг. Нэг төвт зохиомжийн тулгуур дохио

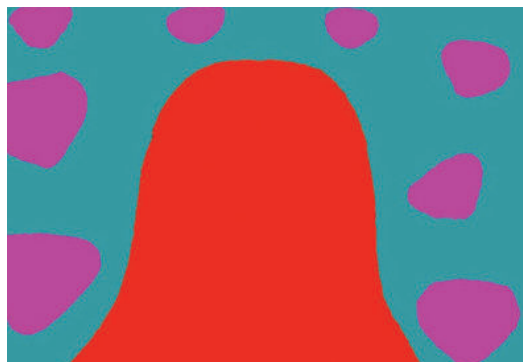

1.22 дугаар зураг. Энэ тулгуур дохио дүрслэлийг дээрх зурагтай холбон тайлбарлана уу.

ДАДЛАГА АЖИЛ



Гэртээ дүүгээ хараад үлддэг олон хүүхэд байдаг. Тэдний нэг болох гол дүр охин яагаад уйлж байна вэ? Та нарт ийм явдал тохиолддог уу?



1. Дүрүүдийг харандаагаар зурна.



2. Зургийн дэвсгэр хэсгийг эхэлж будна.



3. Туслах дүрүүдээ будсаны дараа гол дүрээ будаж дуусгана.



4. Г. Номинжин. нас 10.
“Ээж хурдан ирээсэй”. 30 x 20 см, гуаш,
цаас

1.23 дугаар зураг. Нэг төвт зургийн аргаар зурсан зураг



1.23 дугаар зургаас санаа авч нэг төвт зураг зохиож зураад, будаарай.

ҮНДСЭН ДҮРСИЙН БАЙРШИЛ, ЗОХИОМЖ



Гурвалжин, дөрвөлжин, дугуй дүрсүүдийн байршил юуг илэрхийлж байна вэ? Ажиглаад харьцуулан ярилцаарай.

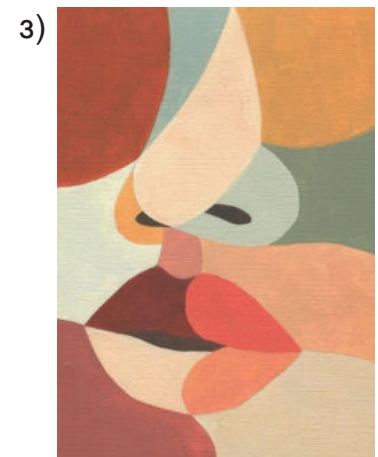
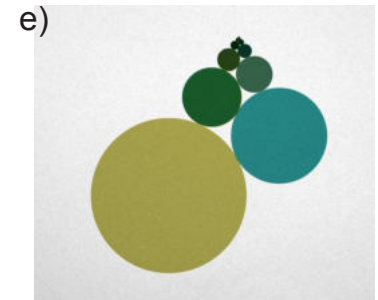
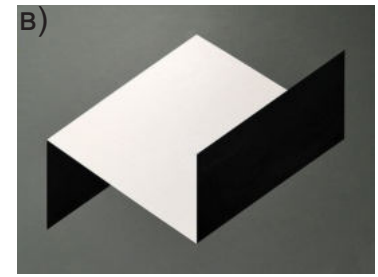
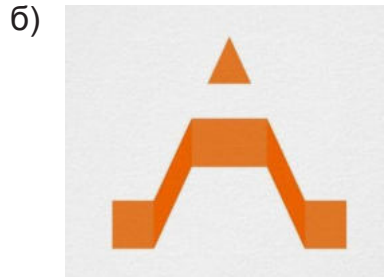

1.24 дүгээр зураг.



Дээрх дүрс зургаас санаа авч зургийн дэвтэртээ чөлөөт дүрсийн зохиомж үүсгэн зурж, жигд таглан будаарай.

ДАДЛАГА АЖИЛ



Хэрэглэгдэхүүн: Хатуу картон цаасаар хийсэн гурвалжин, дөрвөлжин, дугуй том жижиг дүрс, дөрвөлжин шугамтай дэвтрийн цаас, хайч, цавуу, гуаш, бийр будаг, устай сав, алчуур

Янз бүрийн хэмжээтэй дүрс бүхий дардсуудыг ашиглан наана цаана байрлуулан чөлөөт зохиомж үүсгээрэй.

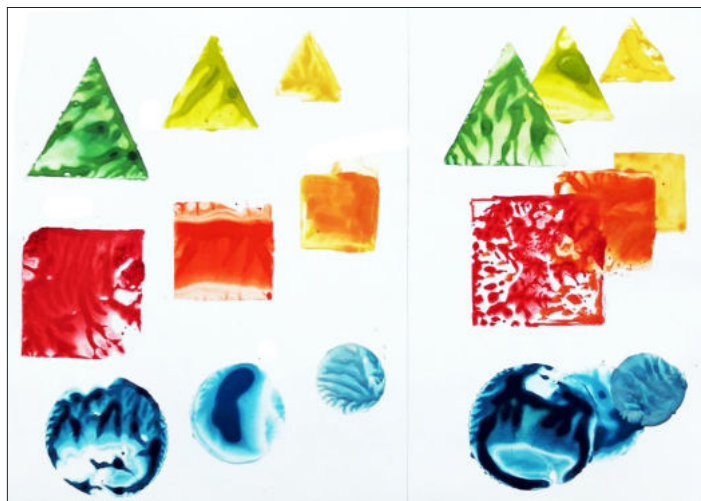
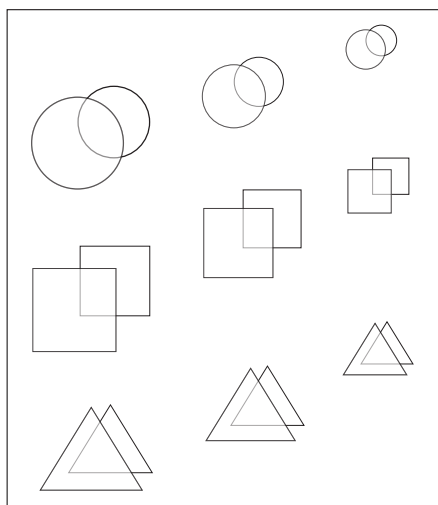

1.25 дугаар зураг.



Дардаслан зурсан дүрсүүдийн хэмжээ яаж өөрчлөгдөж байгааг ажиглаарай.

Дардас үүсгэх аргаар чөлөөт зохиомж үүсгэн чимэглээрэй.

МАЛ, АМЬТНЫГ БАРИМЖААЛАН ЗУРАХ



Малын хөдөлгөөнийг ажиглан ярилцаарай.

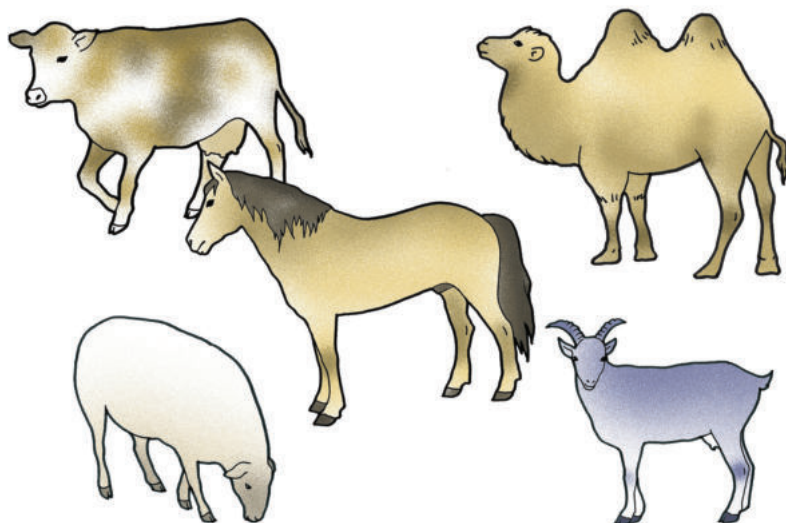

1.26 дугаар зураг. Таван хошуу мал



Сурагч Х.Одгэрэл дараах бүтээлээ ямар багаж материал ашиглаж зурсан байна вэ? Уран зураг уу? Монгол зураг уу?

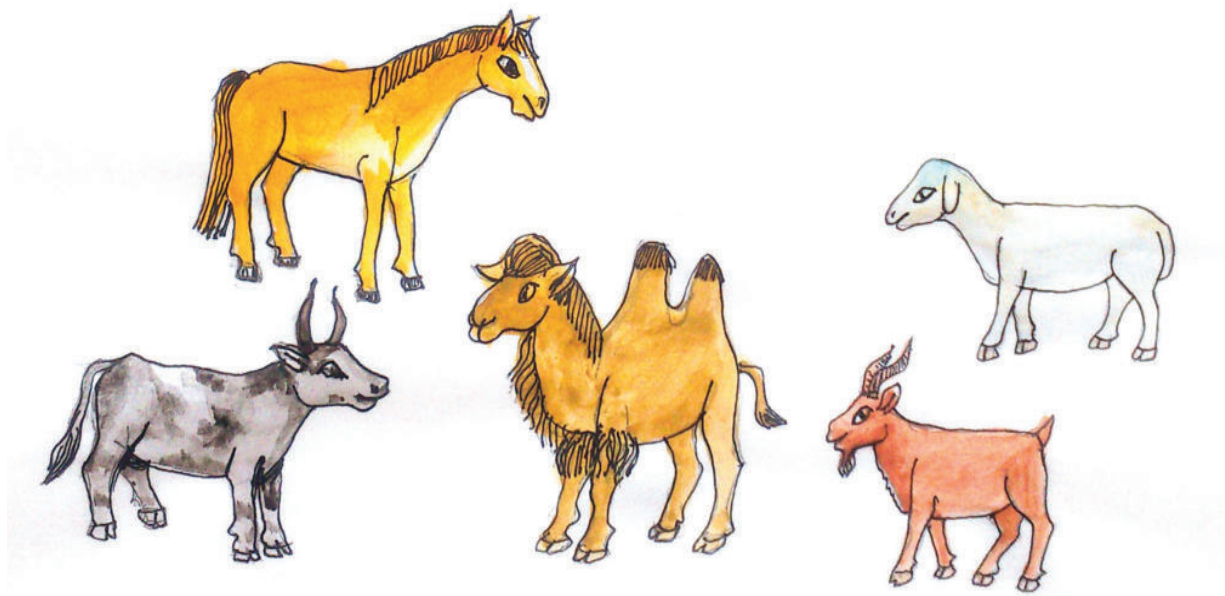

1.27 дугаар зураг. Х.Одгэрэл. Нас 9, "Таван хошуу мал" 2013 он, 21x29 см, цаас, усан будаг.



Х.Одгэрэлийн зурсныг хуулбарлахгүйгээр өөрөө сэтгэж зурна уу.

МОРЬ ДҮРСЛЭХ



Амьтны хөдөлгөөн зурах дараалал:

Чүдэнзээр дүрсэлсэн морины хөдөлгөөнийг дуурайн хийгээрэй. Толгойг нь баримлын шавраар хийнэ. Зурагт үзүүлснээс өөр ямар хөдөлгөөн хийж болохыг туршаарай.

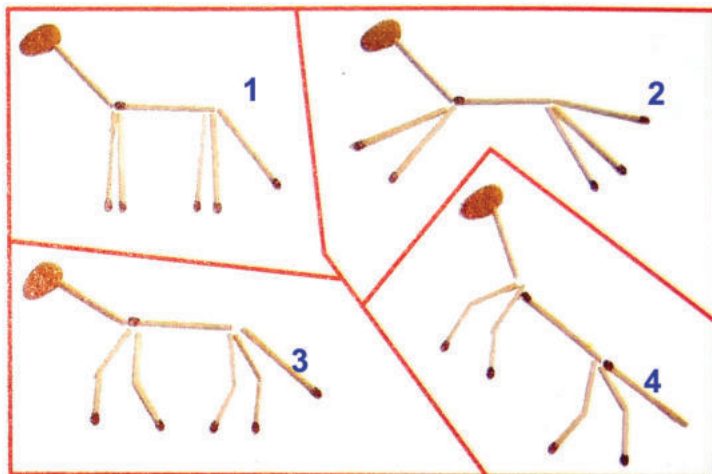

Морьдын хөдөлгөөнийг ажиглаад давхих, цогих, алхах, зогсох, хатирах гэсэн үгээс зургийн аль дугаарт тохирохыг олоорой.

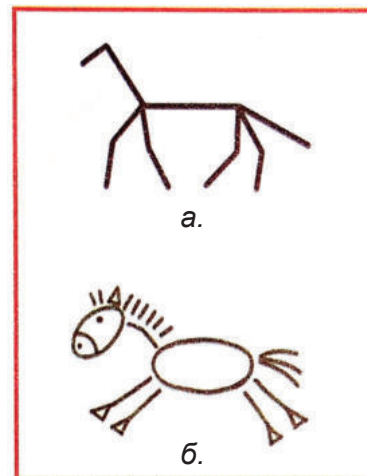

а. Араг зураг
б. Биежүүлэх зураг

1.28 дугаар зураг. Араг зураг



Чүдэнзээр дүрсэлсэн морины хөдөлгөөнөөс нэгийг сонгон зураасан морь болгон зураарай. Үүний дараа зураасаа өргөн болгон будаж үзнэ үү. Зураасан мориыг биет морь болгон зурж болдог. (1.26 дугаар зураг)

Зураасан морио биежүүлэн зурахдаа доорх зургийг хуулж зураарай.

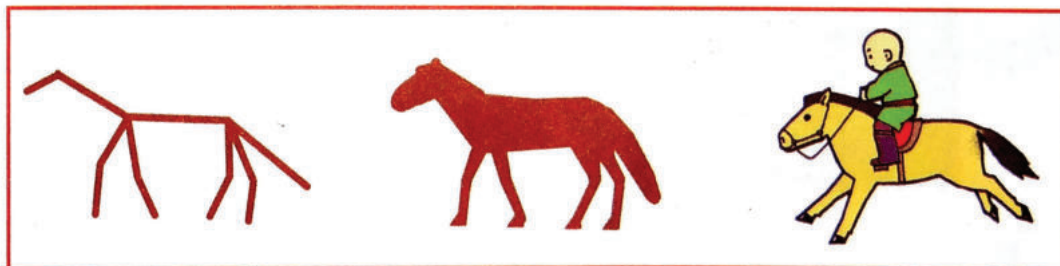

1.29 дүгээр зураг. Араг зураг ашиглан зурах



“Зураасан амьтад” зурж, биежүүлэх аргаар өөрийн зурах дуртай амьтнаа зураарай.

ДАДЛАГА АЖИЛ



Хэрэглэгдэхүүн: Ам дөрвөлжин өнгийн цаас, хайч, шугам, харандаа, баллуур, өнгийн бал

- Ам дөрвөлжин цаасыг дөрөв хуваана.
- Дөрөвний нэг хэсэгтэй ижил хэмжээтэй цаасыг толгой зурах хэсэгт нэмж байрлуулна. Ямар хэмжээтэй зурахаас шалтгаалж хэмжээг нь сонгоно.

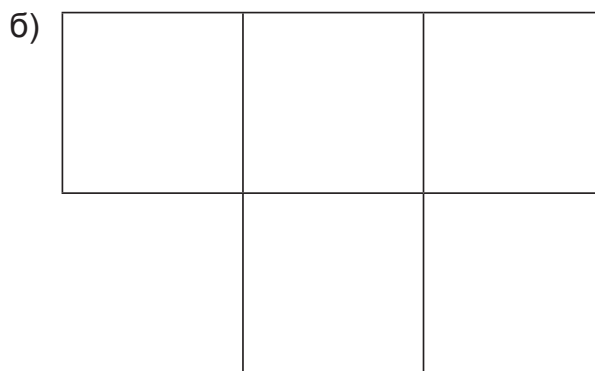

Зурах дараалал:

- Араг зургаар зурахдаа амьтны тулгуур бүтцийг цэнхэр зураасын дагуу зурж, тэмдэглээрэй.
- Амьтны ерөнхий хэлбэр хэмжээг гаргахын тулд торон бүтцийн дагуу зурж байгуулна.
- Араг зургаа торон хэмжээст оруулахад алдаа гарахгүй.

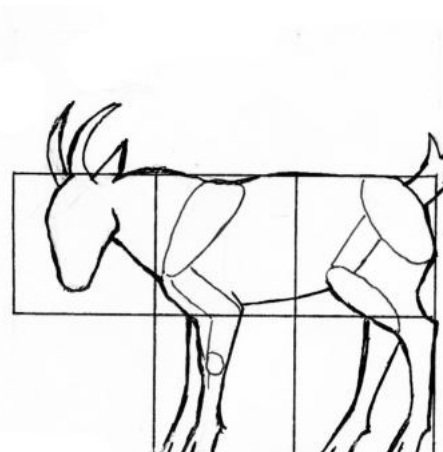
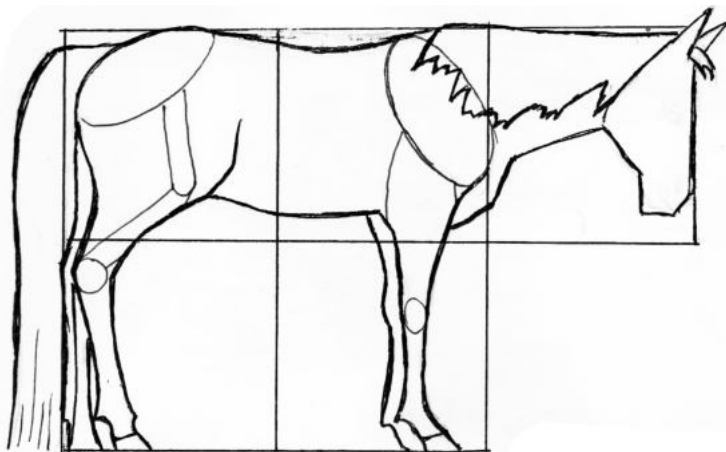

1.30 дугаар зураг. Араг зураг ашиглан зурах



Үнэг, ямаа хоёрыг дарааллын дагуу хуулж зураад, аль арга нь яагаад амархан байсан тухай багштайгаа ярилцаарай.

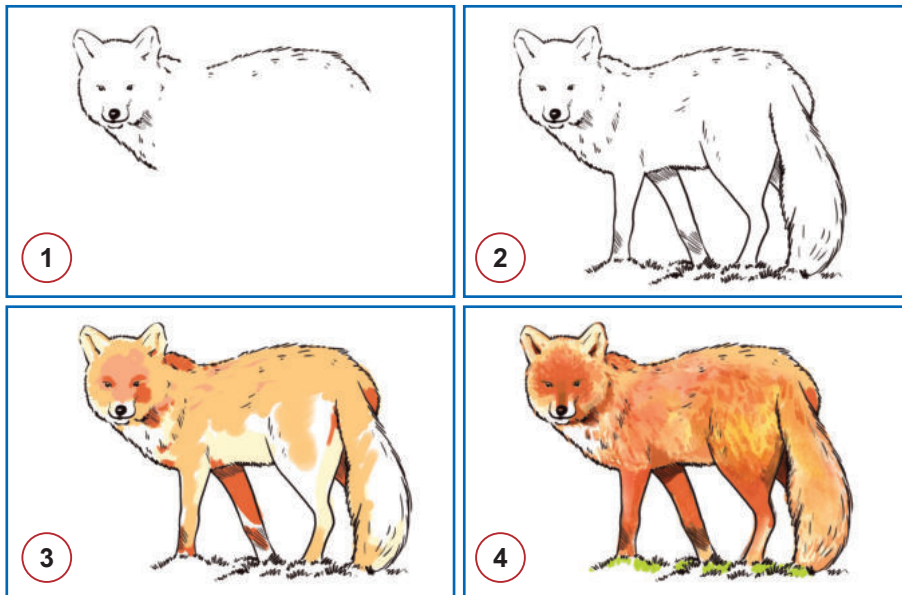

1.31 дүгээр зураг. Үнэг зурах дараалал

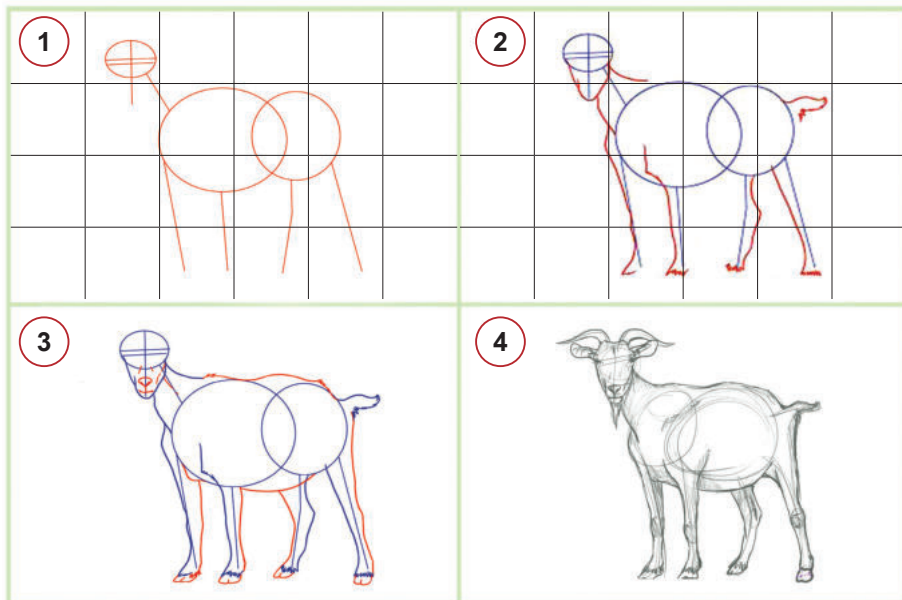

1.32 дугаар зураг. Ямаа зурах дараалал



Өөрийн дуртай амьтнаа зураарай. Зурахдаа дээрх хоёр аргын аль нэгийг ашиглана уу.

АРАГ ЗУРГИЙН АРГААР АМЬТАН ЗУРАХ

А Амьтны хөдөлгөөний аргийг баримжаалан зурна.

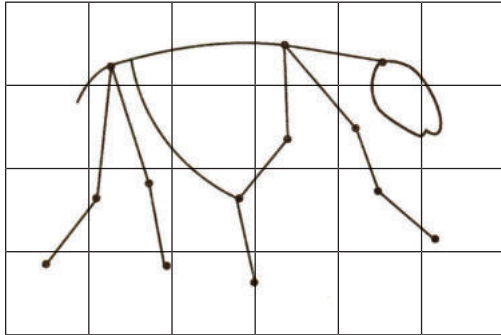

Б Араг зургийн дагуу биеийн ерөнхий хэлбэрийг дүрсэлж, тороо арилгана.

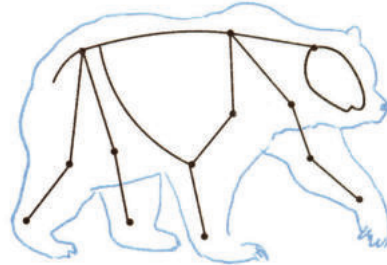

В Будаж, тодруулж хүрээлж дуусгана.

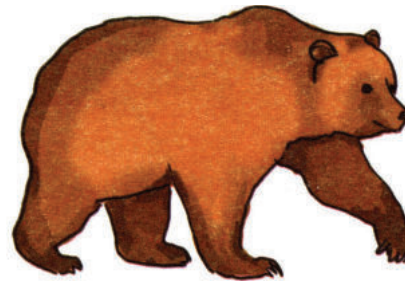

1.33 дугаар зураг. Баавгай зурах

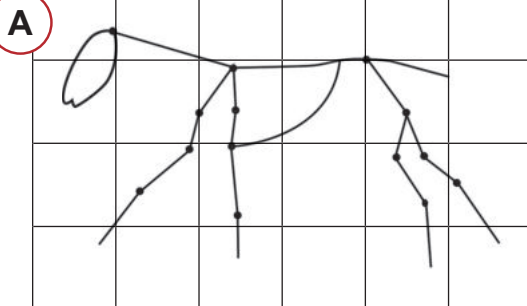

1.34 дүгээр зураг. Морь зурах

ДАДЛАГА АЖИЛ

Амьтны хөдөлгөөн зурах



О.Цэвэгжав. Азарганы ноцолдоон 1957 он. 200 см х 147 см, зотон, тос (зургийн хэсэг)



Д.Амгалан. Бадралт соёлын минь өглөө, 1962 он. 42,5 см х 64 см (хулдаасан бар зургийн хэсэг)

1.35 дугаар зураг. Амьтны хөдөлгөөн дүрсэлсэн бүтээл



Шувууны хөдөлгөөн зурах

Шувууны далавчны байрлалд гарсан өөрчлөлтийг сайн ажиглаж ярилцаад, хуулж зураарай.



1.36 дугаар зураг. Шувууд

Шувуудын биеийн харьцааны ялгааг ажиглаж ярилцаад, хуулж зурна уу.

Амьтны хөдөлгөөн зурахад тухайн амьтны толгой, хүзүү, их бие, сүүл, хөлийн байршлыг зөв зурах нь чухал. Түүнчлэн амьтны биеийн үндсэн хэсгүүдийн хоорондын хэмжээ, харьцааг нарийн ажиглаж зурвал зөв болно. Амьтан бүрийн биеийн харьцаа өөр байдаг. Аливаа амьтны биеийн хөдөлгөөн хажуу талаасаа тодорхой харагддаг. Харин та нар шувууг эгц өмнөөс нь харснаар зурна уу.

ДАДЛАГА АЖИЛ

Гол дүр нь морь байх сэдэвт зураг зурах

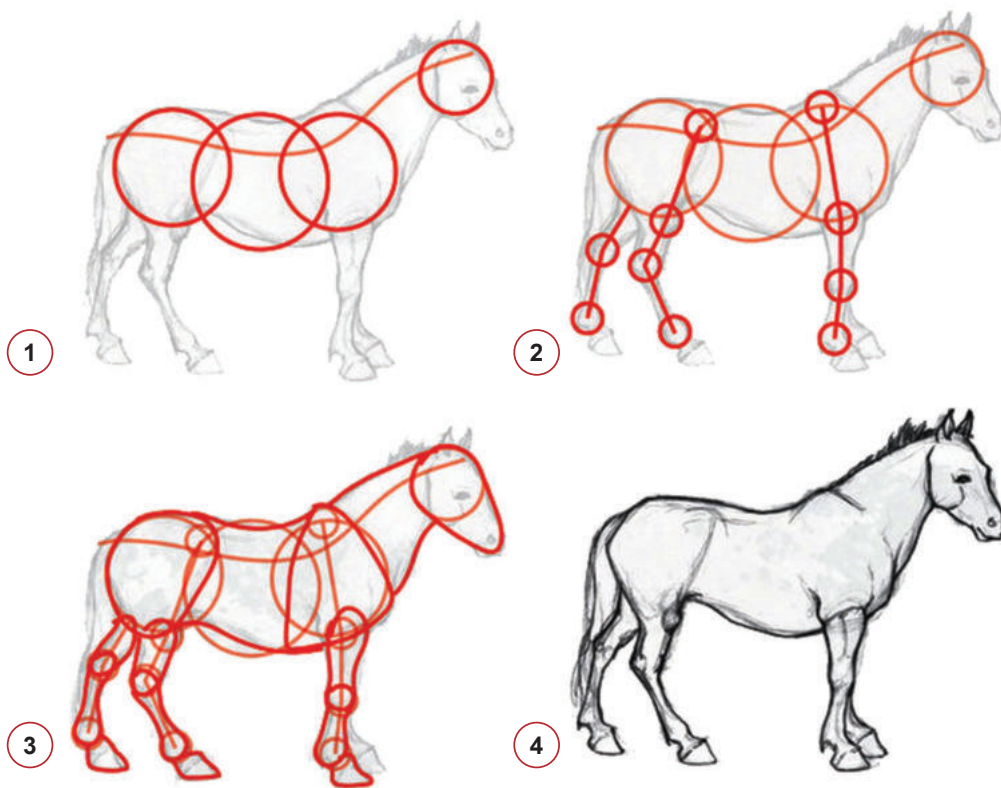

1.37 дугаар зураг. Араг зургийн аргаар морь зурах дараалал



Сурагчид бид давхиж, шогшиж, алхаж, хэвтэж, зогсож байгаагаар морь зурдаг билээ. Мал, амьтдын биеийн бүтэц нь геометрийн ямар нэг дүрсэд багтаан зурж болохоор байдаг. Морины биеийн хэлбэрийг геометрийн дүрсэд хэрхэн баримжаалж, загварчлан зурсныг зургаас ажиглаарай.

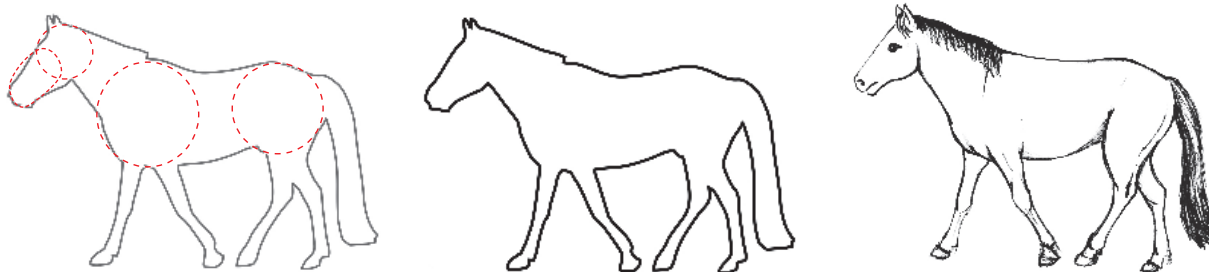

1.38 дугаар зураг. Морь зурах дараалал

ХҮҮХДИЙН УРАН ЗУРГИЙН БҮТЭЭЛ УНШИХ



1.39 дүгээр зураг. Зурагч М.Номуунаа. “Монгол ахуй”



Монгол зургийн аргаар монгол ахуй, аж амьдралын нэг хэсгийг дүрслэн зурсан. Миний бодлоор уул, ус, газрын хотгор гүдгэр, хүмүүсийн хувцас хэрэглэлийг хээ угалзаар зурааслан чимэглэж зурлаа. Гол ба туслах дүрийн байршлыг наана цаана алслалттай зурахыг хичээсэн.

Гол дүр болох хүүгээ дагуулан гартаа модон хувин хувинтай сүү, цацал барин зогсож буй бүсгүй, морь унасан нум сумтай баатар эр гурав нь нэгэн гэр бүл юм. Үүнийг хөх өнгийн бүрээстэй тулгатай монгол гэр нотолж байгаа юм. Гол дүрийн урд баруун талаар өдөр тутмын ажил үйл, хөөрөн баясах, хүүхдүүдийн тоглоом наадгайг тусган зурсан. Харин зүүн хойд талаар Эрхий мэргэн харваач нум сум харвах гэж байна. Номин хөх тэнгэрт Их эзэн Чингисийн морин цэргийн тулалдааны тухай зурлаа. Зургийн баруун талын тэнгэрт од, гараг судлахаар хөөрч одох сансрын хөлгийг дүрсэллээ.



Асуулт:

Найзууд аа! Миний бүтээлээс өнгөрсөн түүх, одоо болж буй аз жаргалтай амьдрал, ирээдүйн мөрөөдлөө зөгнөн ярилцаарай. Жишээлбэл: Баатар хүн, аав хүн, эр хүн ямар байх ёстой вэ? Хэрхэн айл гэр болж тоглодог вэ? гэх мэт.

МОНГОЛ ЗУРГИЙН АРГААР ЗУРАХ



Монголчууд бодит зүйлийг байгаа байдлаар нь зурахдаа хээ угалзан чимэг оруулан зурдаг онцлогтой. Монгол зургийн аргаар чимэглэлийн зураг зурахдаа бодит зүйл зурахаас өөр буюу дагнааслан ялгамжлах арга давуу хэрэглэдгээрээ ялгаатай байдаг. Сурагчид монгол зургийг бодит ба чимэглэлийн аргаар хэрхэн зурсныг сайн ажиглаарай.

Бодит зүйлийг Монгол зургийн аргаар зурах



Уулыг монгол зургийн аргаар зурсан зураг

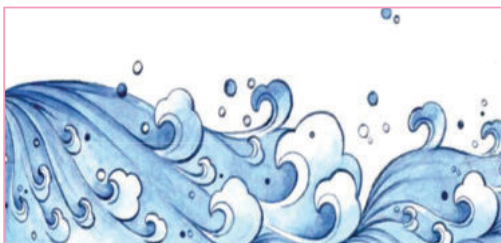

Усыг монгол зургийн аргаар зурсан зураг



Үүлийг монгол зургийн аргаар зурсан зураг

Монгол зургийг чимэглэлийн аргаар зурах

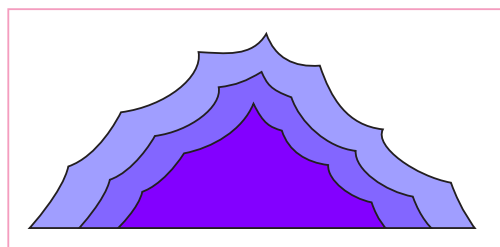

Уулыг монгол зургийн чимэглэлийн аргаар зурсан зураг

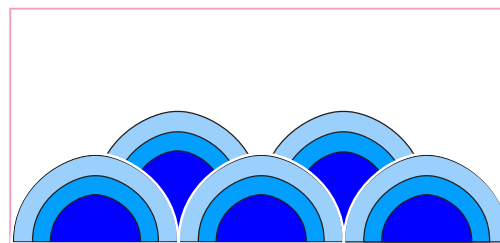

Усыг монгол зургийн чимэглэлийн аргаар зурсан зураг



Үүлийг монгол зургийн чимэглэлийн аргаар зурсан зураг.

1.40 дүгээр зураг. Монгол зураг



Монгол зураг зурах аргыг ажиглаад, багшийгаа даган дуурайж зураарай.

МОНГОЛЫН ЗУРААЧДЫН БҮТЭЭЛ

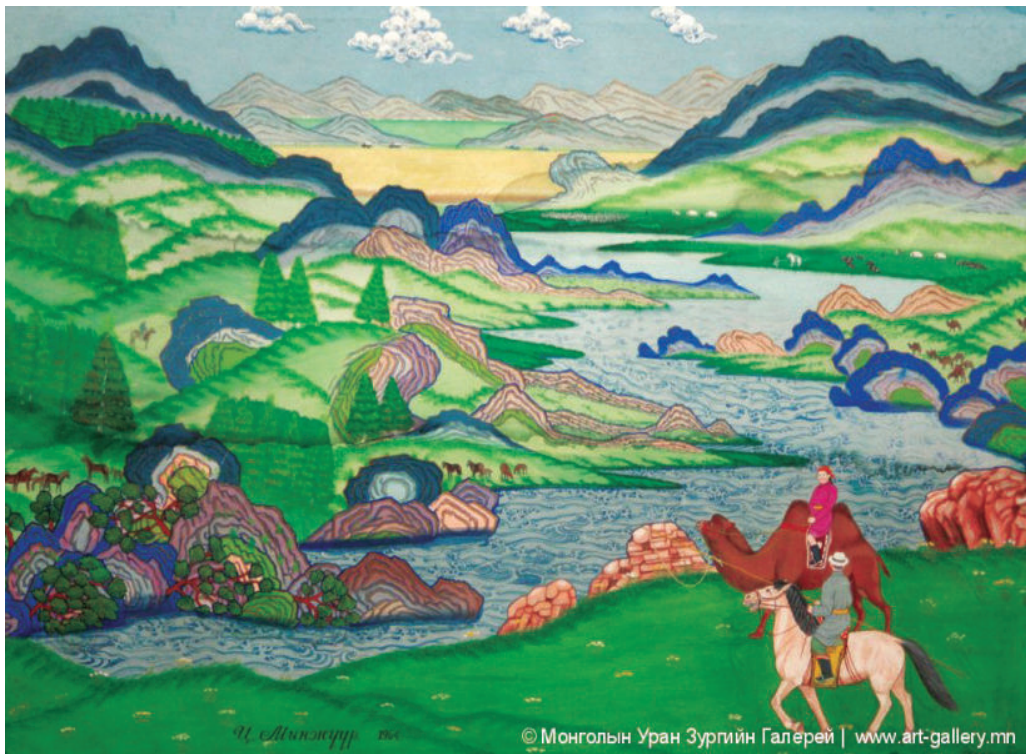

1.41 дүгээр зураг. Ц.Минжүүр. Бага нуур, 1964 он. 75 см х 100 см. даавуу, гуаш



Бодит зүйлийг монгол зургийн аргаар зурахдаа хээ угалз өргөн ашигладаг.

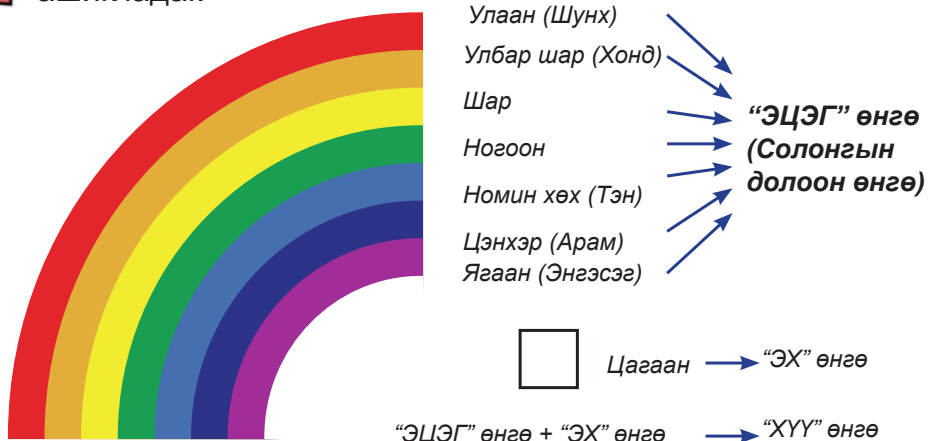

1.42 дугаар зураг. Монгол зургийн өнгө



- Үүл, цэцэг, навч зурахдаа чимэглэлийн аргаар зохиомжлон зурна уу.
- Зургаа хоёроос дээш өнгөөр дагнааслан будаарай.

МОНГОЛЫН ЗУРААЧДЫН УРАН ЗУРГИЙН БҮТЭЭЛ УНШИХ



1.43 дугаар зураг. Х.Энхномин. “Гэр бүл”. 2011 он.
50 см х 80 см, зотон, тос.

1. Гол дүр
2. Туслах дүр
3. Байгаль орчин
4. Дүрсийн бэлгэдэл
5. Өнгө зохицол
6. Монгол хувцас
7. Уран сайхны хэтрүүлэг
8. Сэтгэгдэл гэсэн дарааллаар зургийн агуулгыг ярилцана уу.



Зураач, энд нэгэн айлын тухай өгүүлнэ. Зургийн гол дүрийг аав, ээж нь хоёр хүү, хоёр охинтойгоо зогсож буйгаар үзүүлжээ. Гэрийн эргэн тойронд мод зурж, тэдгээрийн навчсыг өнгө өнгийн дугуй дүрсийг бэлгэдэлд зохицуулан зурсан байна. Моддын завсраар хөх тэнгэр зуржээ. Айлын наагуур мөнхийн амьдралыг бэлгэдэх ногоон өнгөөр газар зурж, түүний дээгүүр өнгө өнгийн зураасаар хөгжил, хөдөлгөөн илэрхийлсэн байна. Гэрийг гурвалжин маягийн хэлбэрт оруулан цэвэр цэмцгэр, цав цагаан өнгөөр зуржээ. Жаргалаар эхэлж, жаргалаар төгсдөг монгол бэлгэшээлд нийцүүлэн гэрийг гурван бүслүүртэй зурсан. Аавыг нь хүрэн торгон дээл, ногоон торгон хантааз өмсүүлэн зурсан байна. Ээж нь ногоон дээл, угалз хээ бүхий улаан хантааз өмсчээ. Түүний үсийг алт, мөнгө, сувд бүхий хээ угалзан даруулгаар гоёж, уран сайхны хэтрүүлэг оруулан зурсан байна. Том охинд улбар шар дээл, час улаан хантааз өмсүүлжээ. Бага охин нь ямар өнгийн хувцас өмссөн байна вэ? Том хүү нь хөх дээл, улаан хантааз өмссөн байв. Харин бага хүү нь ямар өнгийн дээл, хантааз өмссөнийг нэрлээрэй. Зураач энэ зургийг монгол аргаар зурахдаа уран сайхны хэтрүүлэг, хошин аяс, инээдэмтэй, цоглог донж төрхтэй зурсан байна.



- Энэ зурагт ямар бэлгэдлүүд орсныг бичиж аваарай.
- Монголчуудын хувцасны онцлогоос нэрлэнэ үү.
- Эцэг хөх тэнгэр, эх болсон газар дэлхий гэснийг юу гэж тайлбарлах вэ?
- Зураач дээрх бүтээлийг зурахдаа ямар аргыг хослуулан зурсан бэ?

ДАДЛАГА АЖИЛ



Т. Нурмаажав. Дэлхий ээж. 2011 он. 80 см х 120 см. Даавуу, гуаш

А:1. Зургийн гол дүр болох эхийн баруун гартаа барьсан улаан нөмрөг дотор хэсэгт болж байгаа үйл явдлыг бичээрэй.

А:2. Бичихдээ «Шагай тоглож, ... дэвж, унага татаж, усан болор чулуу өрж» зэрэг үгсийг ашиглаарай.

А:3. Эхийн нөмрөгийн гаднах үйл явдлыг «Айраг, хурдан морьд, гүү саалт, усанд сэлэлт, номхон морь» гэх зэрэг жижиг гарчигт хуваан ярилцаарай.



Зураач Т.Нурмаажавын “Дэлхий ээж” уран зургийн гол дүрд хүн, байгалийн хүйн холбоог илэрхийлэх эрвээхэй хээтэй, хөх торгон дээл өмссөн монгол эхийг зуржээ. Эх, зүүн гартаа есөн эрдэнийн сийлбэртэй, үзүүрт нь цэнхэр хадаг намируулсан цацал бүхий агар зандан хувингийн амсар дүүрсэн сүү бялхуулан барьсан байна. Тэдний наана хонь хариулж байгаа хүү, хонины бор моринд дөрөв тавуулаа мордох гэж байгаа хүүхдүүдийг зурсан байна. Энэ хүүхдүүд энх амгалан, жаргалтай дэлгэр орондоо сэтгэл тэнэгэр, аз жаргалтай амьдарч байгаа нь эхийн сэтгэлийг баясгана.



Асуулт:

- Зураач дээрх уран зургаа ямар арга, материал ашиглан зурсан бэ?
- Зураачийн, зургийн өгүүлэмж нь тэр чигээрээ “Хүүхдийн ертөнц”-ийг үзүүлсэн байна гэж болох уу?
- Усанд шумбаж байгаа болон морь унаад давхиж яваа хэдэн хүүхэд байгааг тоолж хэлнэ үү.
- Зарим адал явдал нь тэнгэрт болж байгаа юм шиг зурсан байна уу?
- Зургийн өнгийг хэрхэн тайлбарлах вэ?



1. Хонин сүрэг
2. Хоёр охин хонь саана
3. Адуучин хүү
4. Ээж дээл оёно.
5. Тэмээн тэрэг
6. Хун шувуу
7. Найман морь
8. Зургаан үхэр гэсэн дарааллаар зургийн агуулгыг ярилцана уу.

1.44 дүгээр зураг. Д.Бадам. “Төрсөн нутаг” 2011 он, 116 см х 60 см, цаас, усан будаг



“Төрсөн нутаг” зургийг ажиглахад Монгол орны уул тал, ус ургамал, нүүдэлчин малчдын ахуй амьдрал, зан заншил нь тов тодорхой, сайхан харагдана. Зургийн наад хэсэгт халуу дүүгсэн бууцанд бөмбийн зогсох тарган цагаан хоньдын хивэх нь сонсогдон, бууцны үнэр ханхлах шиг санагдана. Шар дээлтэй охин хонио хариулахаар морио эмээллүүлж байгаа бололтой. Энэ хэсгийн цаана адуугаа хурааж, унагаа барихаар давхиж яваа хүү яарна. Уулын бэл дэх хоёр гэрийн хооронд хоёр охин хонь сааж суух бөгөөд газрын хол, уулын мухарт байгаа гэлтгүй ээж нь радио сонсч, телевиз харах зуур, дээл оёж сууна. Довцог толгой дээрх бөмбөгөр цагаан гэр өөд тэмээн тэрэг дээр савтай ус ачсан хүн зүтгүүлэх аж. Зураг дээр завтай хүн нэг ч алга. Харин голын уснаа дэгдээхэйгээ дагуулсан хоёр хүн шувуу л амгалан тайван хөвнө. Энэ зургийн нэгэн сонин зохиомж нь арсайж барзайсан сүрлэг хад чулуу нураад, толгой дээр бугаад ирэх гэж байгаа юм шиг санагдана. Гэвч тэнд найман морь тайван идээшилж байна. Үүний эсрэг талд бас л сүрлэг модод нураад ирэх мэт боловч тэнд үхэр идээшилж, мөргөлдөж буй нь сонин.



Асуулт:

- Зураачийн уран сэтгэмжийг тайлбарлана уу.
- Энэ зургийн хамгийн сайхан нь юу вэ? Сэтгэгдлээ ярилцаарай.

ДАДЛАГА АЖИЛ



1.45 дугаар зураг. Д.Санжаажамц “Аргалд явсан ээж” 2006 он, гуаш цаас

А:1. Есөн айлын хаяаг яагаад нийлүүлж зурсан бэ?

А:2. Цэнхэр угалзан уур гарч буй гэрт ямар ажил өрнөж байгаа гэж бодож байна вэ?

А:3. Зураач хөх ба ногоон угалзаар юуг төлөөлүүлэн зурсан бэ?

А:4. Аргалд явсан ээжийн гэр аль вэ?



Араг үүрч, савар барьсан ээж аргал түүж явна. Ээжийн араас улаан хүзүүвтэй хоточ банхар эзэн хүнээ хамгаалж яваа юм шиг замаар алхана. Жижиг гэрт нь сүү сааль бэлтгэж буйг илтгэн тооноор нь цэнхэр уур хөөрч байна. Монгол айл болгон амин холбоотой байдгийг хаяа нийлэн буусан есөн айлаар үзүүлжээ. Энэ айлууд бүгд үхэр тэрэг болон морин, тэмээн тэргээр нүүдэг байсан түүхийг илтгэн зуржээ. Модон тэрэгний арлыг дээрээс нь харснаар зурж, хоёр дугуйг тодорхой харагдуулахын тул дэлгэн зурсан байна. Айлуудын өрхийг гурвалжин байдлаар зурсан нь хүмүүсийн эв нэгдэл, бат бөх байдал оюун санааны хэлхээ холбоог бэлгэдсэнийг илтгэнэ. Зураач монгол зургийн бэлгэдлийг өргөн хэрэглэжээ.

Асуулт:



- Энэ зургийн гол дүрийн тухай өөрийн бодлоо хэлнэ үү.
- Өдөр гурвалжин, шөнө дөрвөлжин байх өрхний өнгө болон тоононы хэлбэр байдлыг сайн ажиглан ярилцаарай.
- Ээжийн гэрийг яагаад өндөрт хийсч буй дарцагтай зурсан бэ?
- Модон тэрэгний дугуйг яагаад хажуунаас нь харснаар зурсан бэ?

НАГТАН ЗУРАГ ЗУРАХ



“Нагтан” зураг нь “Нагва” буюу хар гэсэн үгнээс гарсан гэдэг. Хар дэвсгэр дээр есөн эрдэнийн будгаар зөвхөн өнгийн зураасаар зурдаг уламжлалтай юм.



1.46 дугаар зураг. Д. Уртнасан
Мандухай сэцэн хатан. 30 см х 40 см. Нагтан
зураг

Мэргэжлийн зураач нар Монгол зургийг даавуун дээр тусгай найрлагатай цардмал хийж зурдаг. Нагтан зураг зурахдаа цардсан даавуугаа хар өнгөөр жигд будаад дээр нь зурдаг.

Та бүхэн хар өнгийн цаасан дээр зураг зурж үзээрэй.



Хар өнгийн дэвсгэр дээр зурсан монгол зургийг нагтан зураг гэнэ. Нагтан зураг нь монгол зургийн нэг төрөл юм. Аливаа зургийн дэвсгэр өнгө нь ихэвчлэн цагаан байдаг. Харин монгол зурагт хар, улаан, алтан шар, мөнгөн цагаан зэрэг дэвсгэр өнгийг сонгож зурдаг. Бүдэг шингэн олон өнгө оруулан зурсныг нь шанзан зураг гэдэг.



Гэрийн тэжээвэр мал, амьтнаас сонгон нагтан зургийн аргаар зураарай.

МАРТАН ЗУРАГ ЗУРАХ



Монгол зургийн нэгэн төрөл болох “Мартан” зураг нь “Марва” буюу улаан гэсэн үгнээс гаралтай. Мартан зургийг улаан дэвсгэр дээр есөн эрдэнийн будгаар зөвхөн өнгийн зураасаар зурдаг уламжлалтай.



1. Улаан өнгөтэй цаас авна. 2. Зурах зүйлээ харандаагаар маш хөнгөн дарж зурна. 3. Улаан дэвсгэр дээр тод гарах өнгүүдээр зурааслан зурна.



4. Дэвсгэрийг зураасалж болно.



5. Гол дүрүүдээ штрихээр (зураас арилгагчаар) тодруулна.



1.47 дугаар зураг. А.Марал, нас 9. Өвөөгийн д намар боллоо, 2013 он. 21 см х 29 см, өнгөт цаас, пастель, арилгагч

Улаан дэвсгэр дээр голчлон алтан шар болон бусад өнгөөр ихэвчлэн уран гоёмсог зураасуудаар зурдаг. 3.17 дугаар зураг А.Маралын зургаас санаа авч мартан зураг зураарай. Үүнд улаан өнгөтэй цаас, өнгө бүрийн тосон харандаа (пастель) хэрэглэнэ. Түүнчлэн зураас арилгагч (штрих) эсвэл өнгийн саа ашиглан чимэглэж болно.



“Хөдөө нутаг”, “Хотын гудамж” сэдвээс сонгон мартан зургийн аргаар зураарай.

ЦААСНЫ ҮҮСЭЛ, ЦААС БОЛОВСРУУЛАХ



2.1 дүгээр зураг. Цаас боловсруулж байгаа нь

Цаасыг анх Хятад улсад гаргаж авсан байна. Улмаар цаас хийх технологи дэлхий дахинд дэлгэрсэн байна. Цаасыг модны голын зөөлөн эдийг жижиглэн буцалгаж, цавуулаг бодисууд нэмж, зуурмагаа сайтар хутган хавтгай самбар дээр жигд тараан хавтгайлан нимгэлж, хатаах аргаар боловсруулан гаргадаг байжээ. Орчин үед цаасыг химийн аргаар гарган авдаг бөгөөд төрөл бүрийн зориулалттай боловсруулж байна.

Цаас боловсруулах үе шат



2.2 дугаар зураг. Цаас боловсруулах



- Цаасыг юугаар хийдэг вэ?
- Цаасаар юу хийдэг вэ?
- Цаас ямар шинж чанартай вэ?
- Ой модоо хайрлан хамгаалахын тулд та нар юу хийж чадах вэ?

ДАДЛАГА АЖИЛ



Гурван хэмжээст ил захидал



Хэрэглэгдэхүүн: Өнгийн цаас, харандаа, шугам, цавуу, хайч



1

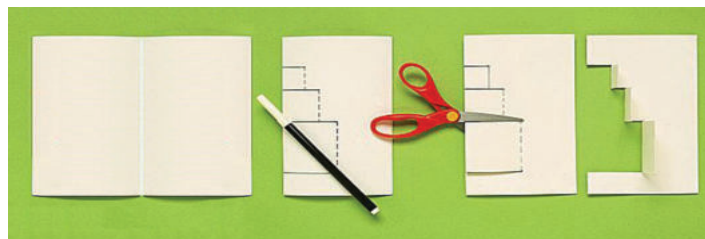

а.

б.

в.

г.

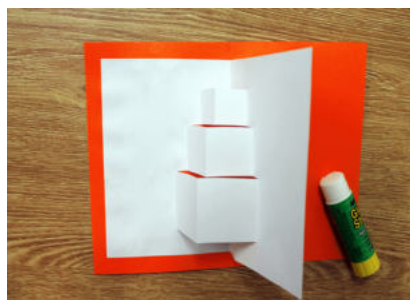

2

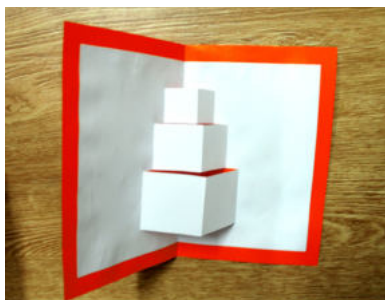

3



4

2.3 дугаар зураг. Гурван хэмжээст ил захидал хийх дараалал



1. а. Өнгийн цаасаа голоор нь тэгш хэмтэй нугална.
б. Битүү ирмэгтэй талаасаа зурна.
в. Үргэлжилсэн зураасны дагуу хайчилна.
г. Хайчилж бэлтгэсэн цаасаа тасархай шугамын дагуу эсрэг чиглэлд нугалж орон зайт дүрс үүсгэнэ.
2. Хавтас хийх өнгийн цаасаа хайчилж бэлтгэнэ.
3. Нугалсан цаасаа өнгийн цаасан хавтастайгаа нийлүүлж наана.
4. Ил захидал дээрээ чимэглэл хийгээрэй.

ТЭГШ ӨНЦӨГТ БИЕТИЙН ДЭЛГЭЭС БАЙГУУЛАХ



Цаасан хайрцаг хэрхэн бүтээдгийг судалцгаая. Үүний тулд бидэнд саван, жигнэмэг, эмийн гэх мэт цаасан хайрцагнууд хэрэгтэй. Харин дотор нь шингэн зүйл буюу тараг, сүү, ундаа байдаг хайрцгийг сонгох хэрэггүй.



2.4 дүгээр зураг. Хайрцгийн дэлгээс



1. Дарааллын дагуу хайрцгийн дэлгээсийг судлаарай



1. Авч ирсэн хайрцагт чинь хэдэн тал, хэдэн орой, хэдэн ирмэг байгааг тоолж дэвтэртээ бичнэ үү.
2. Одоо хайрцгаа наалтаар нь эвтэйхэн салгана.
3. Хайрцгийн дэлгээсийг ажиглан доорх хүснэгтийг дэвтэртээ зураад бөглөөрэй.
4. Хайрцгийн дэлгээсийг шугамаар хэмжээд зургийн дэвтэрт зурна. Наах хэсгүүдийг мөн адил зурна.
5. Зурсан дэлгээсээ хайчлаад нугалах шугамуудаар нугалаад хайрцаг (параллелепипед) бүтээгээрэй.

2.1 дүгээр хүснэгт

№	Асуулт	Хариулт
1	Хайрцгийн дэлгээс хэдэн дөрвөлжингөөс бүрдэж байна вэ?	
2	Хайрцаг хэдэн талтай вэ?	
3	Ижил тэнцүү тал хэд байна вэ?	
4	Хайрцгийн дэлгээсэнд нугалах шугам хэд байна вэ?	
5	Хайрцгийн наах хэсэг хэд байна вэ?	

ДАДЛАГА АЖИЛ

2. Дуртай амьтнаа хийгээрэй

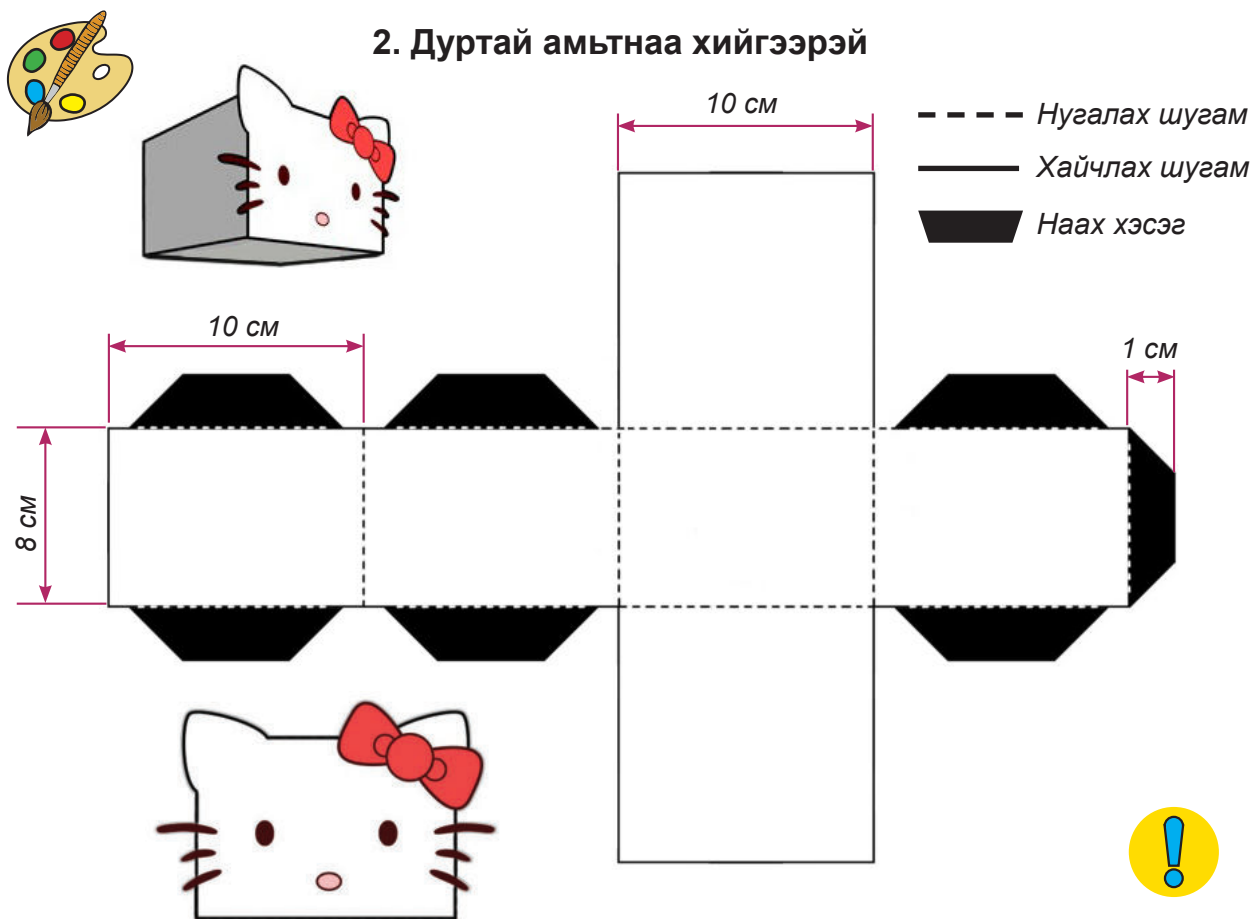

2.5 дугаар зураг. Кити муурын дүрстэй хайрцгийн дэлгээс

Хэрэглэгдэхүүн: Картон цаас, өнгийн цаас, өнгийн эсгий бал, шугам, харандаа, хайч, цавуу

Хийх арга:

- Дэлгээсийг зургийн дэвтэртээ 2.5 дугаар зурагт өгсөн хэмжээгээр зураад, хайчлах шугамын дагуу хайчилна.
- Тасархай шугамын дагуу нугалахад дөрвөлжин хэлбэр үүснэ.
- Наах хэсгүүдэд цавуу түрхэн нааж параллелепипед бүтээнэ.
- Өнгийн цаас, эсгий бал ашиглан биетүүдээ чимэглэн будаж амьтан хийнэ.

ТЭГШ ӨНЦӨГТ БИЕТ БҮТЭЭХ, ЗАГВАРЧЛАХ



Бидний хүрээлэн буй орчинд байгаа эд юмс геометрийн биетийн хэлбэртэй байдгийг ярилцана.

Дэвтэртээ зураад, доорх биетийн хэлбэртэй эд юмсыг харгалзуулан зурна уу.

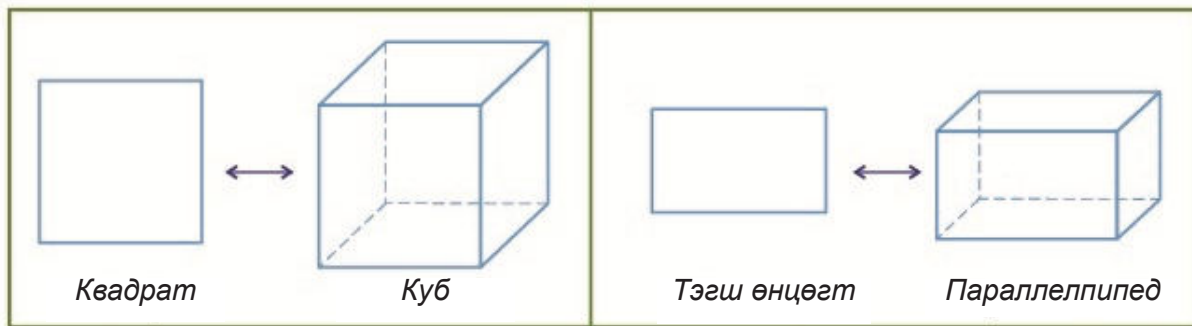

Биет нь урт, өргөн, өндөр гэсэн гурван хэмжээтэй байдаг. Биетийг дараах аргаар бүтээж болно.

Биетийг бүтээхдээ дэлгээсийг зурж, талс гадаргуугаар эсгэж, наах, нугалах аргаар бүтээнэ.

Куб бүтээх

Бүх ирмэг тэнцүү биетийг куб гэнэ. Кубын дэлгээсийг байгуулж, түүнийг хэрхэн бүтээх аргатай танилцъя.

Кубын дэлгээс:

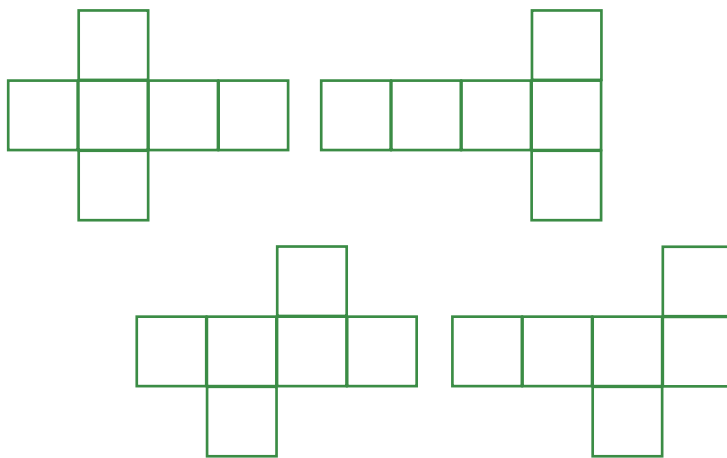

2.6 дугаар зураг. Кубын дэлгээс

ДАДЛАГА АЖИЛ



2.7 дугаар зураг. Кубын дэлгээс байгуулах аргаар хийсэн загвар



Хэрэглэгдэхүүн: Картон цаас, өнгийн цаас, эсгий бал, шугам, харандаа, хайч, цавуу



Хийх арга:

Кубын дэлгээсийг наах хэсгийн хамт зургийн дэвтэртээ өгсөн хэмжээгээр зураад, хайчлах шугамын дагуу хайчилна. Нугалах шугамын дагуу нугалж наахад куб биет бүтээгдэнэ. Бүтээсэн кубээ өөрийн хүссэнээр загварчлан чимэглээрэй. Өнгийн цаас, эсгий бал зэргээр чимэглэж загвар бүтээнэ.

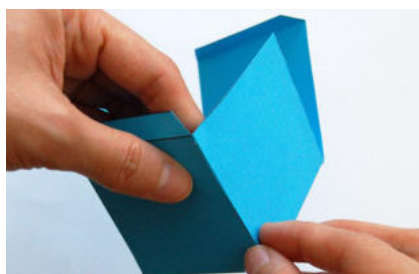
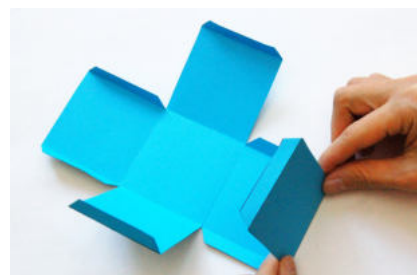
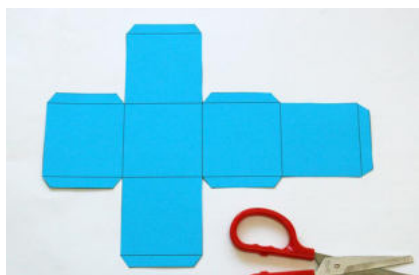
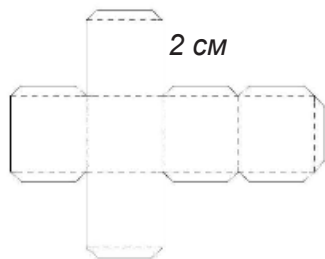

ДАДЛАГА АЖИЛ



Тэгш өнцөгт параллелепипедийн дэлгээс зурж, бүтээх дараалал

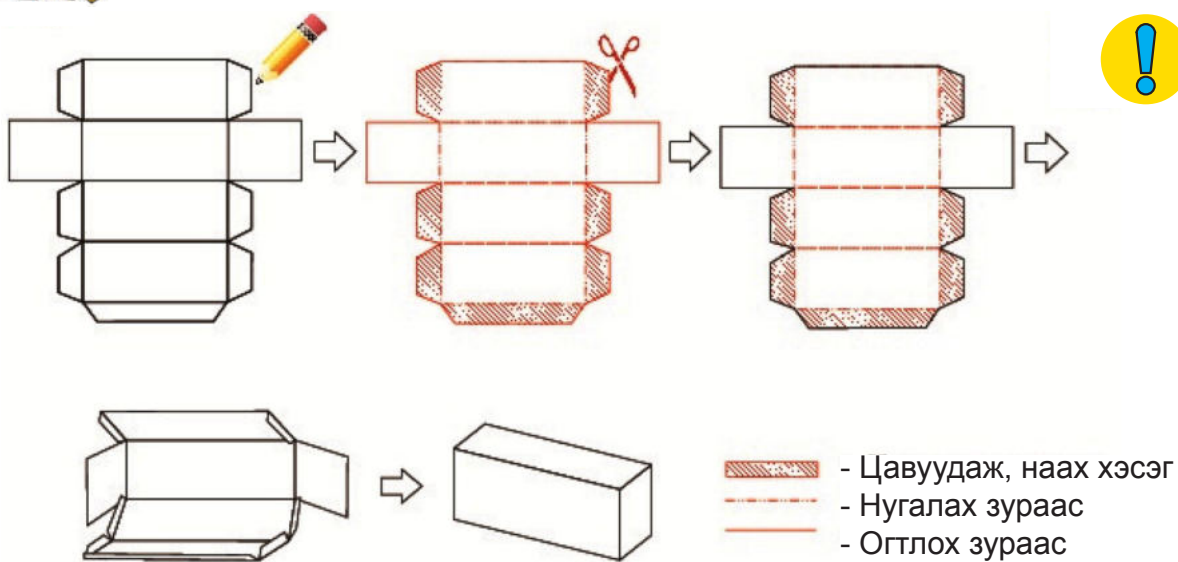

2.8 дугаар зураг. Тэгш өнцөгт параллелипедийн дэлгээс зурж, бүтээх



Тоглоомын загвараас сонгож хийгээрэй.



ХАВТГАЙ ДҮРСЭЭР ГУРВАН ХЭМЖЭЭСТ БҮТЭЭЛ ХИЙХ

Бид өмнөх ангиудад дөрвөлжин, дугуй, гурвалжин зэрэг төрөл бүрийн хавтгай дүрсийг нааж гурван хэмжээст бүтээл хийж байсан. Одоо хавтгай дүрсүүдийг сэтэлж хайчлах, холбох аргаар унжлаган тоглоом хийе.



Хэрэглэгдэхүүн: Төрөл бүрийн хатуу цаас (цаасан хайрцаг), харандаа, хайч, өнгийн будаг, бийр



Хийх дараалал:

1. Хатуу цаасан дээр 2 ижил од зурна. Мөн сэтэлж хайчлах хэсгийн тэмдэглэнэ. (2.9 дүгээр зураг)
2. Зургийн дагуу бүрдэл хэсгийг хайчилж бэлтгэнэ.
3. Бүрдэл хэсэг тус бүрийг өнгөөр будна. Ижил өнгөөр эсвэл өөр өнгийг сонгож будаж болно.
4. Будаг хатсаны дараа хэсгүүдийг зургийн дагуу угсарна.
5. Утсаар гогцоо үүсгэн өлгүүр хийнэ. Өөрийн сонирхлоороо нэмэлт чимэглэл хийж болно.

Загвар 1.

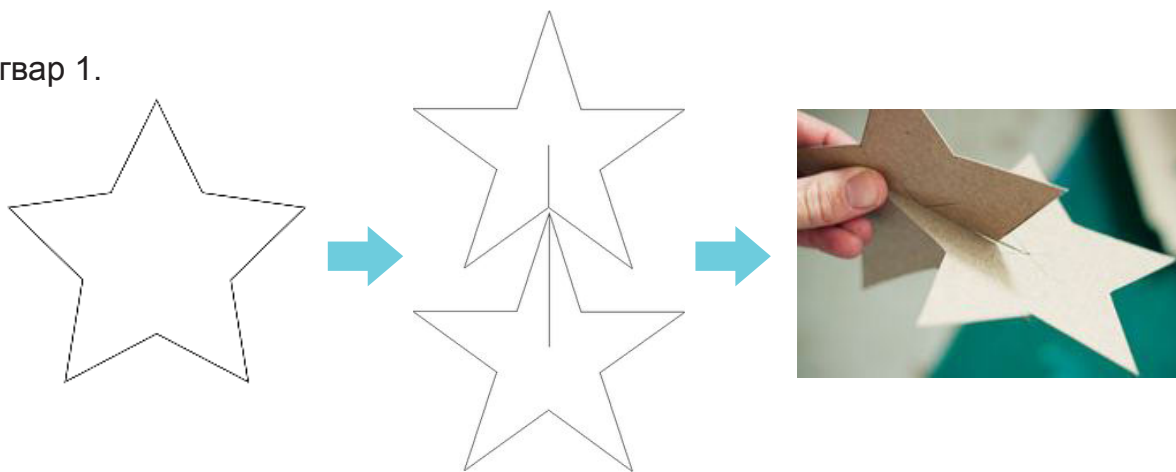

Загвар 2.

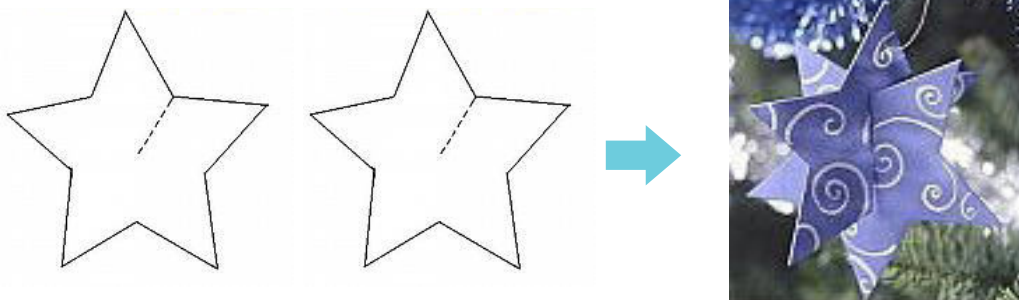

2.9 дүгээр зураг. Хавтгай дүрсээр гурван хэмжээст бүтээл хийх

ДАДЛАГА АЖИЛ

Хавтгай дүрсүүдийг сэтэлж хайчлан холбож янз бүрийн тоглоом хийгээрэй. Дадлага ажлаа багт хуваагдан хамтын бүтээл хийж болно.



Хэрэглэгдэхүүн: Төрөл бүрийн хатуу цаас (зургийн дэвтэр, цаасан хайрцаг), харандаа, хайч, өнгийн будаг, бийр

Хийх дараалал:



1. Хийхээр сонгосон тоглоомын бүрдэл хэсгүүдийг шаардлагатай тоогоор цаасан дээр зурж хайчилна.
2. Бүрдэл хэсгүүдийг өнгө сонгож будна.
3. Будаг хатсаны дараа хэсгүүдийг угсарна.
4. Утсаар гогцоо үүсгэн өлгүүр хийнэ. Өөрийн сонирхлоороо нэмэлт чимэглэл хийж болно.

Дадлага ажил:

Гацуур мод

Гацуур модны бүрдэл хэсэгт холбох сэтэлгээг тэмдэглэн зураарай.

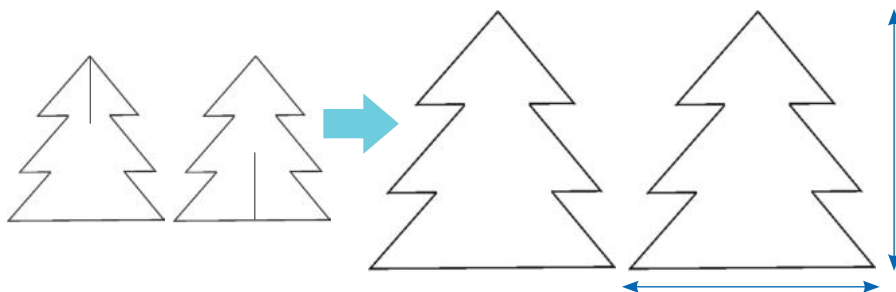

Туулай

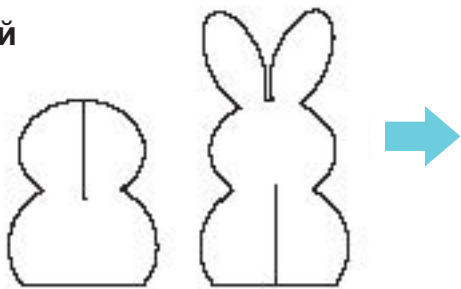

2.10 дугаар зураг. Хавтгай дүрс угсарч хийсэн тоглоомууд

ХАВТГАЙ ДҮРС АШИГЛАН БҮТЭЭЛ ХИЙХ



2.11 дүгээр зураг. Хавтгай дүрс угсарч хийсэн тоглоомууд

Хэрэглэгдэхүүн: Калькан цаас, хатуу цаас (чихрийн цуглуулгын хатуу цаасан хайрцаг байж болно), өнгийн будаг, бийр, хайч



Анааш хийх дараалал:

1. 2.12 дугаар зурагт өгсөн анаашны биет хэсгүүдийг зурна. Өгсөн тоо ширхгийн дагуу тойруулан хайчилна.
2. Биеийн хэсгүүдийг шар өнгөөр будаад, улбар шар, бор, хүрэн зэрэг өнгө сонгон толболно.
3. Будаг сайн хатсаны дараа биеийн хэсгүүдийг угсраарай.

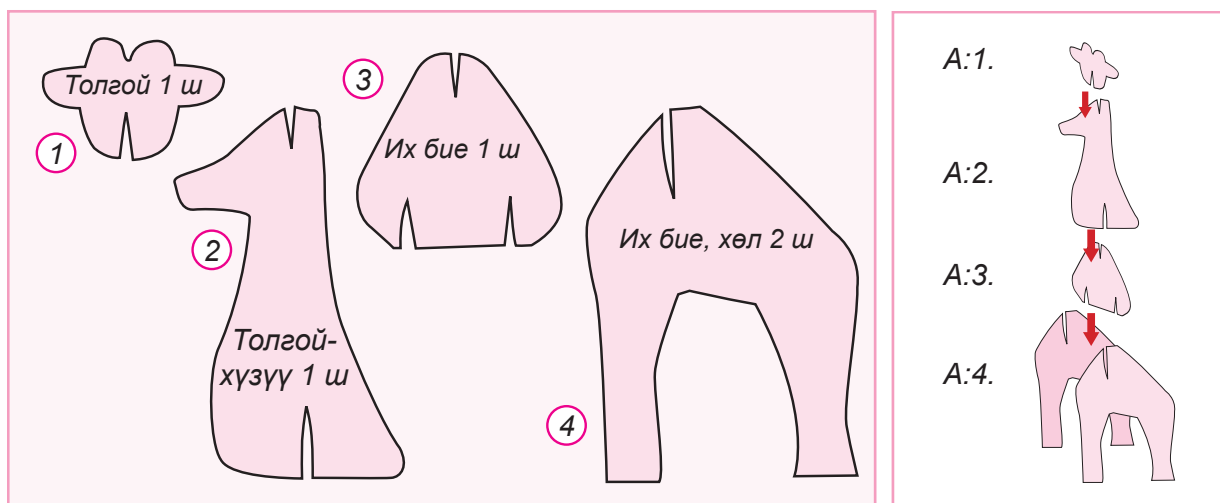

2.12 дугаар зураг. Анааш хийх хавтгай дүрсүүд

ДАДЛАГА АЖИЛ



Зааны бүрдэл хэсгүүдийг хэрхэн угсрах вэ? Хийгээд үзээрэй.

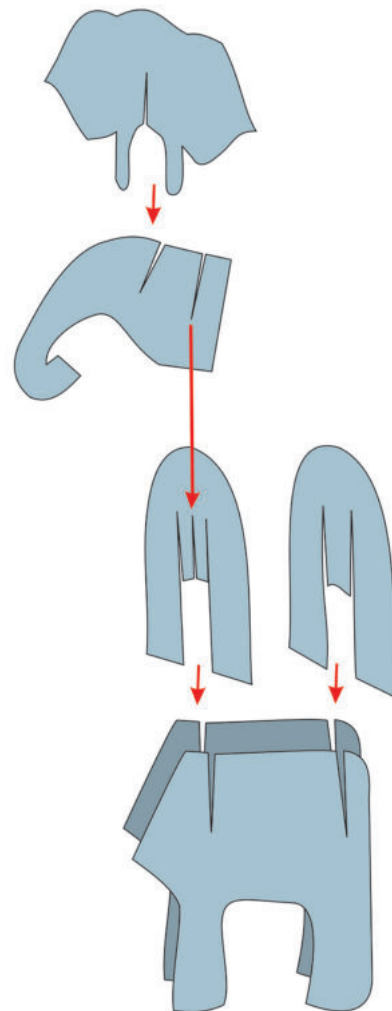
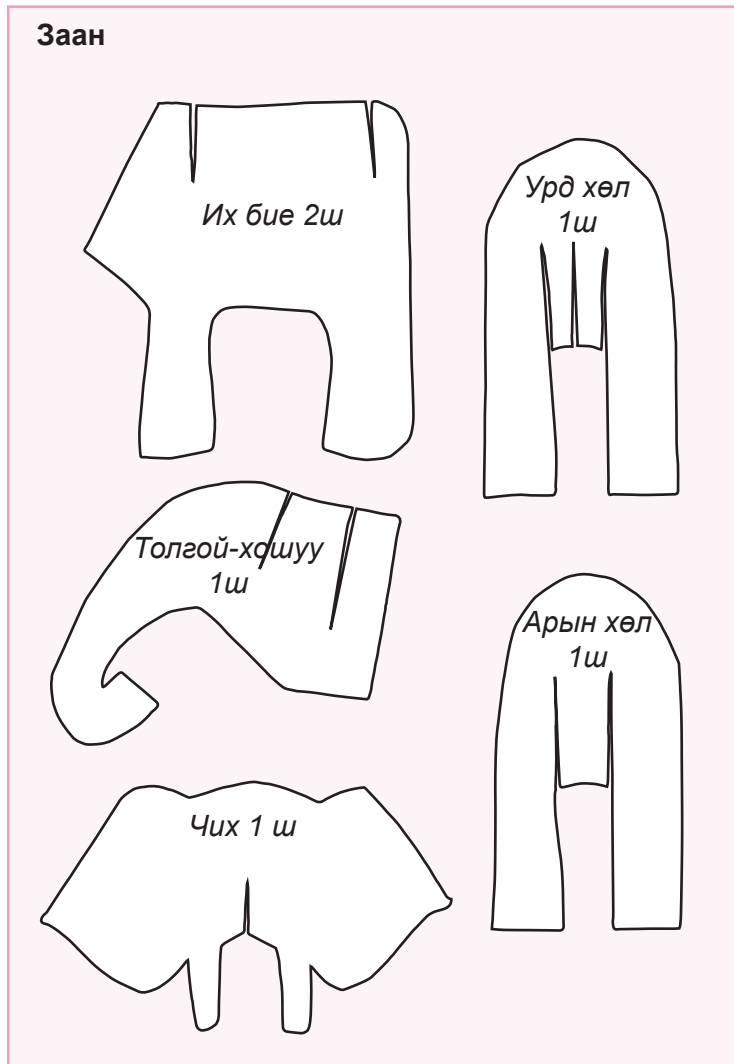

2.13 дугаар зураг. Зааны эсгүүр

Та нар өөрийн дуртай амьтнаа бүтээгээрэй.



Бидний мэддэг эвлүүлж угсардаг модон тоглоомыг ийм аргаар хийдэг.

ТӨРӨЛ БҮРИЙН БИЕТЭЭР ЗАГВАР БҮТЭЭХ



Дараах дүрслэлийг ажиглаад юугаараа ижил ба ялгаатай болохыг тайлбарлана уу,

- А зурагт үзүүлсэн машины загвар ямар дүрсүүдээс бүтсэн байна вэ?
- Б зурагт үзүүлсэн машины загвар геометрийн ямар биетүүдээс бүтсэн байна вэ?

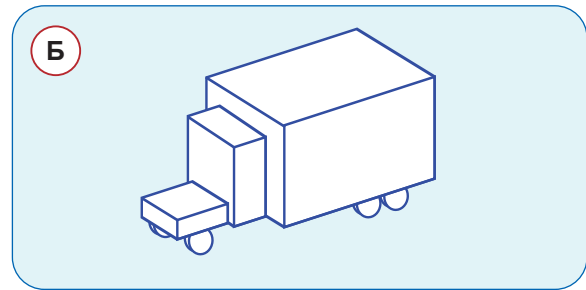
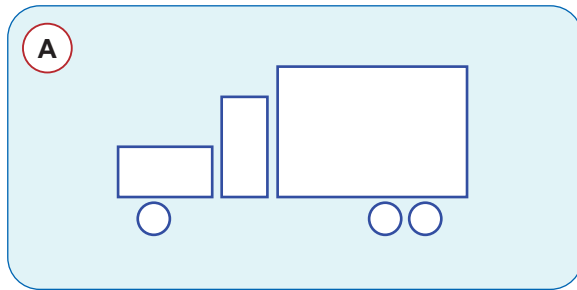

2.14 дүгээр зураг. Машины дүрс ба биет загвар



2.15 дугаар зураг. Хаягдал материалаар геометрийн биет болгож хийх



Дадлагын ажил: Биетүүдээр загвар бүтээх

Хэрэглэсэн эд юмсын хайрцаг сав, скочны болон эдлэлийн цаасны гол зэрэг параллелепипед, конус, бөмбөрцөг, цилиндр хэлбэртэй зүйлүүдийг ашиглан тоглоом хийгээд дүү нартаа бэлэглээрэй.

Хэрэглэгдэхүүн:

Хэрэглэсэн эд юмсын хайрцаг сав, скочны гол болон хайч, цавуу, усан будаг, өнгийн цаас



Хийх дараалал:

1. Хүүхдүүд ээ, тоглоомынхоо загварыг зураарай.
2. Хэрэглэх багаж, материалаа бэлдэж, ажлын байраа зохион байгуулна.
3. Тоглоом хийхдээ доорх зургуудаас санаа авч бие даан хийгээрэй.
4. Хийсэн тоглоомоо чимэглэнэ.
5. Хийсэн бүтээлээрээ ангиа гоёж болно.
6. Ашигласан материал, зарцуулсан хугацаа, хүндрэлтэй байсан зүйлийг бичнэ үү.



2.16 дугаар зураг. Цилиндр биетүүдийг ашиглаж бүтээсэн тоглоомууд



2.17 дугаар зураг. Параллелепипед ашиглаж бүтээсэн тоглоомууд

ЦААСААР ГУРВАН ХЭМЖЭЭСТ БҮТЭЭЛ ХИЙХ



Дөрвөлжин, дугуй, гурвалжин гэх мэт хавтгай дүрсүүд ашиглан унжлага тоглоом хийсэн. Цаасыг тэнцүү хэсгээр нугалах, хайчлах аргаар сүлд модны тоглоом хийж ангиа чимэглээрэй.

Хэрэглэгдэхүүн: Өнгийн цаас, харандаа, шугам, хайч, цавуу, утас, дэвтэр, наадаг тууз

Хийх дараалал:

1. 6 сурагч нийлж нэг баг болно.
2. Баг тус бүр чимэглэл хийх дарааллыг ажиглан өнгө сонгоно.
3. Багийн гишүүн тус бүр нэг дэлбээг хийж дуусгаад хооронд нь нийлүүлэн нааж чимэглэл тоглоом хийнэ. (Утас эсвэл туузан цаасаар өлгүүр хийгээрэй)

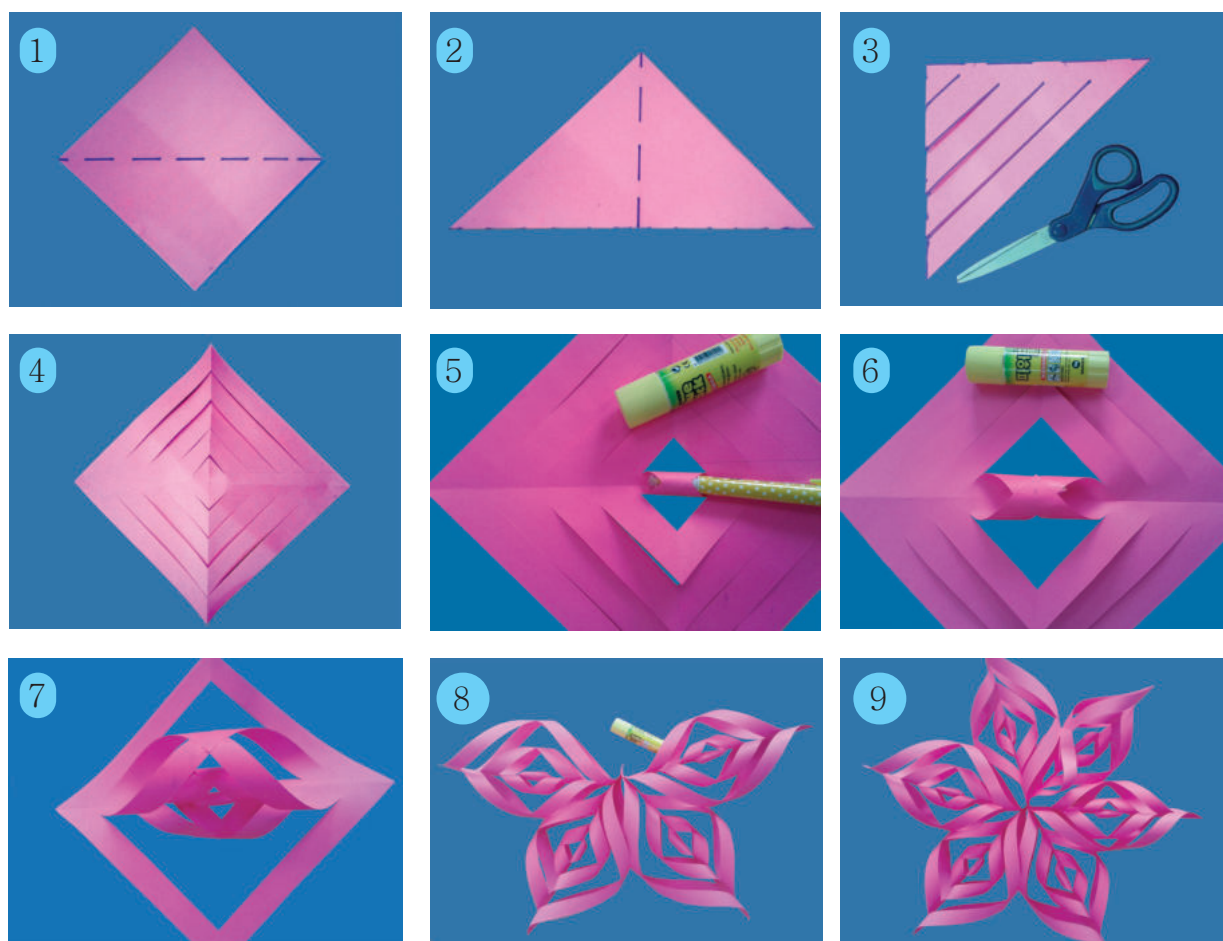

2.18 дугаар зураг. Шинэ жилийн чимэглэл хийх дараалал

ДАДЛАГА АЖИЛ

Хэрэглэгдэхүүн: Өнгийн цаас, харандаа, шугам, хайч, цавуу, утас, дэвтэр, наалддаг тууз, үдээсний машин



Үдээсний машинтай ажиллахдаа багшийн заавраар аюулгүй ажиллагааны дүрмийг баримтлаарай.

Зурагт үзүүлсний дагуу чимэглэл хийгээрэй.

1



2



3



2.19 дүгээр зураг. Хавтгай дүрсээр чимэглэл хийх дараалал

Хэлбэрийг нь өөрчилсөн хувилбараас сонгож хийгээрэй.

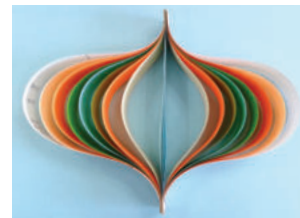

Дараах зургуудыг ажиглан чимэглэл хийх зөв дарааллыг багштайгаа хамтран ярилцаарай.

1

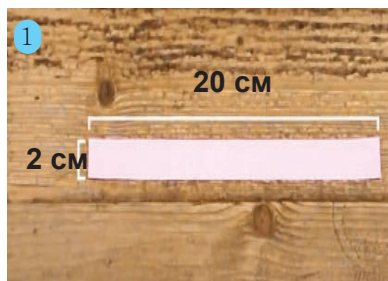

2



3



4

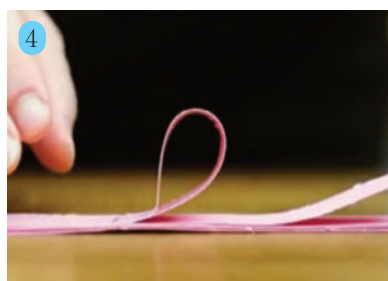

5

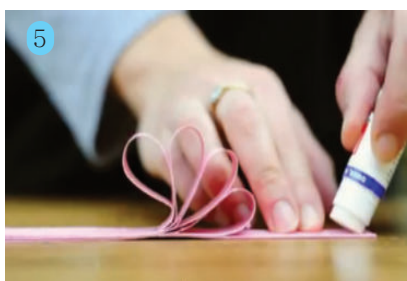

6

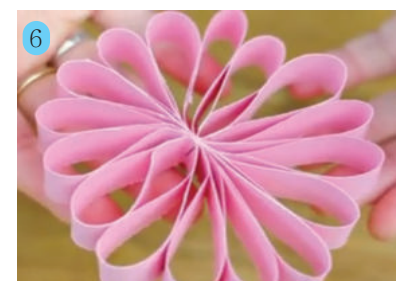

2.20 дугаар зураг. Хавтгай дүрсээр цэцэг хийх дараалал

БАЙГАЛИЙН МАТЕРИАЛААР БҮТЭЭЛ ХИЙХ



Баримлын шавар дэвсгэр дээр өвс, цэцэг, навч, өндөгний хальс, будаа зэргээр шигтгэн янз бүрийн аргаар бүтээл хийдэг.

Шилэн савны гадуур баримлын шавраар бүрж байгалийн янз бүрийн материалыг хээ, зураг үүсгэн шигтгэх аргаар цэцгийн болон үзэг балны сав хийж сурцгаая.



Хэрэглээнээс гарсан шилэн савыг цэвэрлэж бэлтгэнэ. (Шилэн савнаас гадна лааз ашиглаж болно)



Шилэн савны гадуур баримлын шавраар бүрнэ. (Баримлын шаврыг өнгө алаглуулан бүрж болно)



Битүү бүрсэн баримлын шавар дээр шар будаагаар дээгдээхэй дүрслэн шигтгэнэ.



Өвс, цэцэг навч, өндөгний хальс, будаа зэргийг ашиглан сонирхолтой чимэглэл хийгээрэй.



2.21 дүгээр зураг.



Баримлын шавраар өөрсдийн цуглуулсан навч, цэцэг зэргийг ашиглан сонирхолтой бүтээл хийж чимэглээрэй.



2.22 дугаар зураг.

ДАДЛАГА АЖИЛ



Бидний эргэн тойронд байгалийн гаралтай боргоцой, шилмүүс, өвс, чулуу гэх мэт материал байдаг. Тэдгээрийг зөв хэлбэр, өнгө зохицолд оруулан урлахад нүд булаам сайхан бүтээл бий болно. Өөрсдийн цуглуулсан байгалийн материалыг ашиглан сонирхолтой бүтээл хийх шинэ санаа олж хамтран чимэглээрэй.

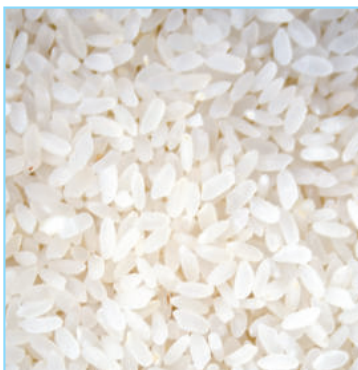

2.23 дугаар зураг. Байгалийн гаралтай материалууд



2.24 дүгээр зураг. Сурагчдын бүтээл



Баримлын шавраар ямар нэг зүйл сэдэж хийгээд түүнийгээ чимэглэж гоёорой.

ЦААСААР БАРИМАЛ УРЛАХ

Тогоруу шувууны баримал



Тогоруу нь манай орны Хэнтий, Дорнод, Хөвсгөл, Увс, Төв, Архангай, Өвөрхангай зэрэг аймгуудын нутгаар өндөглөж зусдаг. Тогоруу нь шавж хорхой, ургамал жижиг амьтдаар хооллоно.



Хэрэглэгдэхүүн:

Цаас, скоч, өнгийн цаас, савх мод, тугалган цаас, баримлын шавар



Хийх дараалал:

Зургийг ажиглан дарааллын дагуу хийгээрэй.



1

Цаасыг хэлбэрт оруулж базаад скочоор орооно.

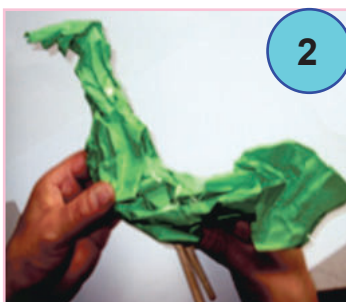

2

Их биеийг хэлтэй нь холбоно.



3

Бэлэн болсон биеийг тугалган цаасаар бүрээрэй.



Сонгож хийх дадлагын ажил



2.25 дугаар зураг. Тугалган цаасаар баримал бүрэх

ДАДЛАГА АЖИЛ

Баримлын төрөл



Сүрлэг баримал



Үйл ажиллагаа бүхий баримал



Шүтээн зургийг баримал болгох урлаг



Баримлын хамгийн жижиг дүрслэл



Хэрэглэгдэхүүн:

Цаас, скоч, өнгийн цаас, савх мод, тугалган цаас, баримлын шавар

Тахиа урлах дараалал:

Зургийг ажиглан, дарааллын дагуу хийнэ үү.



1 Цаасыг хэлбэрт оруулж, скочоор орооно.

2 Их биеийг хөлтэй нь холбоно.

3 Биеийг тугалган цаасаар бүрээрэй.

4

2.26 дугаар зураг. Тахианы баримал хийх дараалал



2.27 дугаар зураг. Сонгох дадлагын ажил



Баримлын бүтээл нь урт, өргөн, өндөр гэсэн гурван хэмжээстэй учраас тал бүрээс нь харж болно. Эдгээр бүтээлийг мод, чулуу, хүрэл, зэс, гууль зэрэг төрөл бүрийн материалаар хийдэг. Манай урчууд баримлыг барих, цутгах, хөөх, шуух, сийлэх гэх мэтээр олон аргаар урладаг онцлогтой.

ТЕХНИКИЙН ЗАГВАР ЗОХИОН БҮТЭЭХ

Автомашины загварын хөдөлгүүр

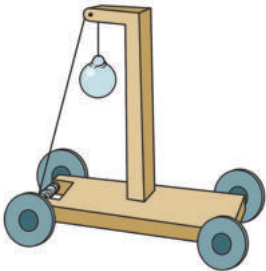
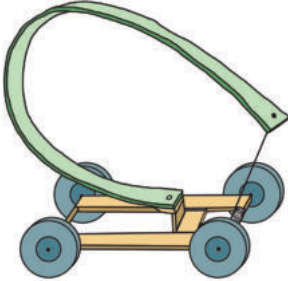
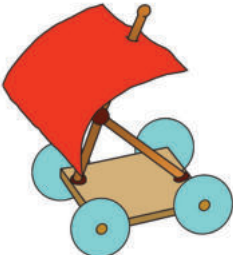
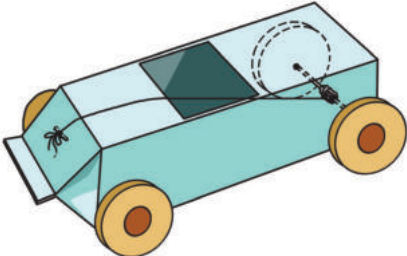
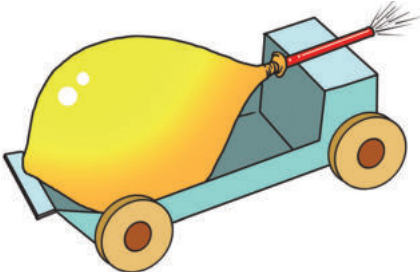

XVIII зууны дунд үеэс уурын, бензиний, цахилгаан хөдөлгүүр зохион бүтээж техникт ашиглаж байжээ. Та нарын зохион бүтээх автомашины загварт хэрэглэж болох хөдөлгүүрийг танилцуулья.

		
<p><i>Дугуйн голд оёдлын утсыг ороогоод нөгөө үзүүрийг ачаатай холбожээ.</i></p>	<p><i>Хуудсан металл, эсвэл хуванцрын нэг үзүүрийг загварын их биед бэхэлнэ. Нөгөө үзүүрийг оёдлын утсаар дугуйн голтой холбоно.</i></p>	<p><i>Загварт далбаа байрлуулахад салхины хүчээр хөдөлгөөнд орно.</i></p>
		
<p><i>Резиний нэг үзүүрийг их биед, нөгөө үзүүрийг дугуйн голд холбосон байна. Дугуйн гол эргүүлэхэд резин эрчлэгдэх ба загварыг тавихад дугуй эргэнэ.</i></p>	<p><i>Бөмбөлгийг хийлж загвар дээр байрлуулан хийг нь гаргана.</i></p>	

2.28 дугаар зураг. Хөдөлгүүрийн төрлүүд

ДАДЛАГА АЖИЛ

Автомашины загвар зохион бүтээх



Хэрэглэгдэхүүн: Төрөл бүрийн цаасан хайрцаг, хуванцар сав, шугам, харандаа, цаасны цавуу, хайч, цаасны хутга.

Зааварчилгаа:

1. Сурагчид дөрвөн баг болно. Баг бүр нэг загвар сонгож хийнэ.

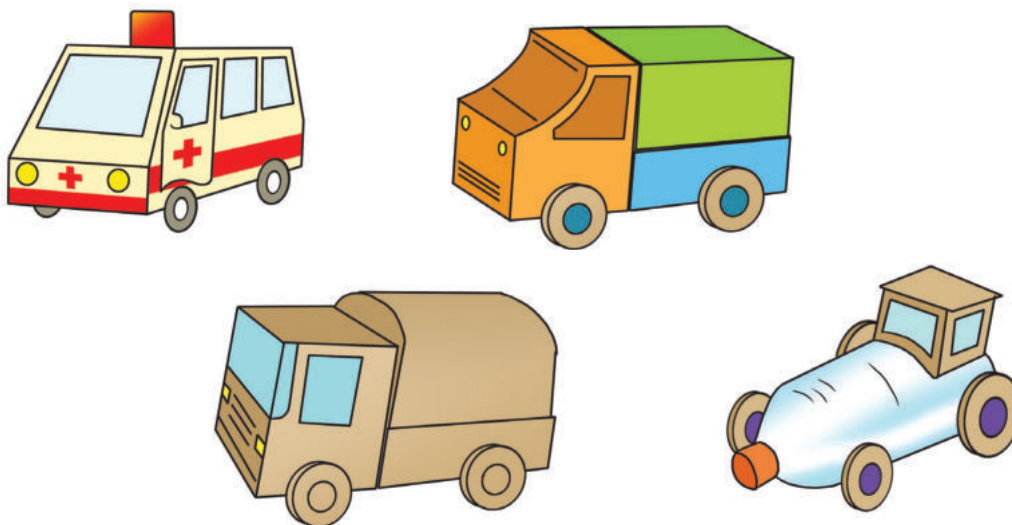

2.29 дүгээр зураг. Техникийн загвар

Дугуй хийх зургаас санаа авч өөрсдийн зохиосон машины загвартаа дугуй хийгээрэй.

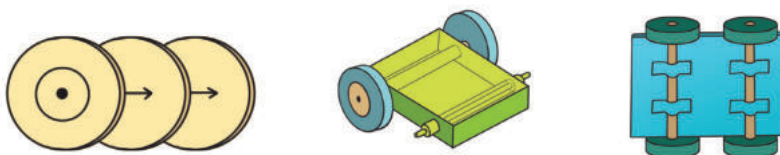

2. Баг дотроо хэн, юу хийхээ хуваарилж авна. Жишээ нь: Цаасан хайрцгийг сонгож, автомашины бүхээг, тэвшний хэлбэрийг гаргах гэх мэт.
3. Сурагчид загвартаа ямар хөдөлгүүр тавьж болох, загварын дугуй, чимэглэлийг яаж хийхээ шийднэ.



Аюулгүй ажиллагааны дүрэм

- Цаасны хутга, хайчаар болгоомжтой ажиллаарай.
- Цаасны хутгаар ажиллаагүй үедээ ирийг нь хурааж, далд байлгаарай.

НИСЭХ ОНГОЦНЫ ЗАГВАР ЗОХИОН БҮТЭЭХ



Италийн нэрт зураач, зохион бүтээгч Леонардо да Винчи шувууг судлаад түүнтэй төстэй нисэх хэрэгсэл бүтээж байжээ. Энэ нь нисэх онгоцны өвөг эцэг гэж нэрлэгддэг. 1903 онд Америкийн ах дүү Гилберт, Раит нар мотортой онгоц хийсэн байна. Энэ өдрийг нисэх онгоц зохион бүтээсэн өдөр гэж үздэг.

Нисэх онгоцны загвар



Хэрэглэгдэхүүн: Картон, цавуу, харандаа, цаасны хутга, хайч, шугам

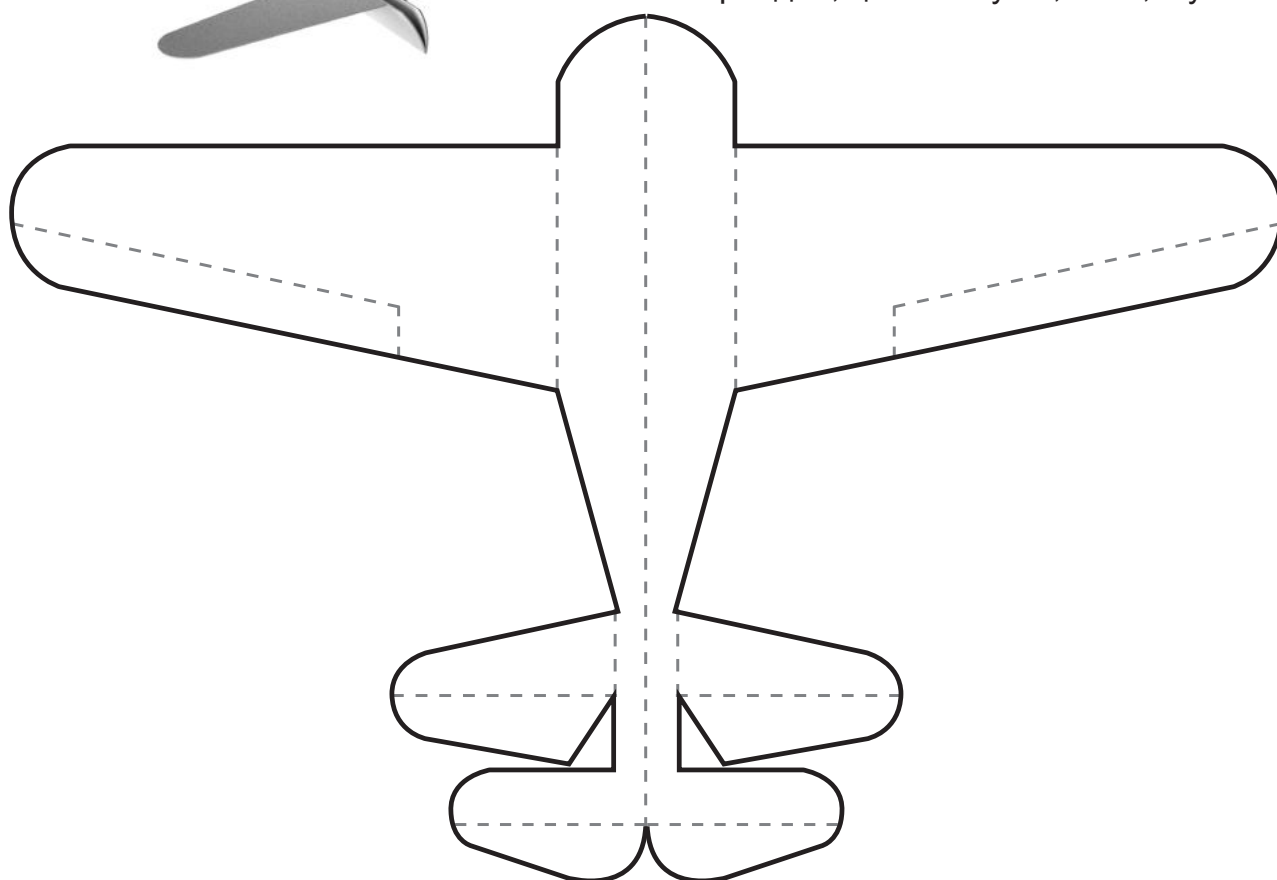

2.30 дугаар зураг. Онгоцны загварын дэлгээс зураг

Хийх дараалал:

- Өргөн зураасны дагуу дэлгээсийг хайчилж, нугалах зураасны дагуу нугална
- Их бие, чиглүүлэгчийг цавуудаж наана
- Хийсэн загвараа будаж чимэглэнэ
- Уралдаан зохион байгуулаарай.

ДАДЛАГА АЖИЛ



Зааварчилгаа:

- Сурагчид баг болон хуваагдана. Нэг баг гурван гишүүнтэй байна.
- 2.31 дүгээр зургийн а - д өгсөн нисэх онгоцны загварын дэлгээс зургийг картон цаасан дээр зураарай. Ингэж зурахдаа калька цаас ашиглаж болно.
- Нисэх онгоцны загварын хэсгүүдийг хайчилж авна.
- Багууд нисэх онгоцны загварыг угсарч дуусаад нисгэж уралдаж болно.

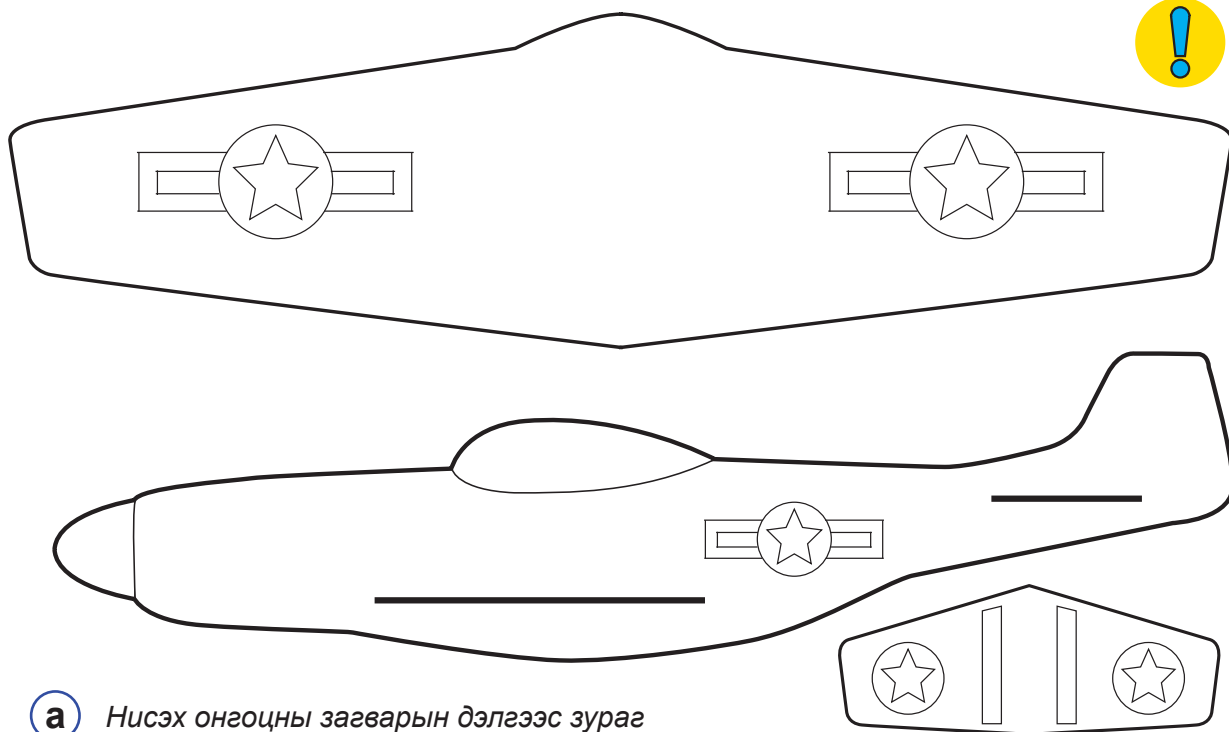

а Нисэх онгоцны загварын дэлгээс зураг

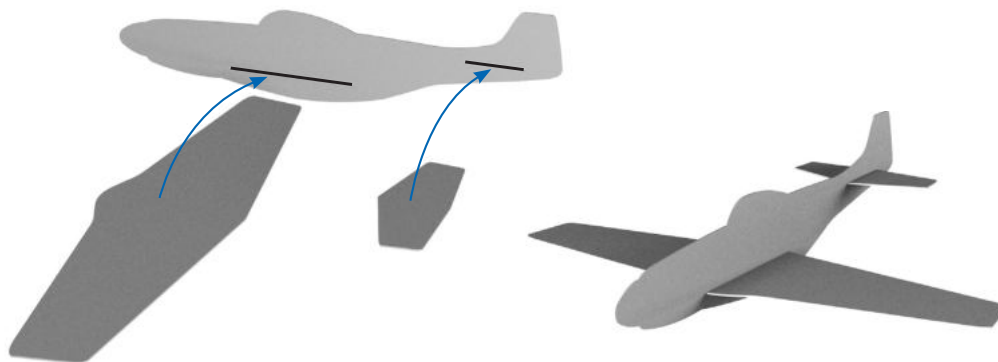

б Нисэх онгоцны загварын хэсгүүдийг угсрах.

2.31 дүгээр зураг. Онгоцны загвар

ОЁДЛЫН БАГАЖ ХЭРЭГСЭЛ АШИГЛАХ



Утас: Эдлэлийн бүрдэл хэсгүүдийг нэгтгэж оёх ба оёдлын, хатгамлын, сүлжмэлийн гэж ангилдаг.

Оёдлын машин
Хувцас эдлэлийг оёх бөгөөд гар ба цахилгаан гэж ангилдаг.



Хатгуур зүү
Зураг буулгах, эсгүүр тогтоох, хэмжээ тааруулах зэрэгт ашиглана.

Зүү
Оёдлын зүү нь 1-12 дугаартай. №1 зүү нь хамгийн нарийн, №12 нь тэвнэ байна.



Оёдлын багаж хэрэгсэл



Сүлбээр зүү
Эдлэлийн хэсгүүдийг тогтоох, уяаг гүйлгэхэд хэрэглэнэ.

Хайч
Хайч нь төрөл бүрийн зориулалттай байна.



Туузан метр
Биенээс хэмжээ авч тодорхойлно.

Хуруувч: Зүүгээр оёход хурууг хамгаалах зориулалттай

2.32 дугаар зураг. Гар оёдлын багаж хэрэгсэл



Хүснэгтийг дэвтэртээ хуулж зураад, тохирох хариултыг бөглөөрэй.

2.2 дугаар хүснэгт

Оёдлын багаж хэрэгсэл	Зориулалт	Хэрхэн аюулгүй байдлаа хангах вэ?
Утас	Гар ба оёдлын машины	
Зүү		Зүүний хатгуурт хатгана
Хайч		
Хуруувч		

Хүүхдүүд ээ! Та бүхэн үүнтэй адил бусад гар багажуудын тухай танин мэдэж хүснэгтээ баяжуулаарай.

ДАДЛАГА АЖИЛ



Хийх дараалал:

Хэрэглэгдэхүүн:

Зүү, утас, нэхээсгүй даавуу, эсгүүр, хайч, товч, харандаа, бичгийн хавчаар

Хөших оёдлоор номын хавчуурга оёх



Нэхээсгүй даавуу гэдэг нь: нэхмэлийн ширхэглэгүүдийг өөр хооронд нь цавуугаар барьцалдуулан даавуу материал гарган авахыг хэлнэ. Төрөл бүрийн гаралтай нэхээсгүй материалуудыг дурдвал эсгий, зулхай, хөвөн, зулмал зэрэг болно.

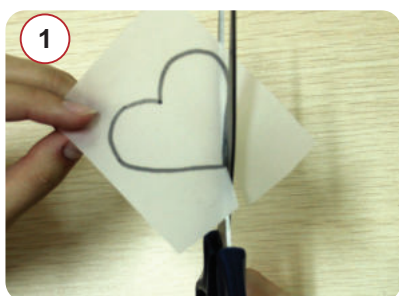

1 Эсгүүрийн үлгэрээ цаасан дээр зурж хайчилна.

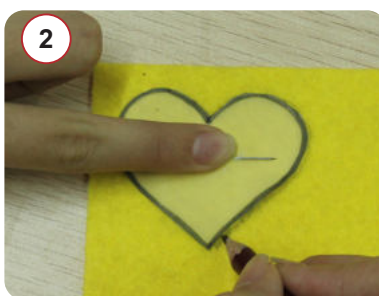

2 Үлгэрийн дагуу харандаагаар тойруулж зурна.



3 Зураасны дагуу хайчилна.

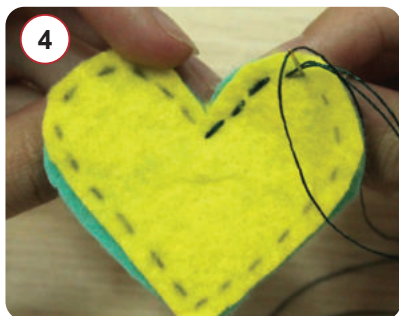

4 Бүрдэл хэсгүүдээ давхарлан хөших оёдлоор оёно.



5 Оёсон эдлэлдээ товч хадаж чимэглэнэ.



6 Бичгийн хавчаараа тохож тогтоож номын хавчаар бэлэн болно.

2.33 дугаар зураг. Номын хавчуурга



Дараах самбарын алчуурыг хөших оёдлоор оёж ангидаа хэрэглээрэй.



ЖИЖИГ ЭДЛЭЛИЙН ЗАГВАР ЗОХИОН БҮТЭЭХ



2.34 дүгээр зураг. Жижиг эдлэлийн загвар

Дээрх зургуудыг ажиглаарай.

- Та нарт эдгээр бүтээлүүд таалагдаж байна уу?
- Үүнийг яаж хийсэн, ямар оёдлоор оёсон байна вэ?

1. Хүүхдүүдээ, түрийвчийг зурагт үзүүлснээс өөр ямар хэлбэртэй хийж болох вэ? Түүний хэлбэрийг өөрчилж, өөрийн зохиосон загварыг дэвтэртээ зураарай.



Бамбарууш
хэлбэртэй
түрийвчийн загвар

Өөрсдөө түрийвчийн
хэлбэр зохиож
зураарай.

2.35 дугаар зураг. Түрийвчийн загвар

2. Түлхүүрийн оосор зохиож дэвтэртээ зураарай.



Монгол гэр
хэлбэртэй
түлхүүрийн
оосор зохиох

Эрвээхэйн
хэлбэртэй
түлхүүрийн
оосор зохиох

Өөрсдөө
сэтгэж
шинэ загвар
зохиогоорой

3. Та нар өөрийнхөө оёдол үйлийн хайчиндаа зориулж тусгай уут хийвэл ямар хэлбэртэй байх вэ? Түүнийгээ яаж чимэглэх вэ? Дэвтэртээ хоёр хувилбар зураарай.

ДАДЛАГА АЖИЛ



Түлхүүрийн оосор хийх

Хэрэглэгдэхүүн: Өнгө өнгийн сэмэрдэггүй даавууны өөдөс, утас зүү, хайч, товч, эсгүүрийн шохой, чимэглэлийн материалууд, эсгүүр



Хийх дараалал:

2.3 дугаар хүснэгт

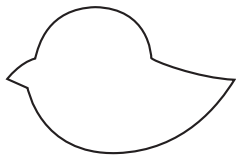
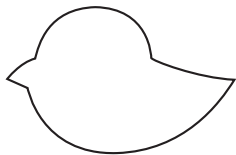
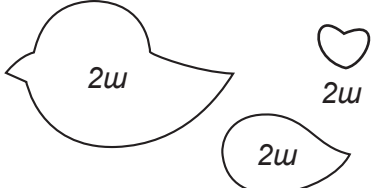
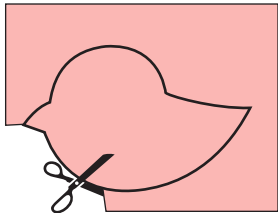
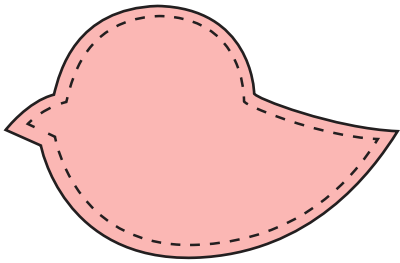
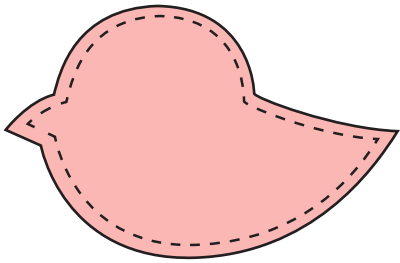
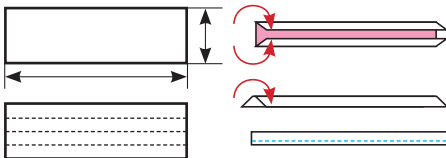
1.	Эхлээд ямар хэлбэр дүрстэй түлхүүрийн оосор хийхээ шийдэж, дэвтэртээ 3-5 хувилбар зураарай.	
2.	Түүнийгээ цаасан дээр зурж эсгүүрээ гаргана. Эсвэл бэлэн эсгүүр ашиглана. Эсгүүрээ тойруулж хайчилна.	
3.	Дараа нь даавуун дээр эсгүүрээ тавиад хатаасан савангийн өөдсөөр тойруулан зурна. Бүрдэл хэсгийг хэдэн ширхэг эсгэхийг анхаараарай.	
4.	Зурсан мөрийн дагуу бүрдэл хэсгүүдийг хайчилж авна.	
5.	Эхлээд жижиг чимэглэлийн хэсгүүдийг оёно. Хамар, амыг хар утсаар оёно. Бөөрөнхий хар товчоор нүд хийнэ.	
6.	Бүрдэл хэсгүүдийг давхцуулан барьж хатгуур зүүгээр тогтооно. Ирмэгийг хөших оёдлоор оёно. Бага зэрэг нүх үлдээгээд хөвөн чихнэ. Нүхээ битүүлээрэй.	
7.	12 см урт, 1 см өргөнтэй даавуу эсгэж, гогцоо хийгээд их биетэйгээ холбож оёно.	

ТОВЧ ХАДАХ



Хүүхдүүд ээ, гэрээсээ олон янзын товч авчирч ангидаа товчны цуглуулга бүрдүүлээрэй.



- Товч ямар хэлбэр дүрстэй байдаг вэ?
- Товч ямар өнгөтэй байдаг вэ?
- Товчийг юугаар хийдэг вэ?
- Товч хэдэн нүхтэй байдаг вэ?
- Нүхгүй товч байдаг уу? Тэгвэл ямар байдаг юм бэ?
- Товчийг юунд, ямар зориулалтаар хэрэглэдэг вэ?

2.36 дугаар зураг. Товчнууд

Та нарын өмсөж байгаа хувцсанд ямар товч хадсан байна, яаж оёсон байна вэ? Дэвтэртээ зургийг нь зураад будаарай.

Товч хадах арга

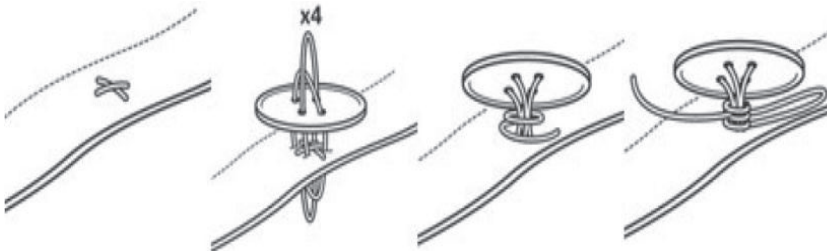

Дардаг товч оёх



1. Товч хадах хэсгийг тэмдэглэнэ.
2. Товчтойгоо ижил өнгийн утас зүүндээ сүвлээд зангидна. Товч хадах тэмдэглэсэн хэсэгт зүүгээ дотор талаас нь гадагш хатгаж гаргана.
3. Товчныхоо нэг нүхээр гаргаад, нөгөө нүхээр оруулж оёно. 4-5 удаа давтаж оёно.
4. Зүүгээ товчны доогуур гаргаж ирээд утсаар хэд хэдэн удаа орооно.
5. Ороосон утасны завсраар зүүгээ гаргаж дотор талд нь зангидаад хайчилна.

Товч хадах хувилбар



Хайчийг өгөхдөө бариулаар нь өгнө.	Хайчийн амыг ангайлган тавьж болохгүй.	Хайчаар бусдыг хатгахаас болгоомжлох.	Зүүгээр хуруугаа хатгахаас болгоомжил

ДАДЛАГА АЖИЛ



Хэрэглэгдэхүүн: Даавууны өөдөс, өнгийн картон цаас, зүү, утас, тэлүүр, янз бүрийн товч, харандаа

Хийх дараалал:

1. Нэг ширээний хоёр хосоороо нэг баг болж ажиллаарай.
2. Даавууны өөдөс дээр 2 буюу, 4 нүхтэй, товч хадаж туршиж үзнэ үү.
3. Өнгийн даавуун дээр төрөл бүрийн товч өрж, зураг үүсгээрэй.
4. Зураг үүсгэсэн товчнуудаа хадна уу.
5. Товчоор хийсэн зургаа ашиглан ил захидал бүтээж болно.



2.37 дугаар зураг. Товч хадах

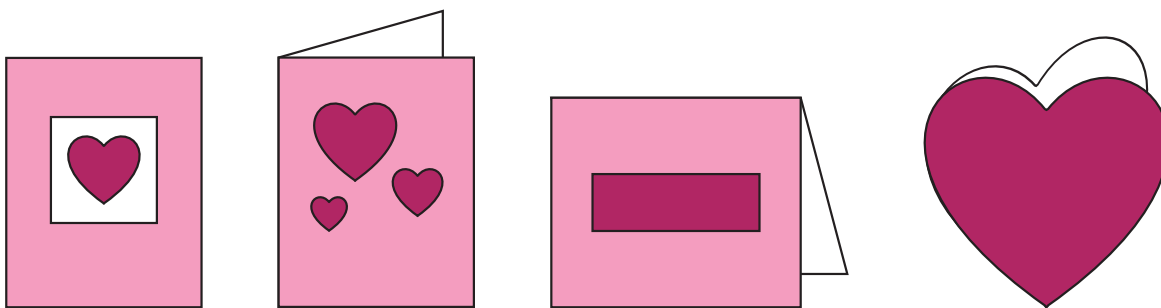

А. Хавтгай

Б. Дэлгэмэл босоо

В. Дэлгэмэл хэвтээ

Г. Дүрс хэлбэртэй

2.38 дугаар зураг. Ил захидлын загварууд



1. Өөрийн болон танай гэр бүлийн хэн нэгнийх нь хувцасны товч унасан эсэхийг шалгаарай.
2. Хэрэв товч нь унасан хувцас байвал нөөц товчноос нь хадаж өгөөрэй.
3. Товчийг хадахдаа эхлээд уг эдлэлд нөөц товч байгаа эсэхийг шалгаад, нөөц товчийг байвал хадна.
4. Хэрэв нөөц товчгүй бол товчны хэмжээ, өнгийг хувцасны бусад товчтой ижил байхаар сонгоорой.

ЗУУШ ХИЙХ

Та нар гэр гэрээсээ багахан хүнсний бүтээгдэхүүн авчраад, багштайгаа хамтран зууш бэлтгэж болно.



Хэрэглэгдэхүүн: Алим, гадил, тарвас, усан үзэм гэх мэт жимс, жимсгэнэ. Цагаан талх, хиам, үрлэн улаан лооль, өргөст хэмх, чанасан өндөг зэрэг хүнсний бүтээгдэхүүн, салфетка, шүдний чигчлүүр, эсвэл зориулалтын жижигхэн шор

Хийх арга: Зуушийг бэлтгэхдээ дараах зүйлсийг анхаарна. Үүнд:

- Зууш бэлдэхийн өмнө гараа угааж, жимс жимсгэнээ угааж бэлтгэнэ.
- Шорд хатгах хүнсний зүйлүүдээ 0.5-1 см зузаантай, 3х4 см хэмжээтэй зүсч бэлтгэх хэрэгтэй.
- Дөрвөлжин, дугуй, гурвалжин гэх мэт хэлбэртэй зүсч болно.
- Жижигхэн хэмжээтэй жимс, жимсгэнийг бүтнээр нь хэрэглэнэ.
- Хутгыг зөвхөн багшийн зааварчилгаагаар аюулгүйн ажиллагааны дүрмийн дагуу хэрэглэнэ.



Дараах зуушнаас санаа аваад, өөрийн гэсэн өнгө үзэмж, орц найрлагатай зууш хийгээд, түүндээ нэр өгөөрэй.

Талхтай зууш



Жимс, жимсгэнэтэй зууш

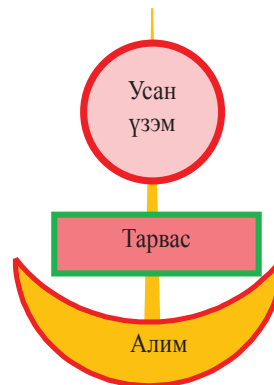
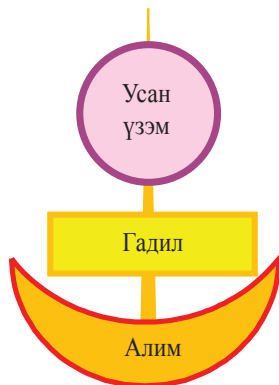

2.39 дүгээр зураг. Зууш бэлтгэх

АМИН ДЭМЭЭР БАЯЛАГ САЛАТ ХИЙХ

Хүний биед амин дэм дутагдвал яах вэ?

- Бие амархан сульдаж ядарна.
- Өвчинд өртөмтгий болно.
- Гэмтэл, шарх удаан эдгэрнэ.

Иймээс амин дэмээр баялаг хоол хүнс хэрэглэх хэрэгтэй.



Амин дэм буюу Витамин гэдэг үг нь вита - амьдрал, гэсэн үгнээс гаралтай. 80 орчим төрлийн витамин байдгаас хүний бие организмд хамгийн чухал шаардлагатай нь **A, B, C, D** амин дэмүүд юм.

Дараах зургаас ямар хүнсний бүтээгдэхүүнд ямар амин дэмээр баялаг байдгийг олж мэдээрэй.



Дараах асуултад хариулахдаа учир шалтгааныг эргэцүүлэн бодож хариулаарай.

Яагаад хавар хүний биед амин дэм илүү хэрэгтэй байдаг вэ?

2.4 дүгээр хүснэгт



C амин дэм

C амин дэм дутагдахад дархлаа суларч, ядарч амархан өвчин тусч, анхаарал суларч, шүд угаахад цус гарна.



A амин дэм

Биеийн өсөлт, хөгжил, нүдний хараа, шүдний бэхжилтэд нөлөөлдөг. A амин дэм биед дутагдахад арьс уян хатан чанараа алдана. Батга гарна. Үс хуурайшиж унана.



B амин дэм

Арьс сайжруулна. Мөн өвчин эсэргүүцэх чадварыг нэмэгдүүлж, нүдний харааны үйл ажиллагаанд эергээр нөлөөлдөг.



D амин дэм

Ясны хөгжил, биеийн өсөлт хөгжилтөд нөлөөлдөг. Ийм амин дэм дутагдвал рахит хэмээх өвчнөөр өвддөг. Загасны тос, өндөгний шар, цөцгийн тосонд их байдаг.

ДАДЛАГА АЖИЛ

“Амин дэм” салат хийх:



Сурагчид хамтран бэлтгэж хийгээрэй. /Хүнсний ногоо, мах хэрчигч мод, халбага, сэрээ, ногоо арилгагч гэх мэт/

Шинэ ногооны салат

Луувангийн салат

Орц найрлага (1 хүний порц):

- Тал өргөст хэмх
- Тал улаан лооль
- Салатны навч 1 ширхэг буюу 20 г
- Ургамлын тос буюу оливын тос 1 халбага
- Давс, перец бага хэмжээтэй буюу 1 чимх



Хийх дараалал:

1. Улаан лооль өргөст хэмхээ угаагаад зурагт үзүүлснээр хэрчинэ.

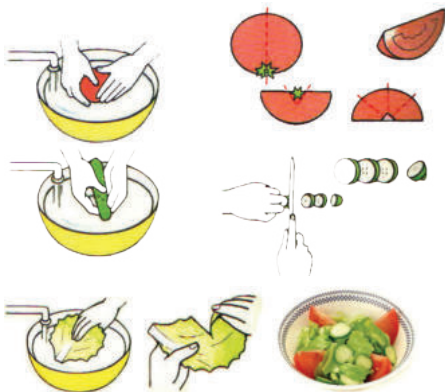

2. Салатны навчаа угаагаад гараараа жижиглэнэ.
3. Ногоогоо саванд хийгээд ургамлын тос болон амтлагч хийж хутгана.

Орц найрлага (1 хүний порц):

- 1 ширхэг лууван
- 1 хумс сармис
- Майонез 3 халбага
- Давс бага хэмжээтэй бун 1 чимх



Хийх дараалал:

1. Лууван сармисны хальсыг арилгана.
2. Лууванг үрүүлээр үрнэ.
3. Сармисаа жижиглэж хэрчинэ.
4. Савандаа лууван сармис хийгээд дээр нь майонез, давс хийж сайтар хутгана.



С амин дэмийг хадгалахын тулд:

- Ногооны хальсыг хоол хийхийн өмнө арилгана.
- Ногоогоо усанд удаан байлгах хэрэггүй.

2.40 дүгээр зураг. Салат хийх дараалал



Аюулгүй ажиллагааны дүрэм

- Хоол хүнс бэлдэхийн өмнө гараа сайтар угаана. Хормогч өмсөнө.
- Ногоо арилгахдаа, үрэхдээ зориулалтын бээлий өмсч болгоомжтой ажиллана.
- Хутгаар ногоо хэрчихдээ гараа эсгэхээс сэргийлнэ.

АЖИЛ МЭРГЭЖЛИЙН ТУХАЙ МЭДЭХ



Зүйр цэцэн үгүүд ямар утга агуулсан болох талаар ярилцаарай.

<i>Ажил хийвэл Ам тосдоно.</i>	<i>Ажил хийвэл дуустал Давс хийвэл уустал Залхуугийн гадаа түлээгүй Залгидгийн гэрт хоолгүй</i>	<i>Ажилгүй бол амьдралгүй Аягагүй бол амгүй Хошуу нэмэхээр Хуруу нэм</i>
------------------------------------	---	--



Монголчууд эрт дээр үеэс хүнийг ажил хөдөлмөрийн үр дүнд хөгжинө гэж үзэж, хүүхэд наснаас нь хөдөлмөрөөр хүмүүжүүлж байсан уламжлалтай. Хүүхдийг ухаан орсон цагаас нь эхлэн аяга таваг угаах, аргал түлээ дөхүүлэх, хурга ишиг хариулах, мал саалгах зэргээр ажил хөдөлмөрийн дөртэй болгодог байжээ. Улмаар оёдол үйлэнд сургах, мал маллуулах, аян жинд дагуулж явах зэргээр биеийн хүчний ажил хөдөлмөрийн арга ухаанд сургадаг байв.

Хүмүүсийн эрхэлдэг хөдөлмөрийг биеийн хүчний ба оюуны гэж ангилдаг.



2.40 дүгээр зурагт үзүүлсэн хүмүүс ямар ажил мэргэжил эрхэлдэг гэж та нар бодож байна вэ? Дэвтэртээ 1-10 хүртэл дугаарлаад ажил мэргэжлийг жагсааж бичээрэй. Дараа нь дээрх ажил мэргэжлүүдийг биеийн хүчний болон оюуны хөдөлмөр аль нь болохыг ангилж дэвтэртээ зураарай.



1

2

3

4

5

6

2.41 дүгээр зураг. Ажил мэргэжил



ДАДЛАГА АЖИЛ



Мал маллах, тариа ногоо тарих, үйлдвэрлэл үйлчилгээ эрхлэх, байшин барилга барих ажлууд нь биеийн хүчний хөдөлмөрт хамаарна. Харин зохион бүтээгч, эдийн засагч, эмч, багш, инженер мэргэжилтэй хүмүүс оюуны хөдөлмөр эрхэлдэг.



Доорх зурагт хүүхдүүд ямар мэргэжилтэй холбоотой ажил хийж байна вэ? Үгийн сүлжээг нөхөж олоорой.

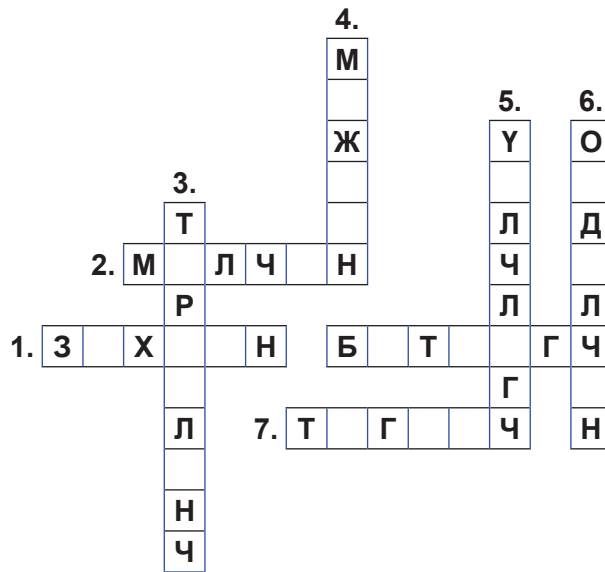
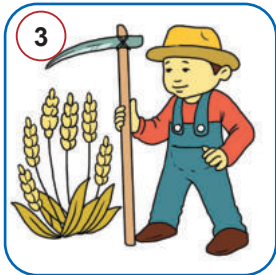

2.42 дугаар зураг. Ажил мэргэжил



Танай гэр бүлийн гишүүд ямар ажил хөдөлмөр эрхэлдэг, ямар мэргэжилтэй талаар бичиж санал бодлоо солилцоорой.

Гэр бүлийн гишүүдийн нэрс	Ямар мэргэжилтэй	Юу хийдэг

АШИГЛАСАН НОМ

- Батчулуун Л. (2003). Эсгий урлаг, тэмдэгтийн тогтолцоо, Улаанбаатар.
- Баярмаа Ч. (2009). Монгол ардын хээ угалз, Улаанбаатар.
- Бьюзан Т. (2005). Оюуны зураглал. англи хэлнээс орчуулсан Ш.Энх-Амар, Улаанбаатар.
- Даваахүү С. (2007). Уураг тархи ба шинжлэх ухаан, Улаанбаатар.
- Дулам С. (2007). Монгол бэлгэдэл зүй. IV боть, Улаанбаатар.
- Дэлхийн уран зургийн дээжис. (2008). Орчуулагч Д.Өлзийсайхан, Улаанбаатар.
- Дэлгэрмаа Б. (2002) Урлаг ба танин мэдэхүйн онолын харилцааны асуудал. Нэг сэдэвт зохиол, Улаанбаатар.
- Лхагва А. (2009). Монгол зураачид, Улаанбаатар.
- Манибатар Д. (2012). Монгол үндэсний хээ угалз, Улаанбаатар.
- Очир А. нар (2004). Редакцын зөвлөл. Монгол улсын түүх боть I, Улаанбаатар.
- Очир А. (2004). Монгол улсын түүх. Дэд дэвтэр, Улаанбаатар.
- Санжжав Д. (2000). Энхболд С. Сэтгэл судлалын ухааны тайлбар толь, Улаанбаатар.
- Солсо Р.Л. (1996). Когнитивная психология, Москва.
- Сономцэрэн Л. (1987). Дүрслэх урлагийн онол, түүхийн асуудлууд, Улаанбаатар.
- Сономцэрэн Л. (1971). Монголын эртний дүрслэх урлаг, Улаанбаатар.
- Сэр-Оджав Н. (1977). Монголын эртний түүх, Улаанбаатар.
- Цойгнер Г. (1971). Учение о цвете, Москва.
- Цэвээндорж Д. (1999). Монголын эртний урлагийн түүх, Улаанбаатар.
- Цэдэн-Иш Д. (2007). Сурагчдын зурах дүрслэх чадварын хөгжлийн судалгаа, Улаанбаатар.
- Цэдэн-Иш Д. (2011). Дүрслэх урлагийн багшийн ном, Улаанбаатар.
- Цүлтэм Н. (1988). Монголын уран зураг хөгжиж ирсэн тойм, Улаанбаатар.
- Эрдэнэцог Ц. (1999). Уран зургийн өнгө, Улаанбаатар.
- Эрдэнэцог Ц. (2007). XX зууны Монголын уран зургийн өнгө зохирол, Улаанбаатар.
- Editor Uranchimeg Ts. (2000). Union of Mongolian artists.
- Enkhjin Ts. (2010). Union of Mongolian artists.
- Жои Эванс Тая Скелтон. (2009). Дүрслэх урлаг, Улаанбаатар.